

DETAILINFORMATIONEN

# Haus 1

## Hobbyraum 3

Etage	Untergeschoss
Wohnfläche (m <sup>2</sup> )*	23.5

\* Berechnung der Wohnfläche  
 Wohnfläche (innenkant), exkl. Aussenwänden, exkl. Schächten, exkl. Aussenflächen wie Balkon/Sitzplatz, exkl. Keller. Bei den Flächen handelt es sich um Circa-Angaben.

Alle Einheiten (exklusive 1 ½-Zimmer-Wohnungen und wenige 2 ½-Zimmer-Wohnungen) verfügen über einen zusätzlichen Wasseranschluss. Die entsprechenden Waschmaschinen und | oder Tumbler müssen jedoch von der Mieterschaft selbst angeschafft werden.

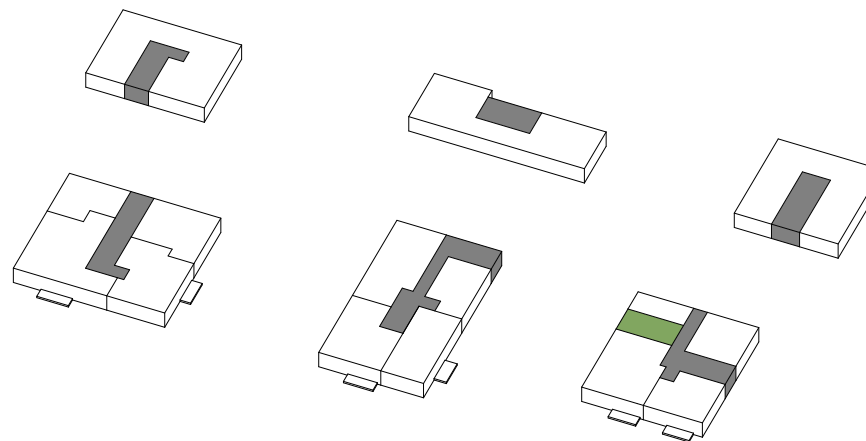

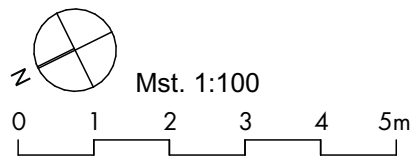
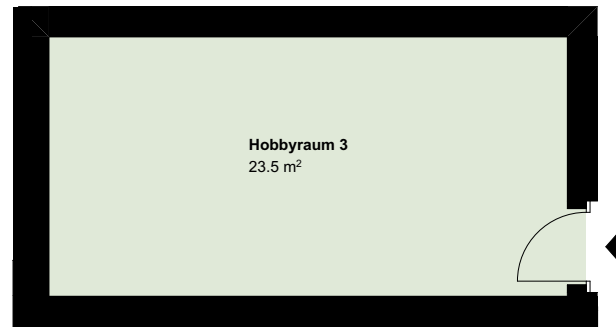

DETAILINFORMATIONEN

# Haus 1

## Wohnung Nr. GEB01.9901

### 1.5 Zimmer

Etage	Untergeschoss
Wohnfläche (m <sup>2</sup> )*	44.6
Balkon (m <sup>2</sup> )	6.0

\* Berechnung der Wohnfläche  
 Wohnfläche (innenkant), exkl. Aussenwänden, exkl. Schächten, exkl. Aussenflächen wie Balkon/Sitzplatz, exkl. Keller. Bei den Flächen handelt es sich um Circa-Angaben.

Alle Einheiten (exklusive 1 ½-Zimmer-Wohnungen und wenige 2 ½-Zimmer-Wohnungen) verfügen über einen zusätzlichen Wasseranschluss. Die entsprechenden Waschmaschinen und | oder Tumbler müssen jedoch von der Mieterschaft selbst angeschafft werden.

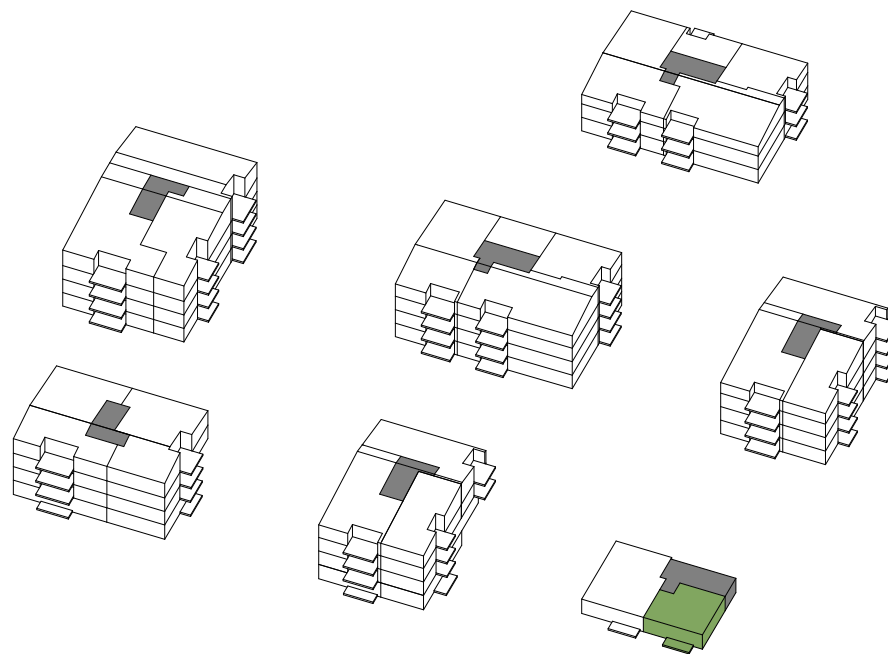

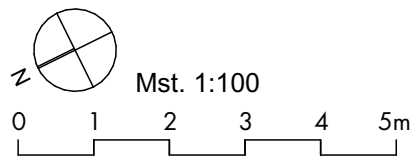

DETAILINFORMATIONEN

# Haus 1

## Wohnung Nr. GEB01.9902

### 2.5 Zimmer

Etage	Untergeschoss
Wohnfläche (m <sup>2</sup> )*	73.2
Balkon (m <sup>2</sup> )	6.0

\* Berechnung der Wohnfläche  
 Wohnfläche (innenkant), exkl. Aussenwänden, exkl. Schächten, exkl. Aussenflächen wie Balkon/Sitzplatz, exkl. Keller. Bei den Flächen handelt es sich um Circa-Angaben.

Alle Einheiten (exklusive 1 ½-Zimmer-Wohnungen und wenige 2 ½-Zimmer-Wohnungen) verfügen über einen zusätzlichen Wasseranschluss. Die entsprechenden Waschmaschinen und | oder Tumbler müssen jedoch von der Mieterschaft selbst angeschafft werden.

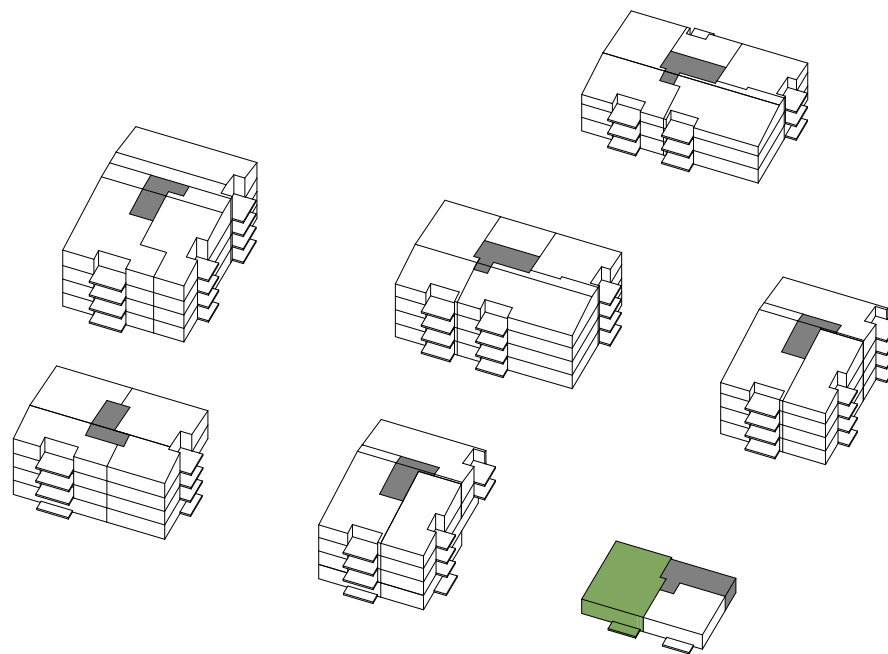

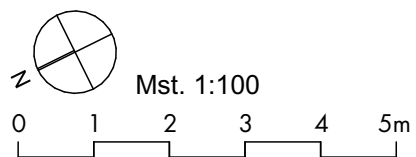

DETAILINFORMATIONEN

# Haus 1

## Wohnung Nr. GEB01.001

### 2.5 Zimmer

Etage	Erdgeschoss
Wohnfläche (m <sup>2</sup> )*	57.0
Balkon (m <sup>2</sup> )	6.0

\* Berechnung der Wohnfläche  
 Wohnfläche (innenkant), exkl. Aussenwänden, exkl. Schächten, exkl. Aussenflächen wie Balkon/Sitzplatz, exkl. Keller. Bei den Flächen handelt es sich um Circa-Angaben.

Alle Einheiten (exklusive 1 ½-Zimmer-Wohnungen und wenige 2 ½-Zimmer-Wohnungen) verfügen über einen zusätzlichen Wasseranschluss. Die entsprechenden Waschmaschinen und | oder Tumbler müssen jedoch von der Mieterschaft selbst angeschafft werden.

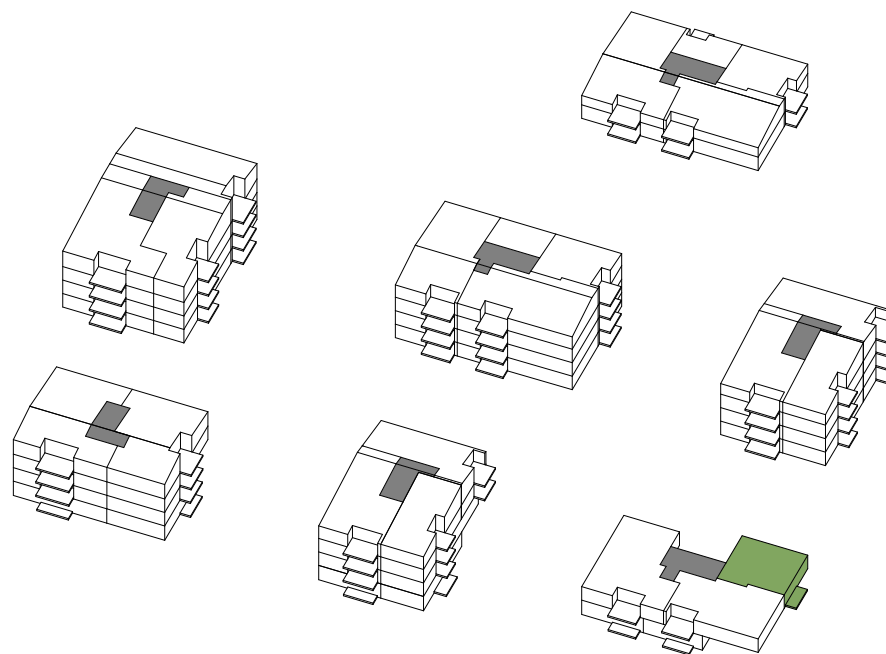

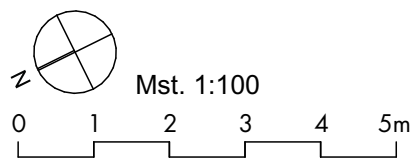
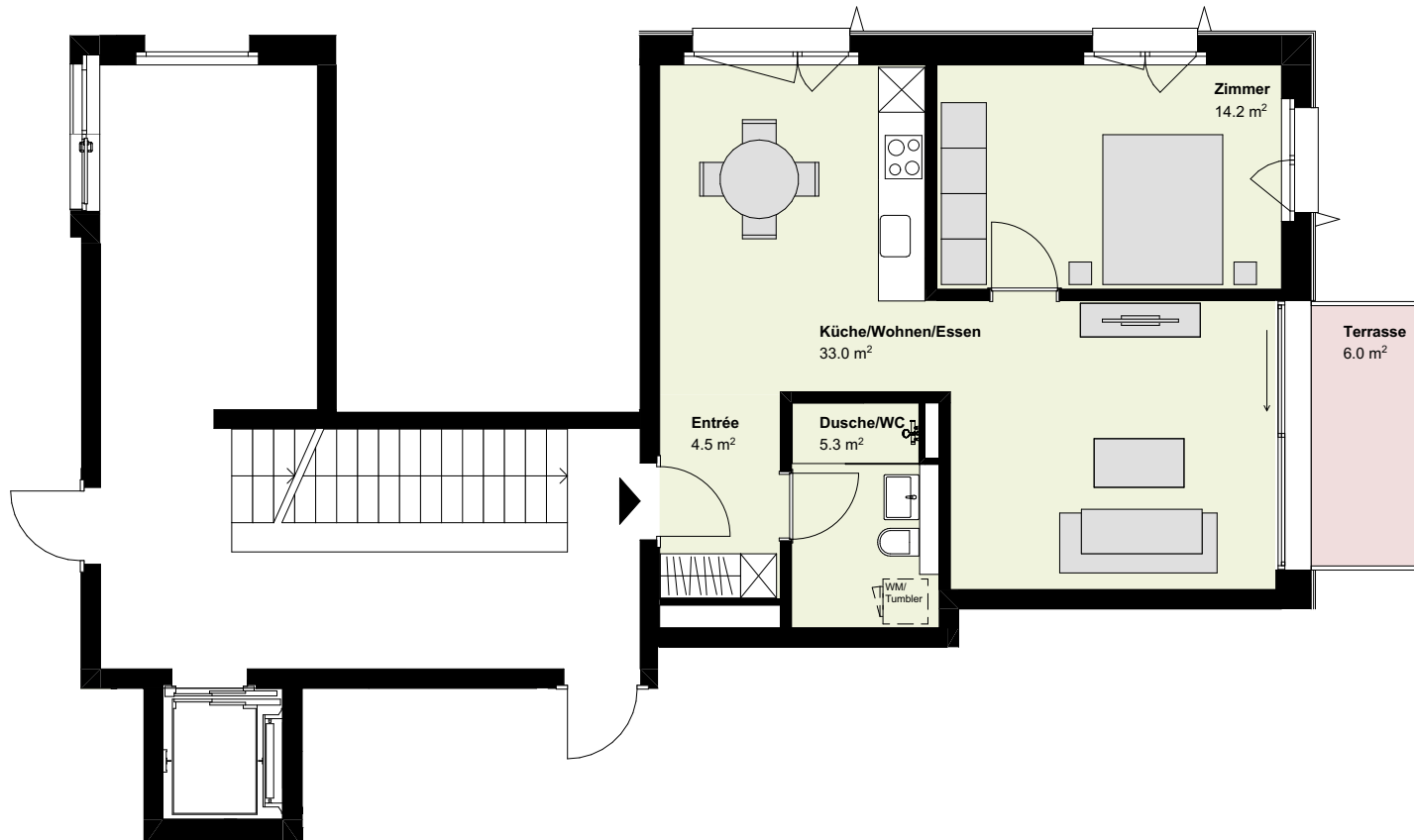



DETAILINFORMATIONEN

# Haus 1

## Wohnung Nr. GEB01.002

### 3.5 Zimmer

Etage	Erdgeschoss
Wohnfläche (m <sup>2</sup> )*	80.7
Balkon (m <sup>2</sup> )	10.9

\* Berechnung der Wohnfläche  
 Wohnfläche (innenkant), exkl. Aussenwänden, exkl. Schächten, exkl. Aussenflächen wie Balkon/Sitzplatz, exkl. Keller. Bei den Flächen handelt es sich um Circa-Angaben.

Alle Einheiten (exklusive 1 ½-Zimmer-Wohnungen und wenige 2 ½-Zimmer-Wohnungen) verfügen über einen zusätzlichen Wasseranschluss. Die entsprechenden Waschmaschinen und | oder Tumbler müssen jedoch von der Mieterschaft selbst angeschafft werden.

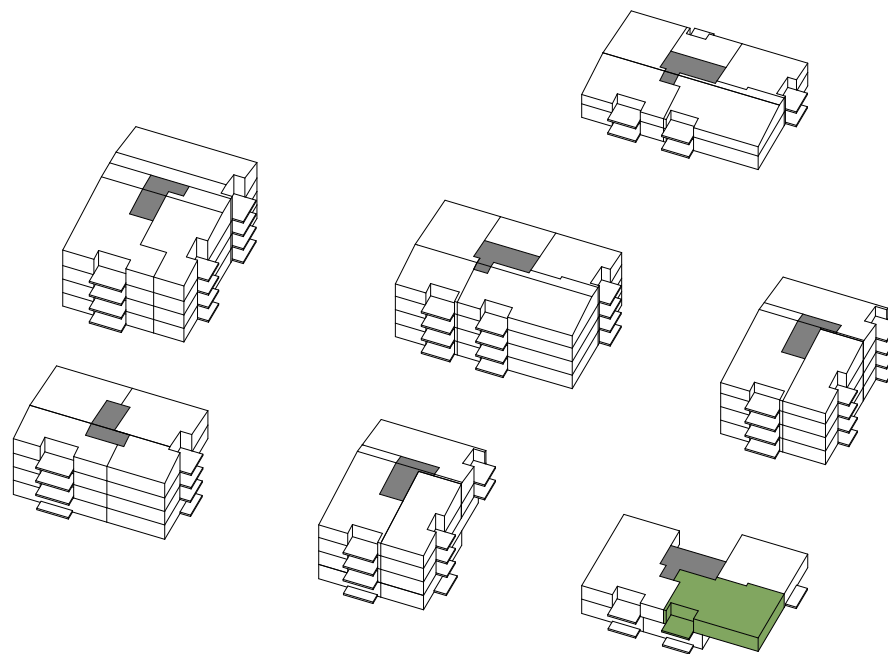

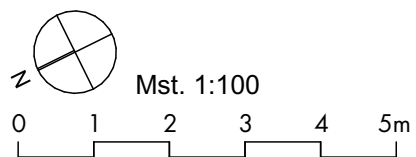

DETAILINFORMATIONEN

# Haus 1

## Wohnung Nr. GEB01.003

### 2.5 Zimmer + Wohnatelier

Etage	Erdgeschoss
Wohnfläche (m <sup>2</sup> )*	73.2 m <sup>2</sup> + 24.5 m <sup>2</sup> Wohnatelier
Balkon (m <sup>2</sup> )	11.4

\* Berechnung der Wohnfläche  
 Wohnfläche (innenkant), exkl. Aussenwänden, exkl. Schächten, exkl. Aussenflächen wie Balkon/Sitzplatz, exkl. Keller. Bei den Flächen handelt es sich um Circa-Angaben.

Alle Einheiten (exklusive 1½-Zimmer-Wohnungen und wenige 2½-Zimmer-Wohnungen) verfügen über einen zusätzlichen Wasseranschluss. Die entsprechenden Waschmaschinen und | oder Tumbler müssen jedoch von der Mieterschaft selbst angeschafft werden.

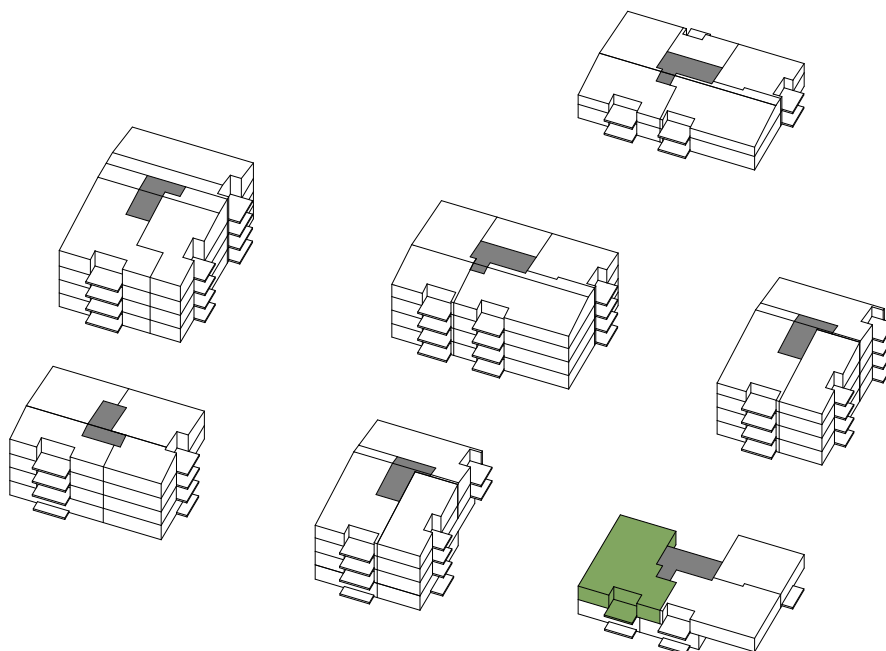

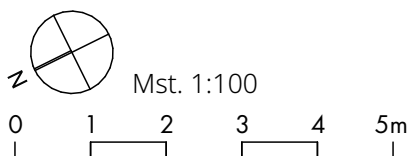

DETAILINFORMATIONEN

# Haus 1

## Wohnung Nr. GEB01.101

### 2.5 Zimmer

Etage	1. Obergeschoss
Wohnfläche (m <sup>2</sup> )*	53.7
Balkon (m <sup>2</sup> )	9.2

\* Berechnung der Wohnfläche  
 Wohnfläche (innenkant), exkl. Aussenwänden, exkl. Schächten, exkl. Aussenflächen wie Balkon/Sitzplatz, exkl. Keller. Bei den Flächen handelt es sich um Circa-Angaben.

Alle Einheiten (exklusive 1 ½-Zimmer-Wohnungen und wenige 2 ½-Zimmer-Wohnungen) verfügen über einen zusätzlichen Wasseranschluss. Die entsprechenden Waschmaschinen und | oder Tumbler müssen jedoch von der Mieterschaft selbst angeschafft werden.

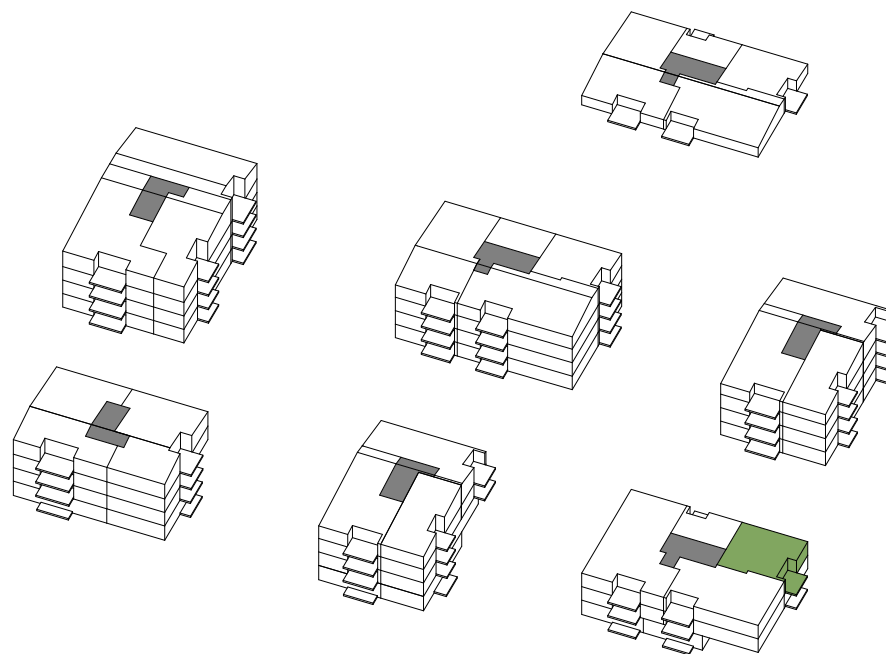

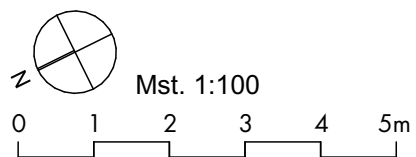
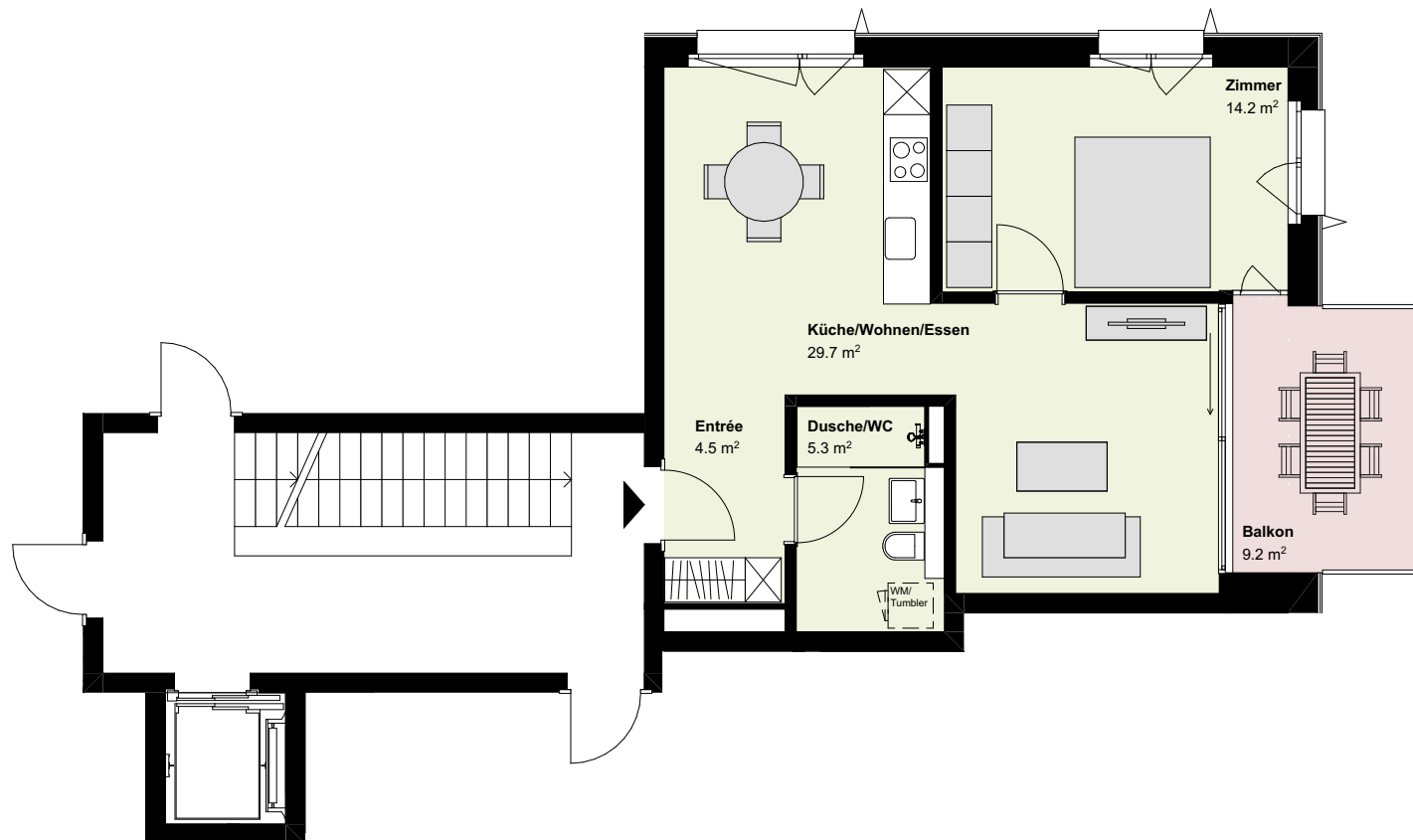

DETAILINFORMATIONEN

# Haus 1

## Wohnung Nr. GEB01.102

### 4.5 Zimmer

Etage	1. Obergeschoss
Wohnfläche (m <sup>2</sup> )*	93.2
Balkon (m <sup>2</sup> )	11.0

\* Berechnung der Wohnfläche  
 Wohnfläche (innenkant), exkl. Aussenwänden, exkl. Schächten, exkl. Aussenflächen wie Balkon/Sitzplatz, exkl. Keller. Bei den Flächen handelt es sich um Circa-Angaben.

Alle Einheiten (exklusive 1 ½-Zimmer-Wohnungen und wenige 2 ½-Zimmer-Wohnungen) verfügen über einen zusätzlichen Wasseranschluss. Die entsprechenden Waschmaschinen und | oder Tumbler müssen jedoch von der Mieterschaft selbst angeschafft werden.

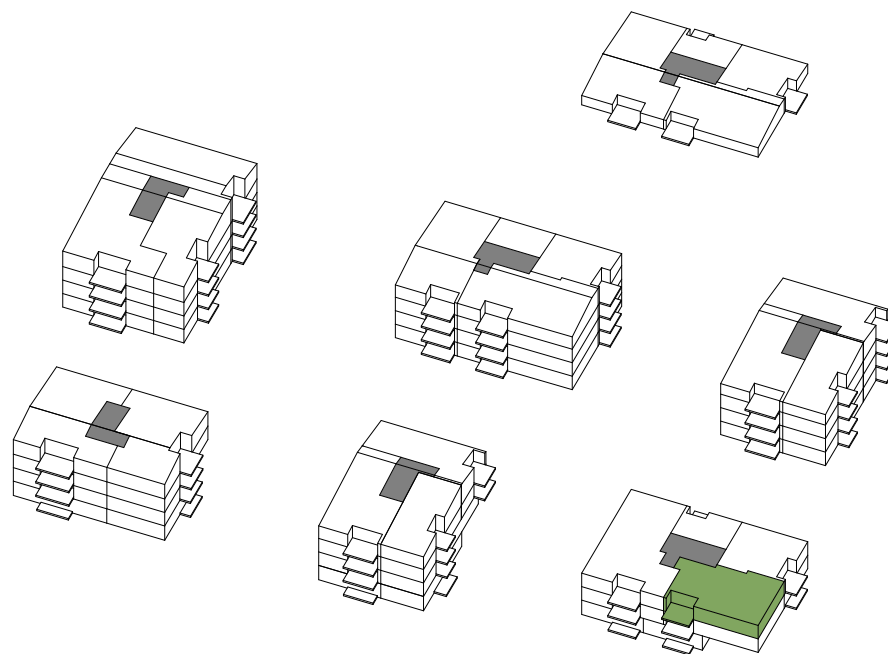

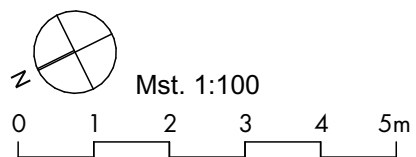



DETAILINFORMATIONEN

# Haus 1

## Wohnung Nr. GEB01.103

### 4.5 Zimmer

Etage	1. Obergeschoss
Wohnfläche (m <sup>2</sup> )*	99.1
Balkon (m <sup>2</sup> )	11.2

\* Berechnung der Wohnfläche  
 Wohnfläche (innenkant), exkl. Aussenwänden, exkl. Schächten, exkl. Aussenflächen wie Balkon/Sitzplatz, exkl. Keller. Bei den Flächen handelt es sich um Circa-Angaben.

Alle Einheiten (exklusive 1½-Zimmer-Wohnungen und wenige 2½-Zimmer-Wohnungen) verfügen über einen zusätzlichen Wasseranschluss. Die entsprechenden Waschmaschinen und | oder Tumbler müssen jedoch von der Mieterschaft selbst angeschafft werden.

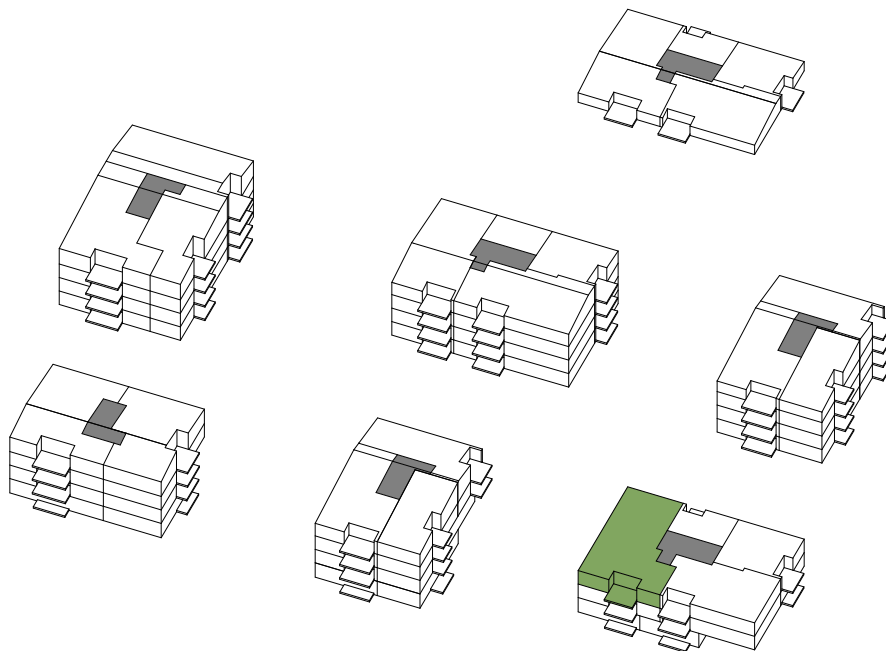

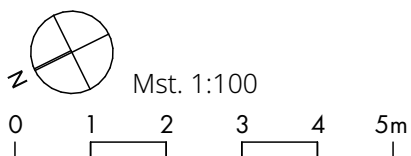
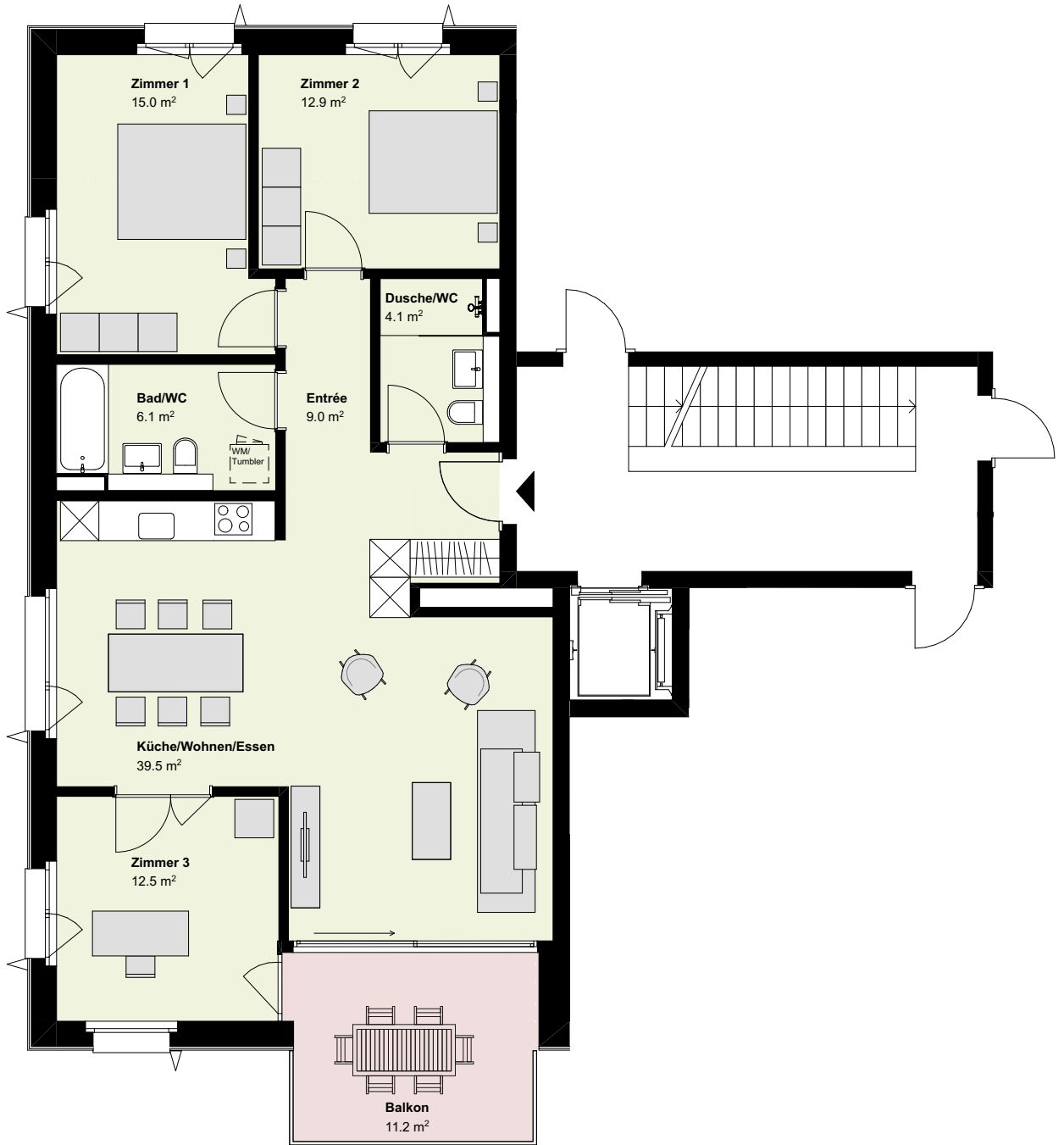

DETAILINFORMATIONEN

# Haus 1

## Wohnung Nr. GEB01.104

### 1.5 Zimmer

Etage	1. Obergeschoss
Wohnfläche (m <sup>2</sup> )*	29.0
Balkon (m <sup>2</sup> )	6.9

\* Berechnung der Wohnfläche  
 Wohnfläche (innenkant), exkl. Aussenwänden, exkl. Schächten, exkl. Aussenflächen wie Balkon/Sitzplatz, exkl. Keller. Bei den Flächen handelt es sich um Circa-Angaben.

Alle Einheiten (exklusive 1 ½-Zimmer-Wohnungen und wenige 2 ½-Zimmer-Wohnungen) verfügen über einen zusätzlichen Wasseranschluss. Die entsprechenden Waschmaschinen und | oder Tumbler müssen jedoch von der Mieterschaft selbst angeschafft werden.

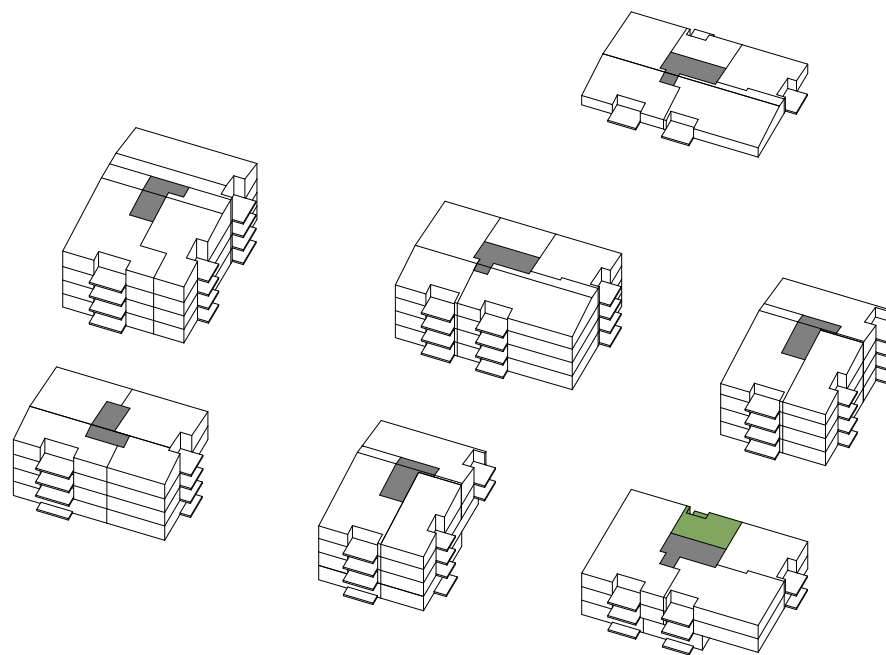

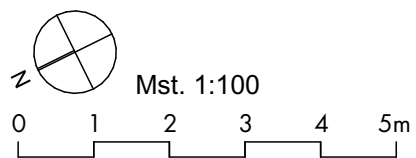
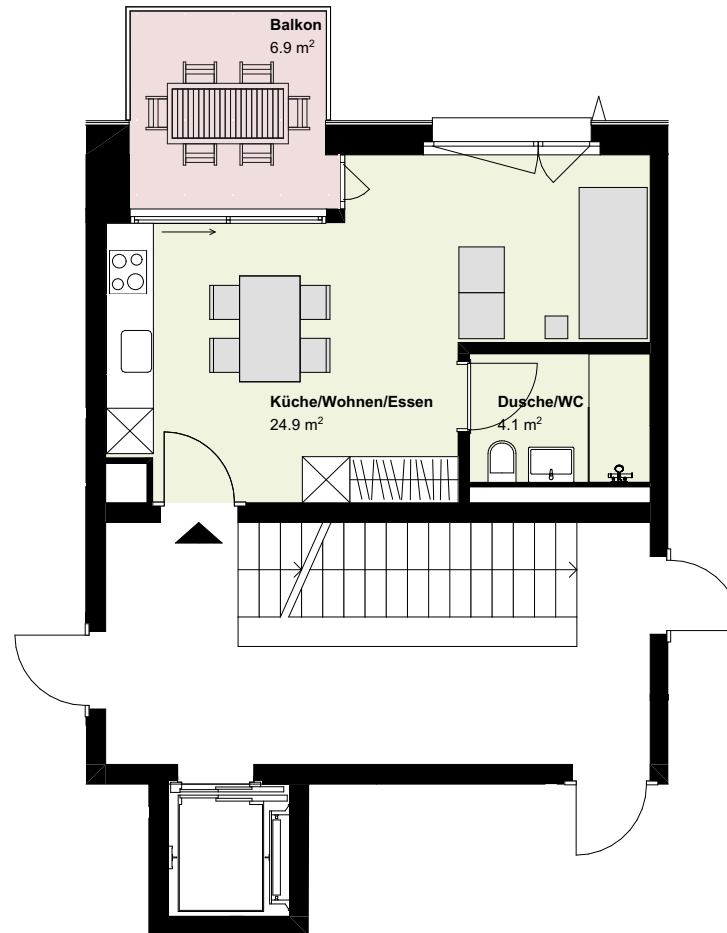

DETAILINFORMATIONEN

# Haus 1

## Wohnung Nr. GEB01.201

### 2.5 Zimmer

Etage	2. Obergeschoss
Wohnfläche (m <sup>2</sup> )*	53.7
Balkon (m <sup>2</sup> )	9.2

\* Berechnung der Wohnfläche  
 Wohnfläche (innenkant), exkl. Aussenwänden, exkl. Schächten, exkl. Aussenflächen wie Balkon/Sitzplatz, exkl. Keller. Bei den Flächen handelt es sich um Circa-Angaben.

Alle Einheiten (exklusive 1 ½-Zimmer-Wohnungen und wenige 2 ½-Zimmer-Wohnungen) verfügen über einen zusätzlichen Wasseranschluss. Die entsprechenden Waschmaschinen und | oder Tumbler müssen jedoch von der Mieterschaft selbst angeschafft werden.

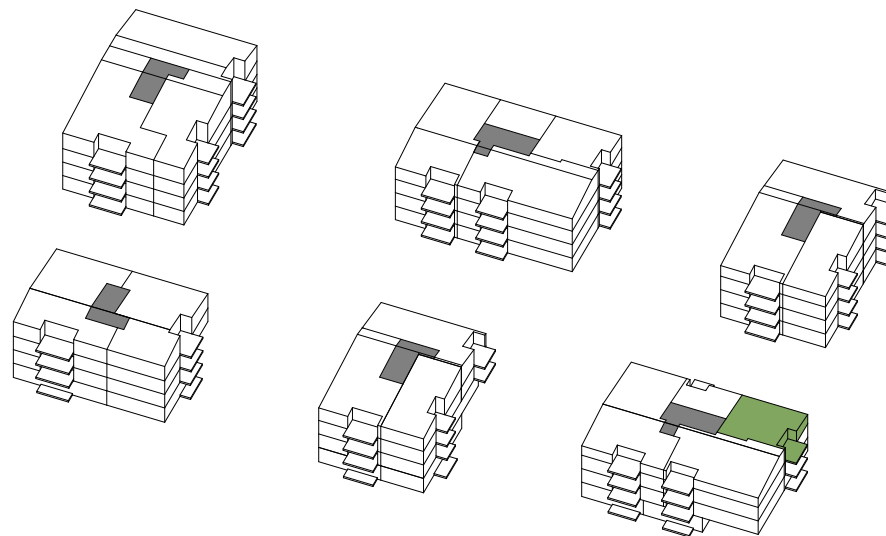

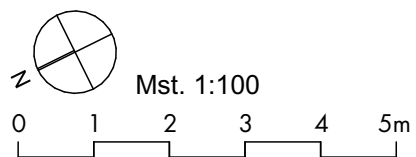
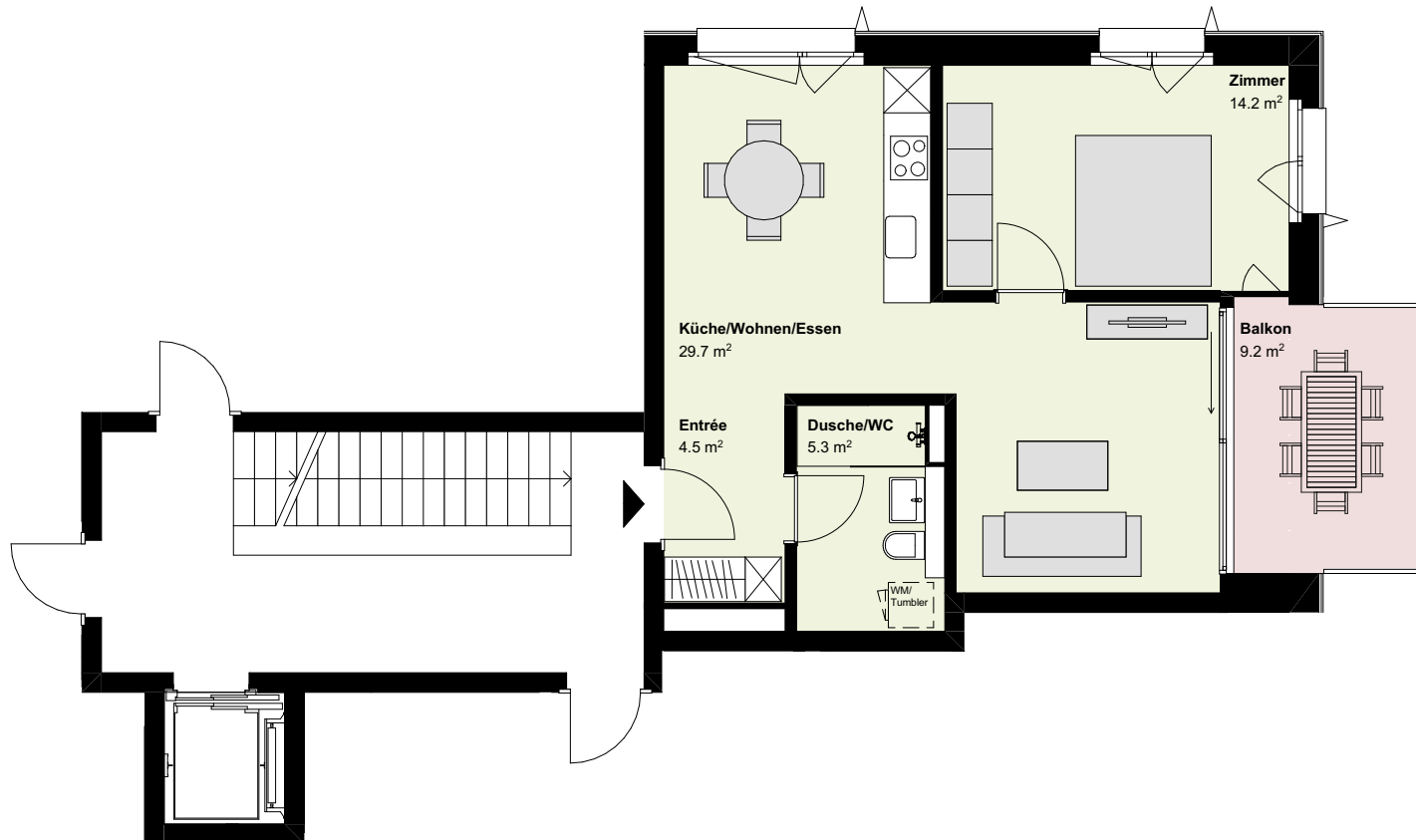

DETAILINFORMATIONEN

# Haus 1

## Wohnung Nr. GEB01.202

### 4.5 Zimmer

Etage	2. Obergeschoss
Wohnfläche (m <sup>2</sup> )*	93.2
Balkon (m <sup>2</sup> )	11.0

\* Berechnung der Wohnfläche  
 Wohnfläche (innenkant), exkl. Aussenwänden, exkl. Schächten, exkl. Aussenflächen wie Balkon/Sitzplatz, exkl. Keller. Bei den Flächen handelt es sich um Circa-Angaben.

Alle Einheiten (exklusive 1 ½-Zimmer-Wohnungen und wenige 2 ½-Zimmer-Wohnungen) verfügen über einen zusätzlichen Wasseranschluss. Die entsprechenden Waschmaschinen und | oder Tumbler müssen jedoch von der Mieterschaft selbst angeschafft werden.

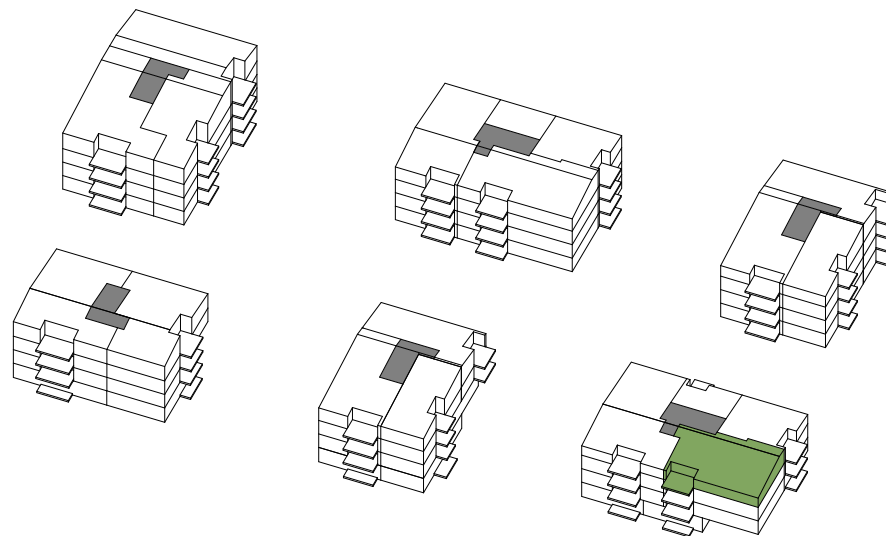

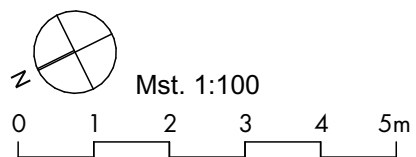



DETAILINFORMATIONEN

# Haus 1

## Wohnung Nr. GEB01.203

### 4.5 Zimmer

Etage	2. Obergeschoss
Wohnfläche (m <sup>2</sup> )*	99.1
Balkon (m <sup>2</sup> )	11.2

\* Berechnung der Wohnfläche  
 Wohnfläche (innenkant), exkl. Aussenwänden, exkl. Schächten, exkl. Aussenflächen wie Balkon/Sitzplatz, exkl. Keller. Bei den Flächen handelt es sich um Circa-Angaben.

Alle Einheiten (exklusive 1½-Zimmer-Wohnungen und wenige 2½-Zimmer-Wohnungen) verfügen über einen zusätzlichen Wasseranschluss. Die entsprechenden Waschmaschinen und | oder Tumbler müssen jedoch von der Mieterschaft selbst angeschafft werden.

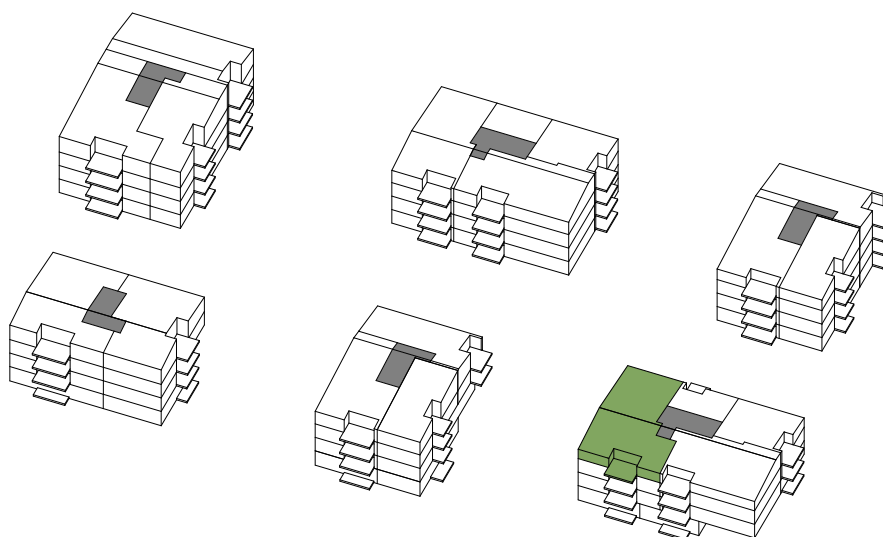

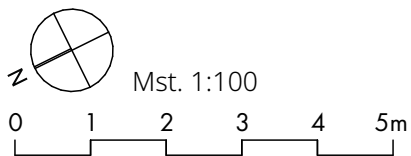
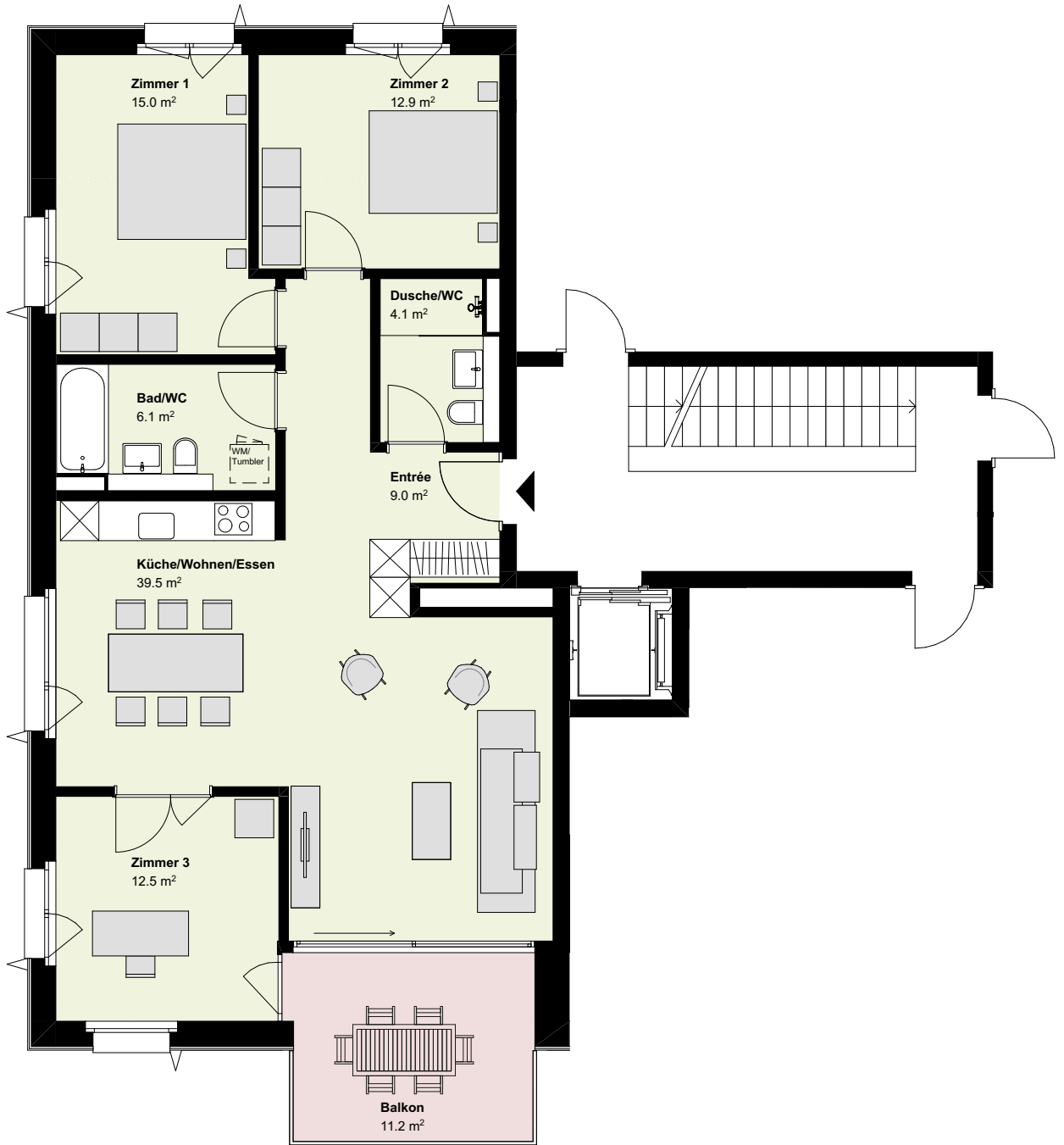

DETAILINFORMATIONEN

# Haus 1

## Wohnung Nr. GEB01.204

### 1.5 Zimmer

Etage	2. Obergeschoss
Wohnfläche (m <sup>2</sup> )*	29.0
Balkon (m <sup>2</sup> )	6.9

\* Berechnung der Wohnfläche  
Wohnfläche (innenkant), exkl. Aussenwänden, exkl. Schächten, exkl. Aussenflächen wie Balkon/Sitzplatz, exkl. Keller. Bei den Flächen handelt es sich um Circa-Angaben.

Alle Einheiten (exklusive 1 ½-Zimmer-Wohnungen und wenige 2 ½-Zimmer-Wohnungen) verfügen über einen zusätzlichen Wasseranschluss. Die entsprechenden Waschmaschinen und | oder Tumbler müssen jedoch von der Mieterschaft selbst angeschafft werden.

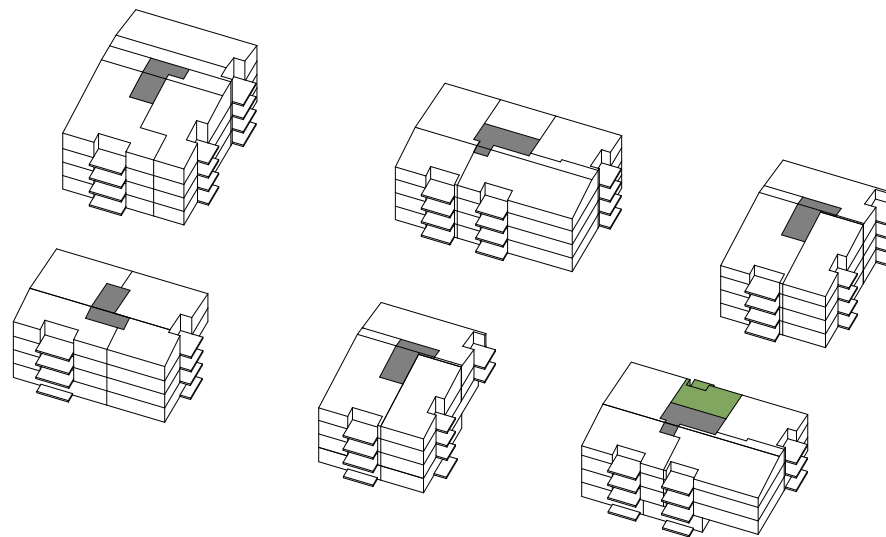

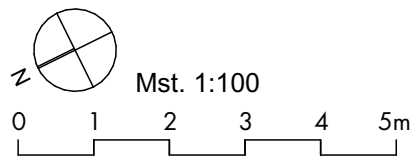
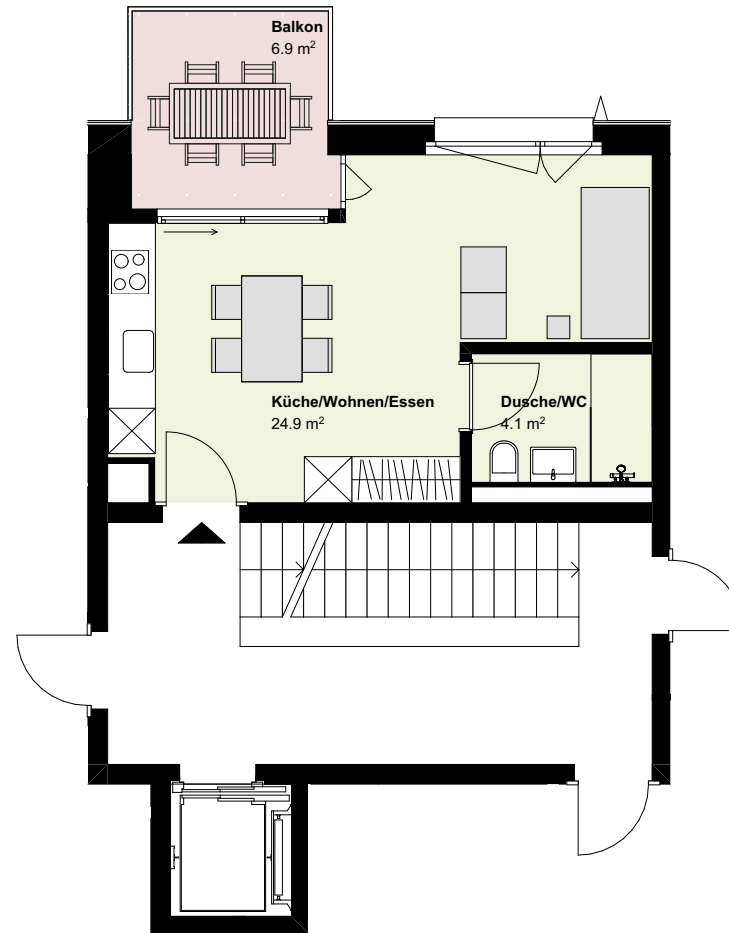

DETAILINFORMATIONEN

# Haus 2

## Hobbyraum 1

Etage	Erdgeschoss
Wohnfläche (m <sup>2</sup> )*	26.7

\* Berechnung der Wohnfläche  
 Wohnfläche (innenkant), exkl. Aussenwänden, exkl. Schächten, exkl. Aussenflächen wie Balkon/Sitzplatz, exkl. Keller. Bei den Flächen handelt es sich um Circa-Angaben.

Alle Einheiten (exklusive 1 ½-Zimmer-Wohnungen und wenige 2 ½-Zimmer-Wohnungen) verfügen über einen zusätzlichen Wasseranschluss. Die entsprechenden Waschmaschinen und | oder Tumbler müssen jedoch von der Mieterschaft selbst angeschafft werden.

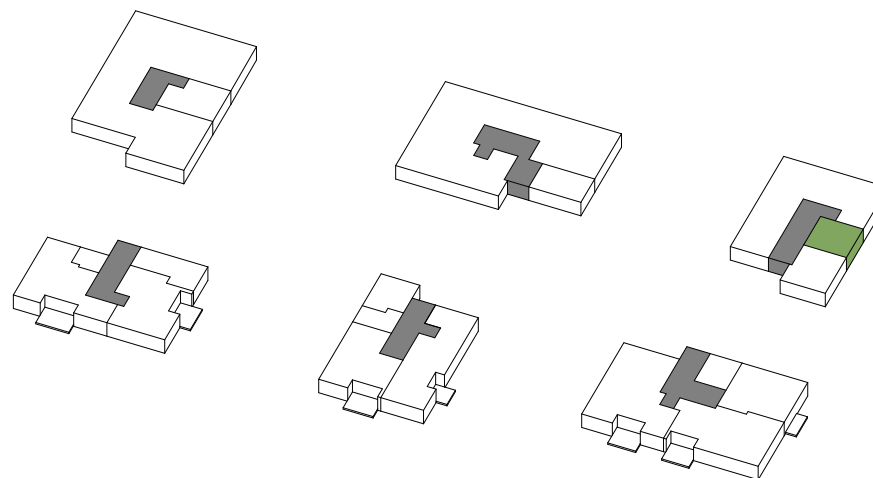

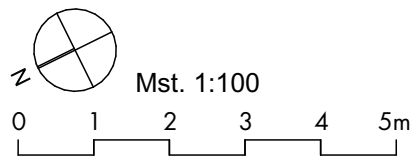
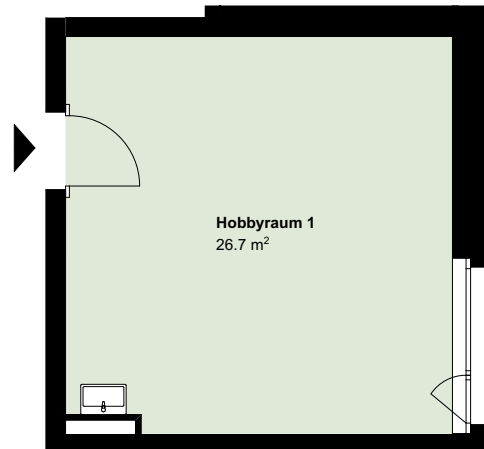

DETAILINFORMATIONEN

# Haus 2

## Wohnung Nr. GEB02.101

### 3.5 Zimmer

Etage	1. Obergeschoss
Wohnfläche (m <sup>2</sup> )*	72.2
Balkon (m <sup>2</sup> )	12.0

\* Berechnung der Wohnfläche  
 Wohnfläche (innenkant), exkl. Aussenwänden, exkl. Schächten, exkl. Aussenflächen wie Balkon/Sitzplatz, exkl. Keller. Bei den Flächen handelt es sich um Circa-Angaben.

Alle Einheiten (exklusive 1 ½-Zimmer-Wohnungen und wenige 2 ½-Zimmer-Wohnungen) verfügen über einen zusätzlichen Wasseranschluss. Die entsprechenden Waschmaschinen und | oder Tumbler müssen jedoch von der Mieterschaft selbst angeschafft werden.

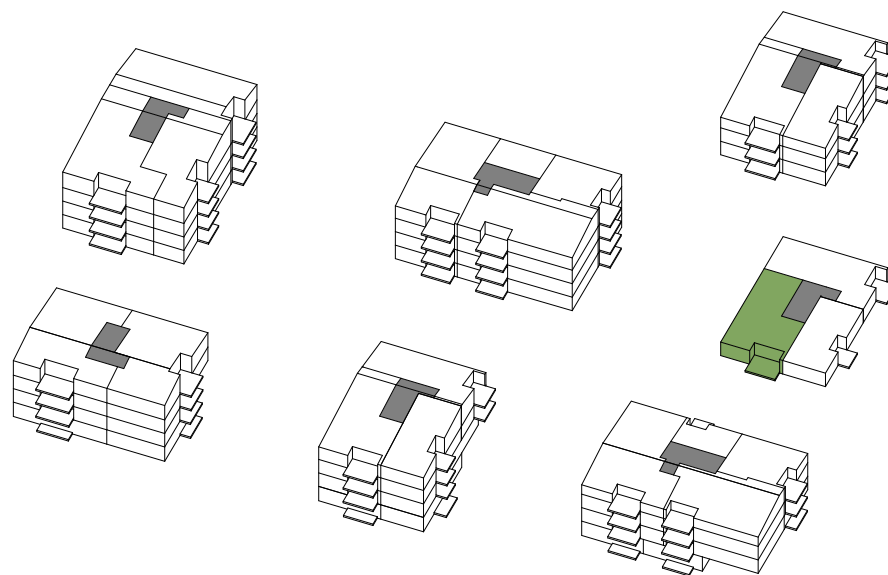

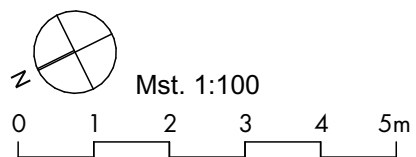
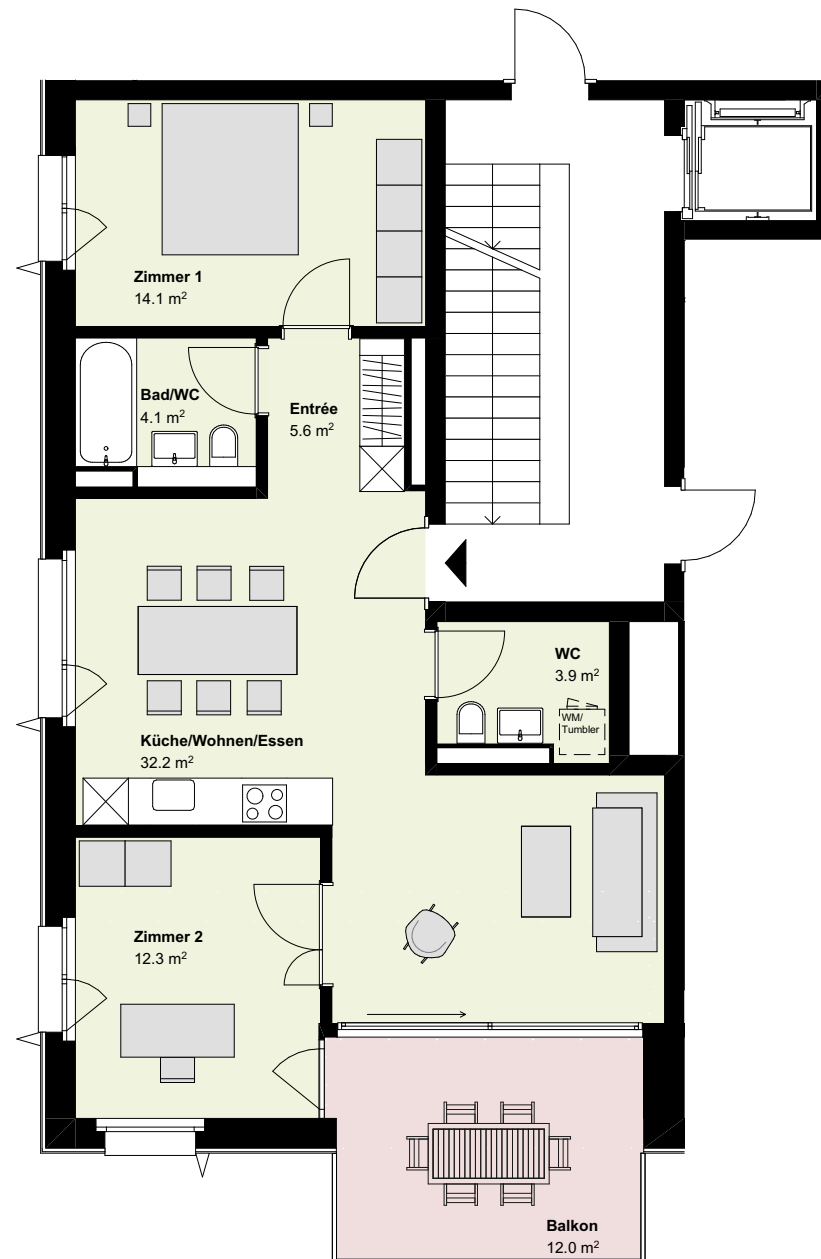



DETAILINFORMATIONEN

# Haus 2

## Wohnung Nr. GEB02.102

### 3.5 Zimmer

Etage	1. Obergeschoss
Wohnfläche (m <sup>2</sup> )*	70.3
Balkon (m <sup>2</sup> )	10.4

\* Berechnung der Wohnfläche  
 Wohnfläche (innenkant), exkl. Aussenwänden, exkl. Schächten, exkl. Aussenflächen wie Balkon/Sitzplatz, exkl. Keller. Bei den Flächen handelt es sich um Circa-Angaben.

Alle Einheiten (exklusive 1 ½-Zimmer-Wohnungen und wenige 2 ½-Zimmer-Wohnungen) verfügen über einen zusätzlichen Wasseranschluss. Die entsprechenden Waschmaschinen und | oder Tumbler müssen jedoch von der Mieterschaft selbst angeschafft werden.

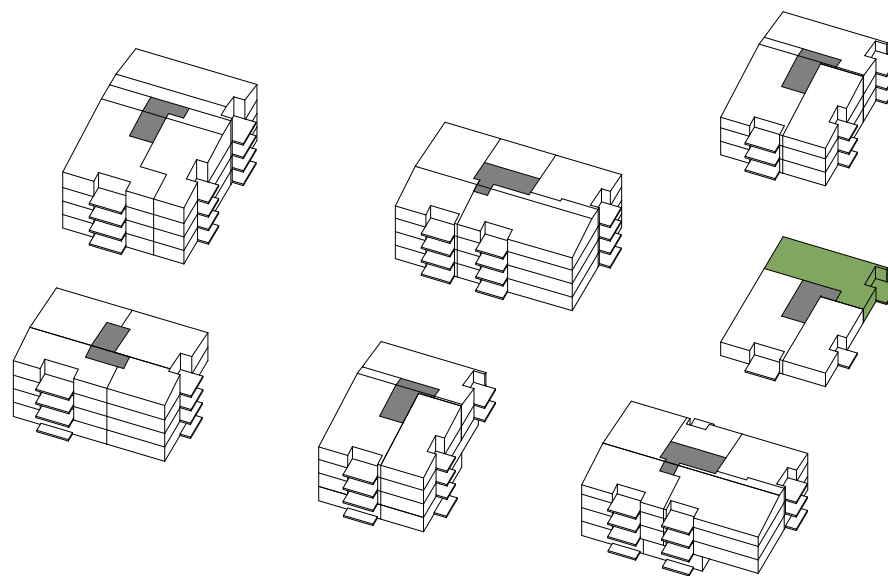

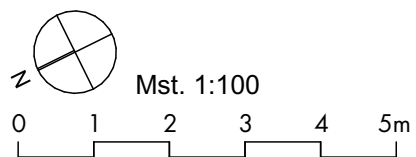

DETAILINFORMATIONEN

# Haus 2

## Wohnung Nr. GEB02.103

### 2.5 Zimmer

Etage	1. Obergeschoss
Wohnfläche (m <sup>2</sup> )*	56.1
Balkon (m <sup>2</sup> )	7.3

\* Berechnung der Wohnfläche  
 Wohnfläche (innenkant), exkl. Aussenwänden, exkl. Schächten, exkl. Aussenflächen wie Balkon/Sitzplatz, exkl. Keller. Bei den Flächen handelt es sich um Circa-Angaben.

Alle Einheiten (exklusive 1 ½-Zimmer-Wohnungen und wenige 2 ½-Zimmer-Wohnungen) verfügen über einen zusätzlichen Wasseranschluss. Die entsprechenden Waschmaschinen und | oder Tumbler müssen jedoch von der Mieterschaft selbst angeschafft werden.

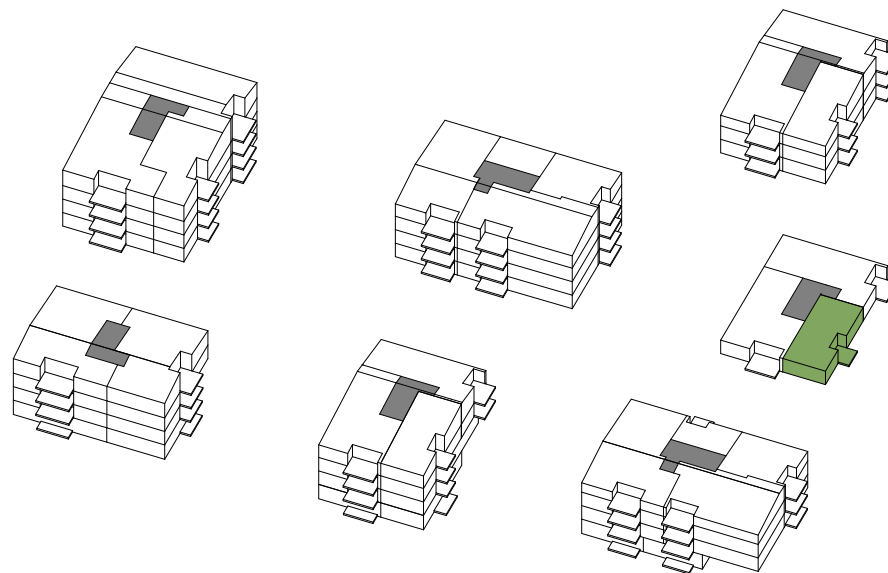

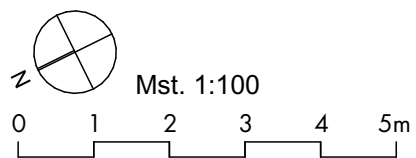
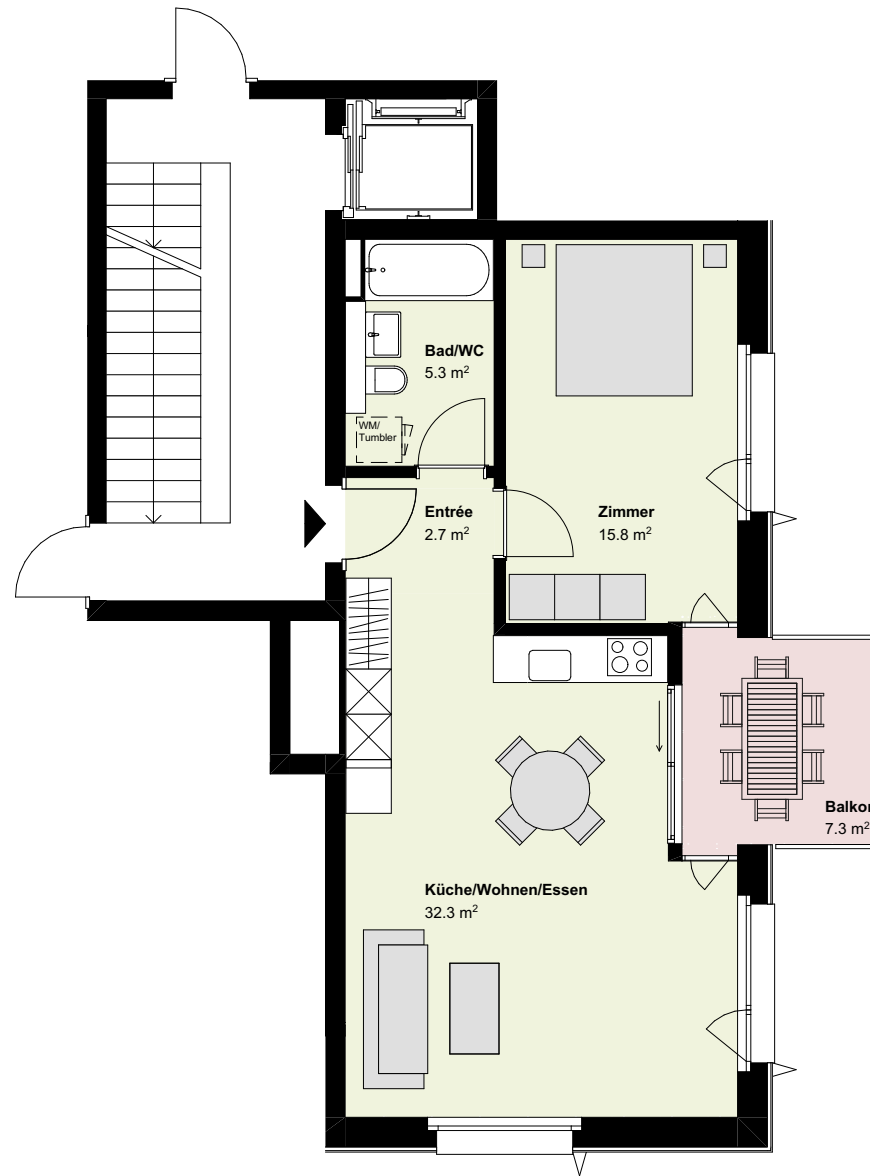

DETAILINFORMATIONEN

# Haus 2

## Wohnung Nr. GEB02.201

### 3.5 Zimmer

Etage	2. Obergeschoss
Wohnfläche (m <sup>2</sup> )*	72.2
Balkon (m <sup>2</sup> )	12.0

\* Berechnung der Wohnfläche  
 Wohnfläche (innenkant), exkl. Aussenwänden, exkl. Schächten, exkl. Aussenflächen wie Balkon/Sitzplatz, exkl. Keller. Bei den Flächen handelt es sich um Circa-Angaben.

Alle Einheiten (exklusive 1 ½-Zimmer-Wohnungen und wenige 2 ½-Zimmer-Wohnungen) verfügen über einen zusätzlichen Wasseranschluss. Die entsprechenden Waschmaschinen und | oder Tumbler müssen jedoch von der Mieterschaft selbst angeschafft werden.

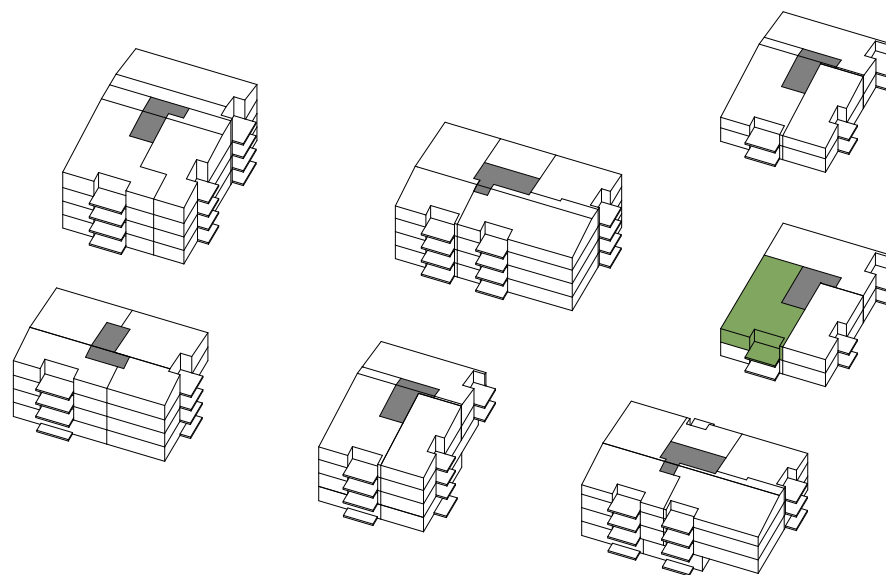

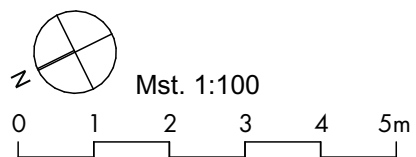
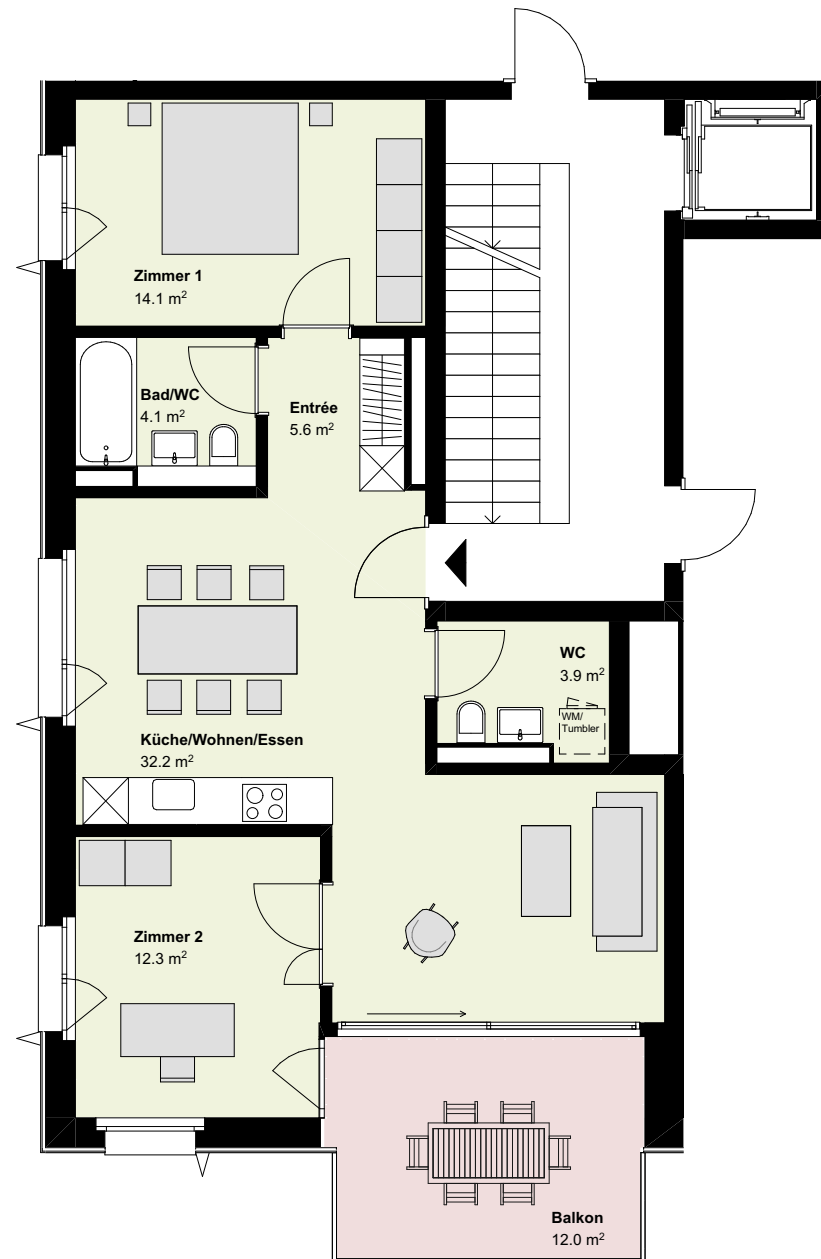

DETAILINFORMATIONEN

# Haus 2

## Wohnung Nr. GEB02.202

### 3.5 Zimmer

Etage	2. Obergeschoss
Wohnfläche (m <sup>2</sup> )*	70.3
Balkon (m <sup>2</sup> )	10.4

\* Berechnung der Wohnfläche  
 Wohnfläche (innenkant), exkl. Aussenwänden, exkl. Schächten, exkl. Aussenflächen wie Balkon/Sitzplatz, exkl. Keller. Bei den Flächen handelt es sich um Circa-Angaben.

Alle Einheiten (exklusive 1 ½-Zimmer-Wohnungen und wenige 2 ½-Zimmer-Wohnungen) verfügen über einen zusätzlichen Wasseranschluss. Die entsprechenden Waschmaschinen und | oder Tumbler müssen jedoch von der Mieterschaft selbst angeschafft werden.

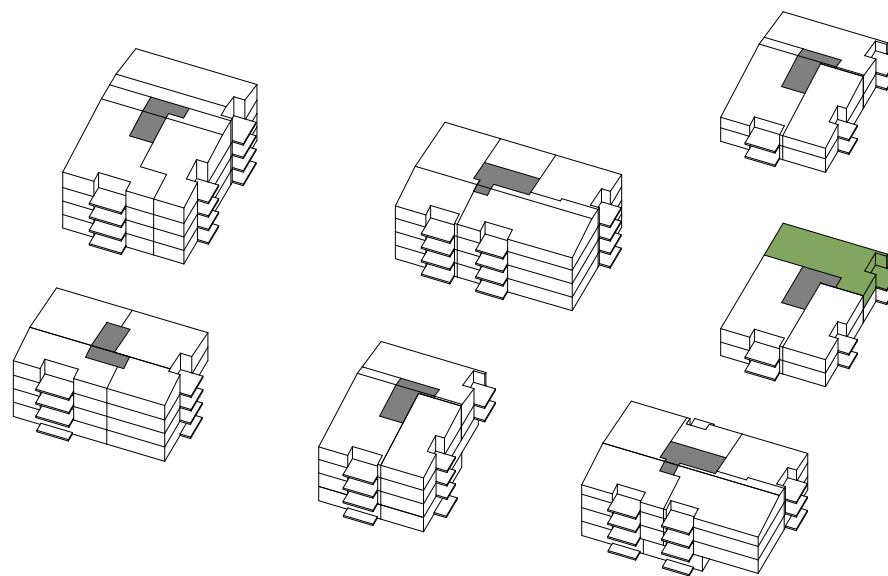

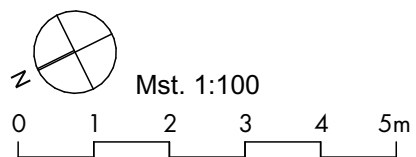



DETAILINFORMATIONEN

# Haus 2

## Wohnung Nr. GEB02.203

### 2.5 Zimmer

Etage	2. Obergeschoss
Wohnfläche (m <sup>2</sup> )*	56.1
Balkon (m <sup>2</sup> )	7.3

\* Berechnung der Wohnfläche  
 Wohnfläche (innenkant), exkl. Aussenwänden, exkl. Schächten, exkl. Aussenflächen wie Balkon/Sitzplatz, exkl. Keller. Bei den Flächen handelt es sich um Circa-Angaben.

Alle Einheiten (exklusive 1 ½-Zimmer-Wohnungen und wenige 2 ½-Zimmer-Wohnungen) verfügen über einen zusätzlichen Wasseranschluss. Die entsprechenden Waschmaschinen und | oder Tumbler müssen jedoch von der Mieterschaft selbst angeschafft werden.

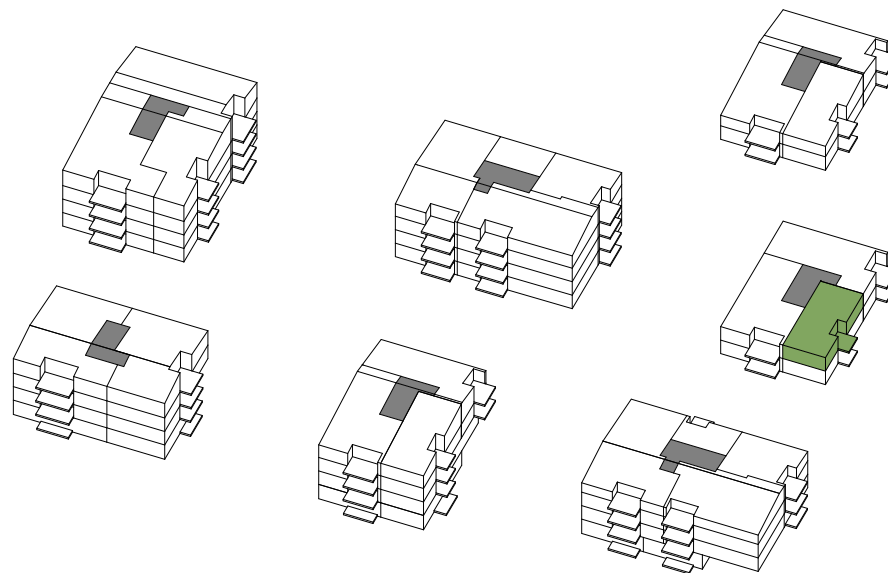

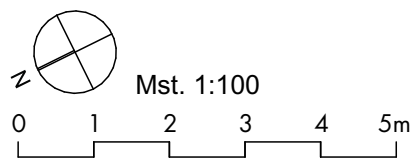
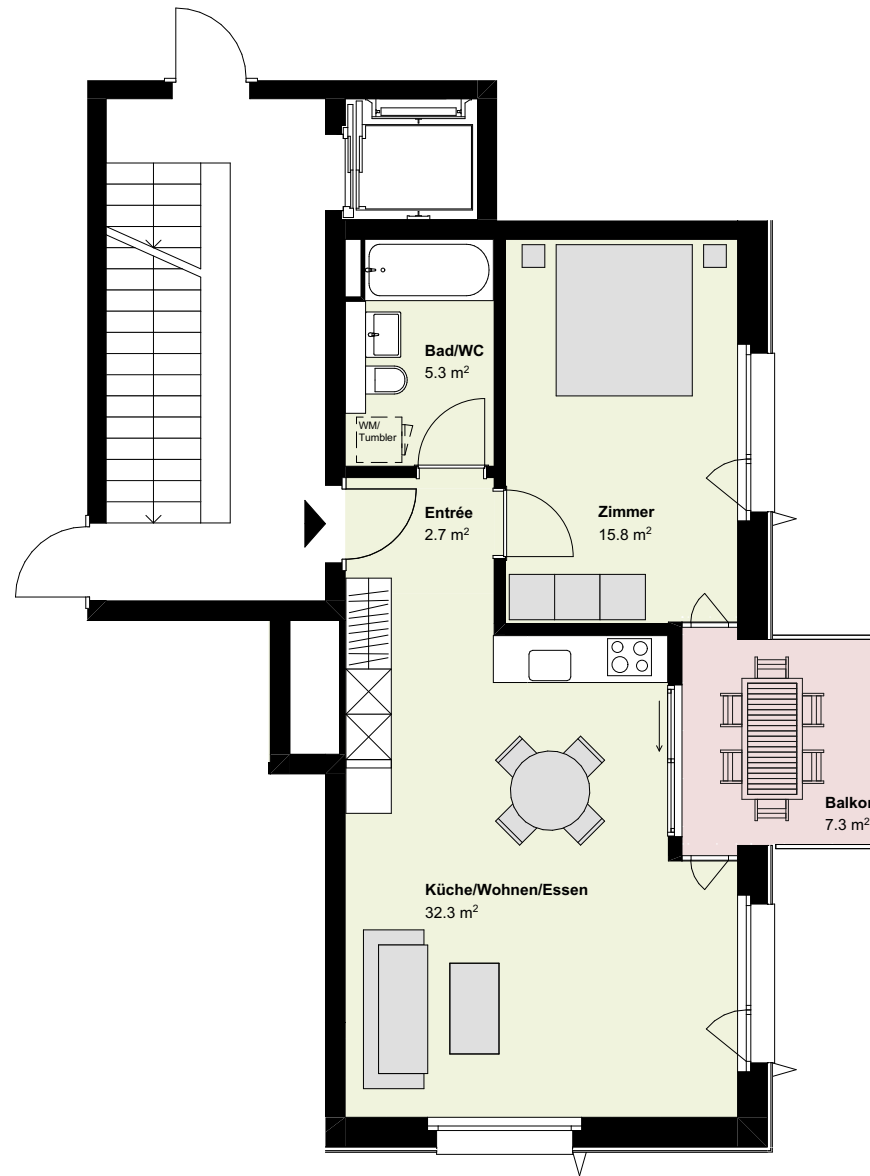

DETAILINFORMATIONEN

# Haus 2

## Wohnung Nr. GEB02.301

### 3.5 Zimmer

Etage	3. Obergeschoss
Wohnfläche (m <sup>2</sup> )*	72.2
Balkon (m <sup>2</sup> )	12.0

\* Berechnung der Wohnfläche  
 Wohnfläche (innenkant), exkl. Aussenwänden, exkl. Schächten, exkl. Aussenflächen wie Balkon/Sitzplatz, exkl. Keller. Bei den Flächen handelt es sich um Circa-Angaben.

Alle Einheiten (exklusive 1 ½-Zimmer-Wohnungen und wenige 2 ½-Zimmer-Wohnungen) verfügen über einen zusätzlichen Wasseranschluss. Die entsprechenden Waschmaschinen und | oder Tumbler müssen jedoch von der Mieterschaft selbst angeschafft werden.

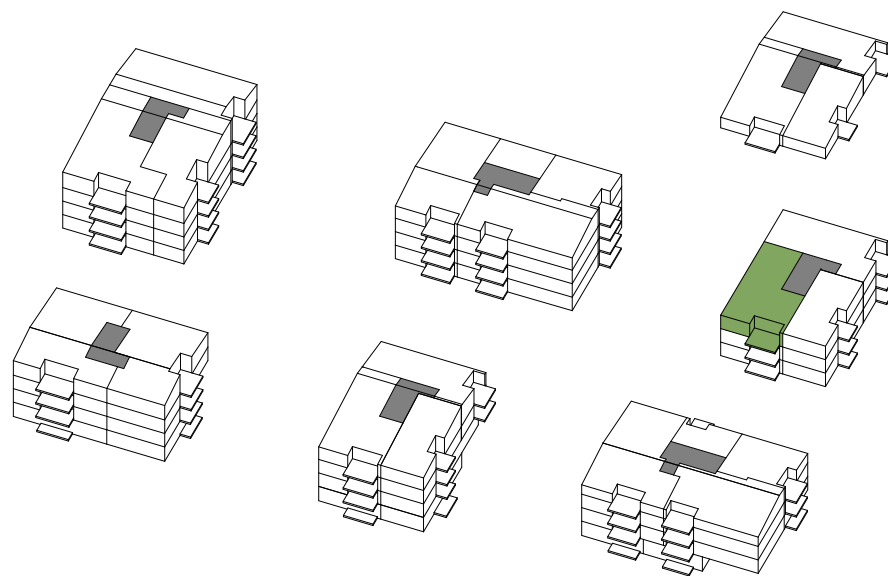

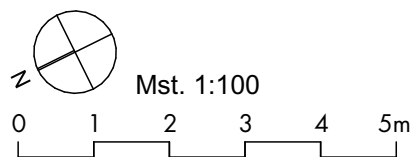
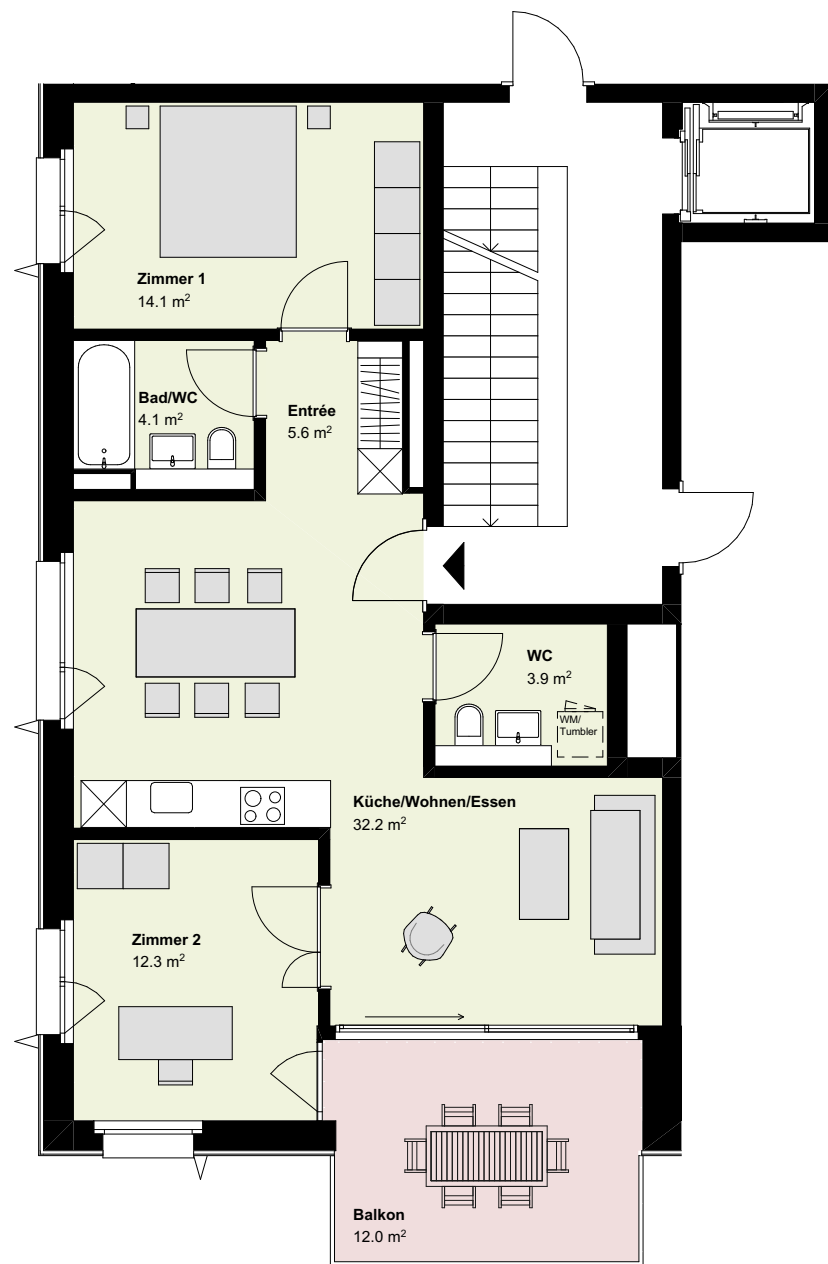

DETAILINFORMATIONEN

# Haus 2

## Wohnung Nr. GEB02.302

### 3.5 Zimmer

Etage	3. Obergeschoss
Wohnfläche (m <sup>2</sup> )*	70.3
Balkon (m <sup>2</sup> )	10.4

\* Berechnung der Wohnfläche  
 Wohnfläche (innenkant), exkl. Aussenwänden, exkl. Schächten, exkl. Aussenflächen wie Balkon/Sitzplatz, exkl. Keller. Bei den Flächen handelt es sich um Circa-Angaben.

Alle Einheiten (exklusive 1 ½-Zimmer-Wohnungen und wenige 2 ½-Zimmer-Wohnungen) verfügen über einen zusätzlichen Wasseranschluss. Die entsprechenden Waschmaschinen und | oder Tumbler müssen jedoch von der Mieterschaft selbst angeschafft werden.

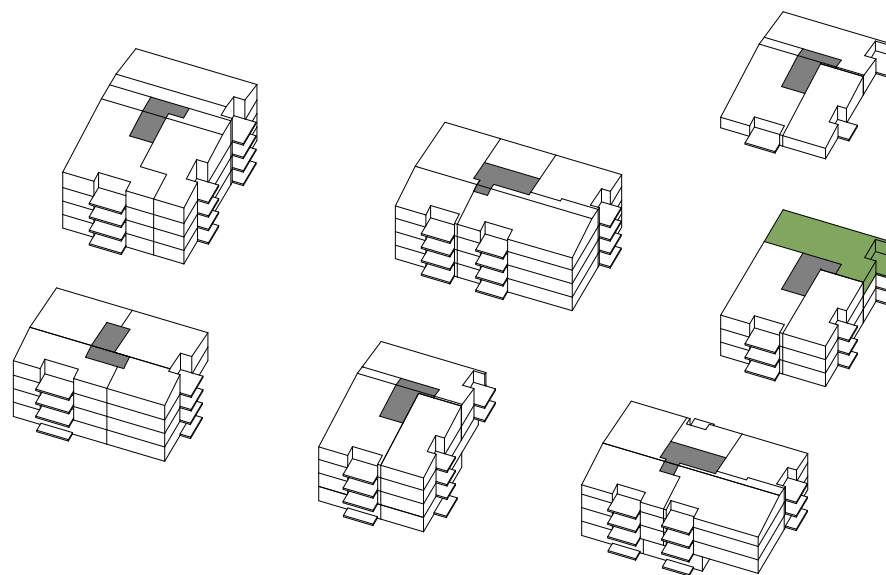

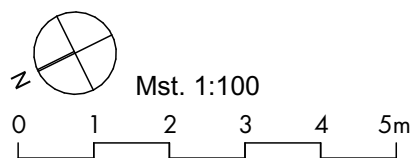

DETAILINFORMATIONEN

# Haus 2

## Wohnung Nr. GEB02.303

### 2.5 Zimmer

Etage	3. Obergeschoss
Wohnfläche (m <sup>2</sup> )*	56.1
Balkon (m <sup>2</sup> )	7.3

\* Berechnung der Wohnfläche  
 Wohnfläche (innenkant), exkl. Aussenwänden, exkl. Schächten, exkl. Aussenflächen wie Balkon/Sitzplatz, exkl. Keller. Bei den Flächen handelt es sich um Circa-Angaben.

Alle Einheiten (exklusive 1 ½-Zimmer-Wohnungen und wenige 2 ½-Zimmer-Wohnungen) verfügen über einen zusätzlichen Wasseranschluss. Die entsprechenden Waschmaschinen und | oder Tumbler müssen jedoch von der Mieterschaft selbst angeschafft werden.

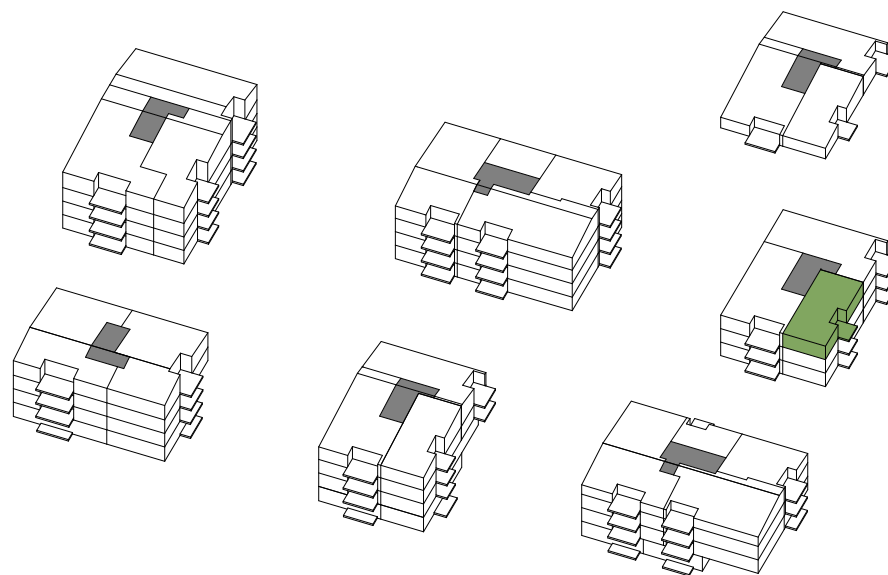

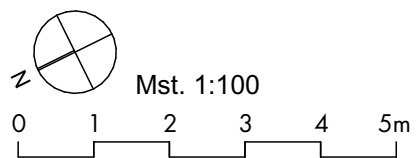
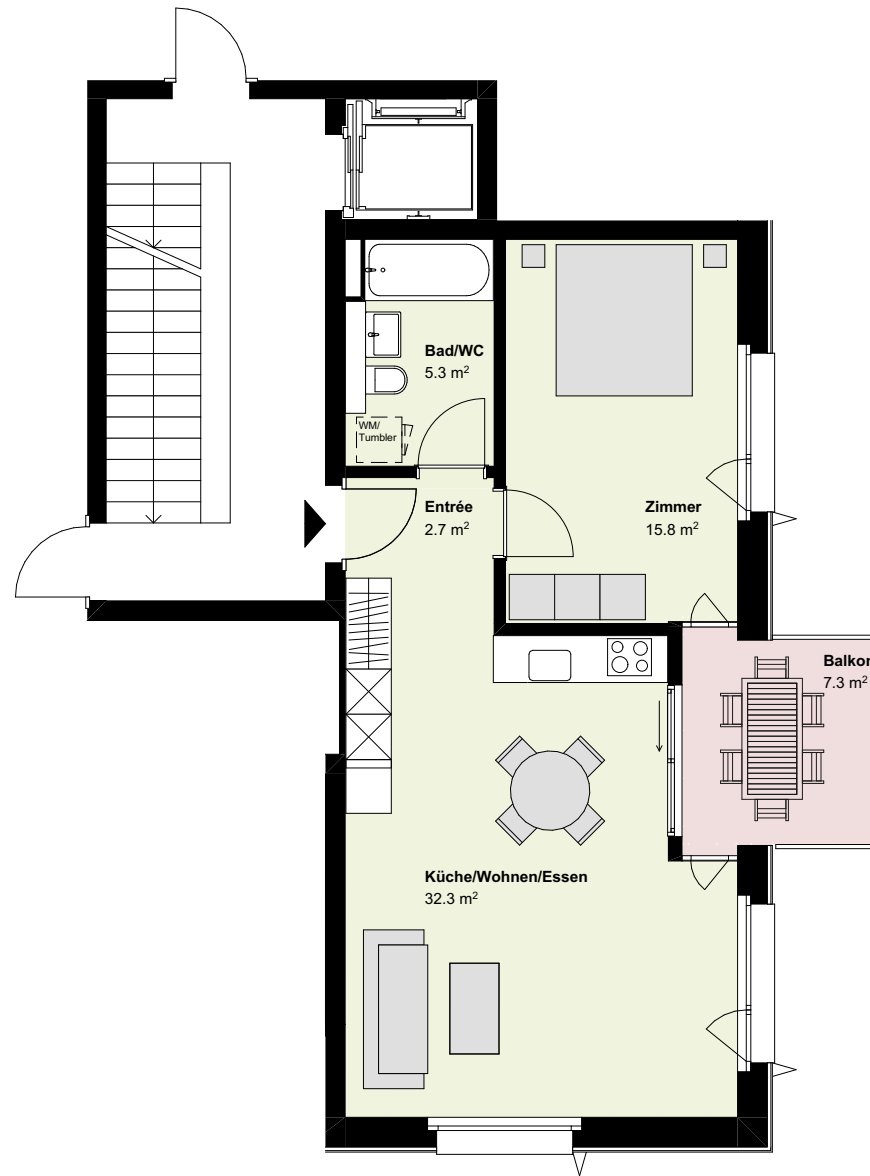



DETAILINFORMATIONEN

# Haus 2

## Wohnung Nr. GEB02.401

### 3.5 Zimmer

Etage	4. Obergeschoss
Wohnfläche (m <sup>2</sup> )*	72.2
Balkon (m <sup>2</sup> )	12.0

\* Berechnung der Wohnfläche  
 Wohnfläche (innenkant), exkl. Aussenwänden, exkl. Schächten, exkl. Aussenflächen wie Balkon/Sitzplatz, exkl. Keller. Bei den Flächen handelt es sich um Circa-Angaben.

Alle Einheiten (exklusive 1 ½-Zimmer-Wohnungen und wenige 2 ½-Zimmer-Wohnungen) verfügen über einen zusätzlichen Wasseranschluss. Die entsprechenden Waschmaschinen und | oder Tumbler müssen jedoch von der Mieterschaft selbst angeschafft werden.

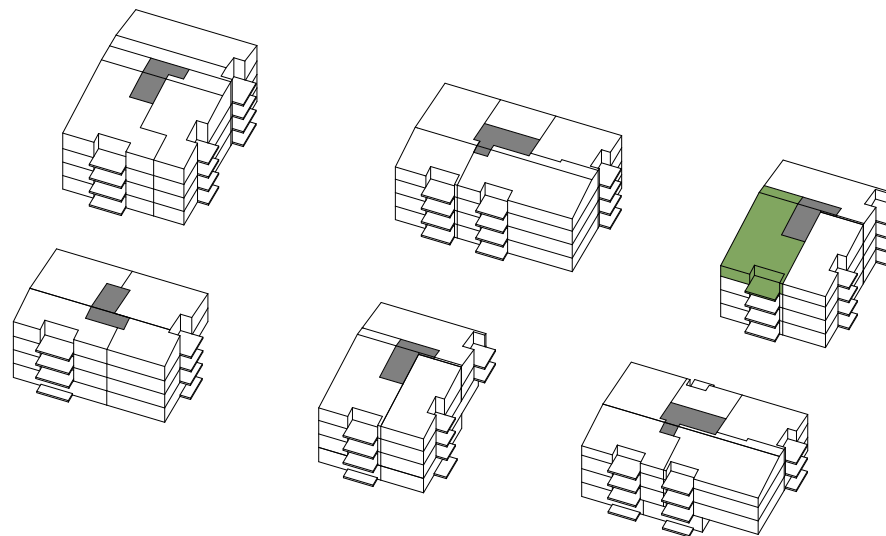

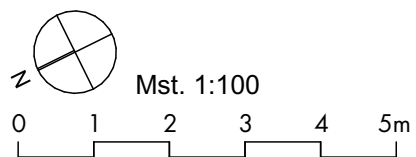
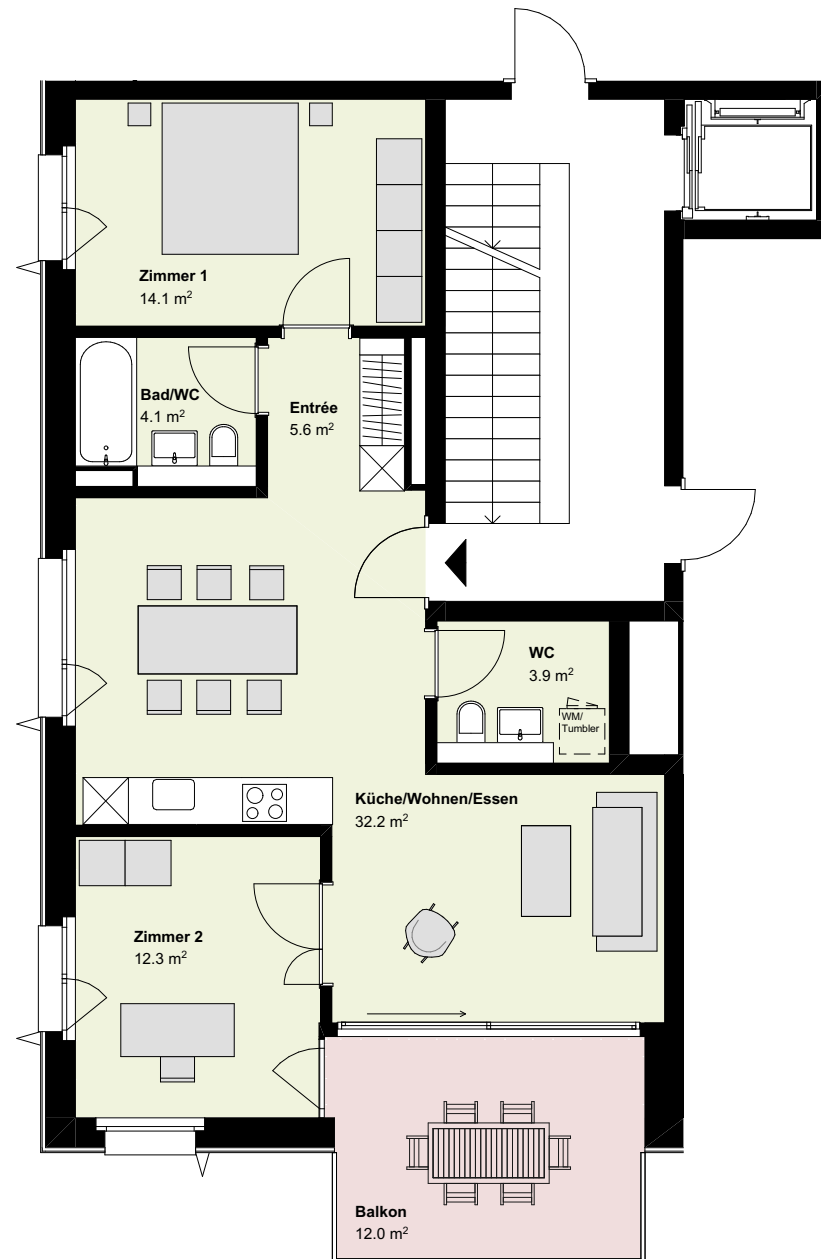

DETAILINFORMATIONEN

# Haus 2

## Wohnung Nr. GEB02.402

### 3.5 Zimmer

Etage	4. Obergeschoss
Wohnfläche (m <sup>2</sup> )*	70.3
Balkon (m <sup>2</sup> )	10.4

\* Berechnung der Wohnfläche  
 Wohnfläche (innenkant), exkl. Aussenwänden, exkl. Schächten, exkl. Aussenflächen wie Balkon/Sitzplatz, exkl. Keller. Bei den Flächen handelt es sich um Circa-Angaben.

Alle Einheiten (exklusive 1 ½-Zimmer-Wohnungen und wenige 2 ½-Zimmer-Wohnungen) verfügen über einen zusätzlichen Wasseranschluss. Die entsprechenden Waschmaschinen und | oder Tumbler müssen jedoch von der Mieterschaft selbst angeschafft werden.

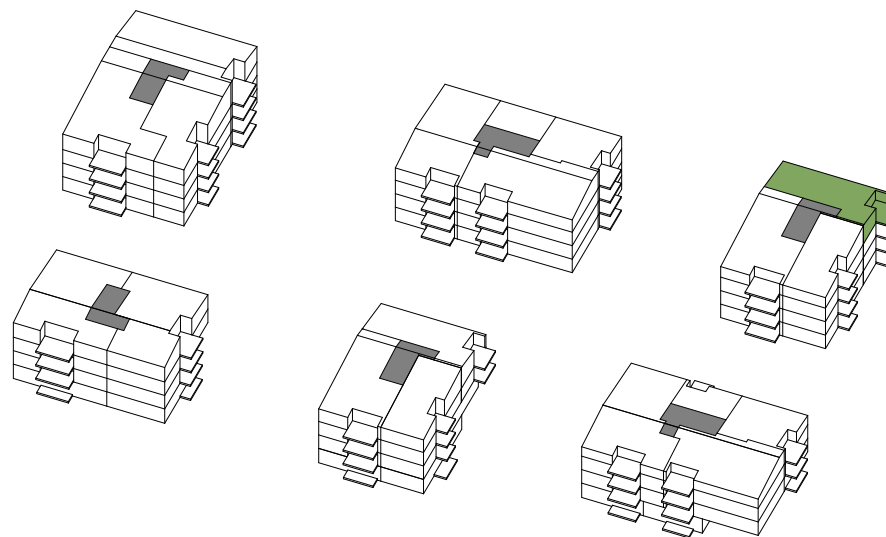

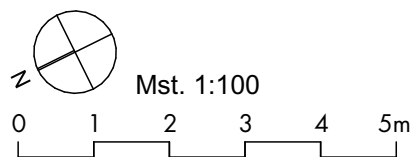

DETAILINFORMATIONEN

# Haus 2

## Wohnung Nr. GEB02.403

### 2.5 Zimmer

Etage	4. Obergeschoss
Wohnfläche (m <sup>2</sup> )*	56.1
Balkon (m <sup>2</sup> )	7.3

\* Berechnung der Wohnfläche  
 Wohnfläche (innenkant), exkl. Aussenwänden, exkl. Schächten, exkl. Aussenflächen wie Balkon/Sitzplatz, exkl. Keller. Bei den Flächen handelt es sich um Circa-Angaben.

Alle Einheiten (exklusive 1 ½-Zimmer-Wohnungen und wenige 2 ½-Zimmer-Wohnungen) verfügen über einen zusätzlichen Wasseranschluss. Die entsprechenden Waschmaschinen und | oder Tumbler müssen jedoch von der Mieterschaft selbst angeschafft werden.

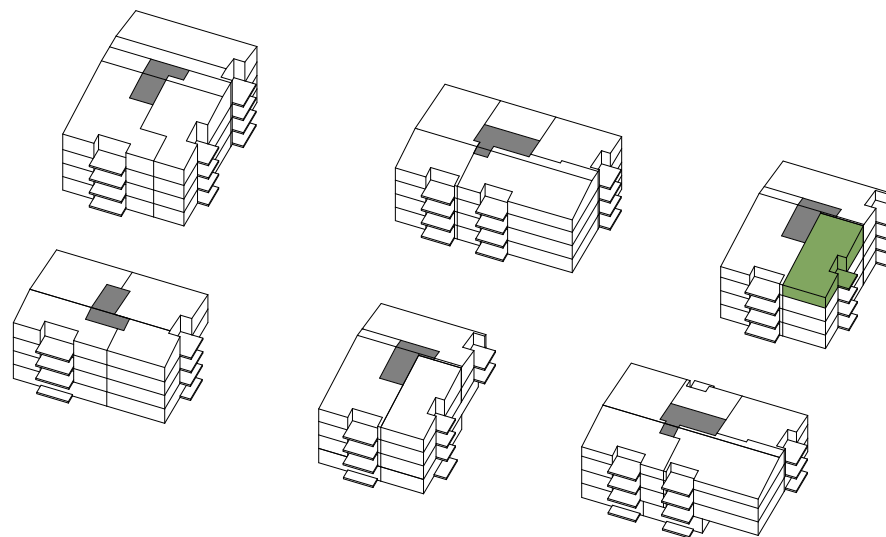

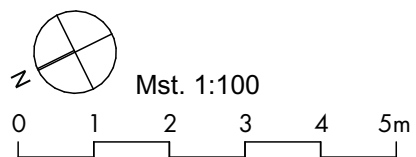
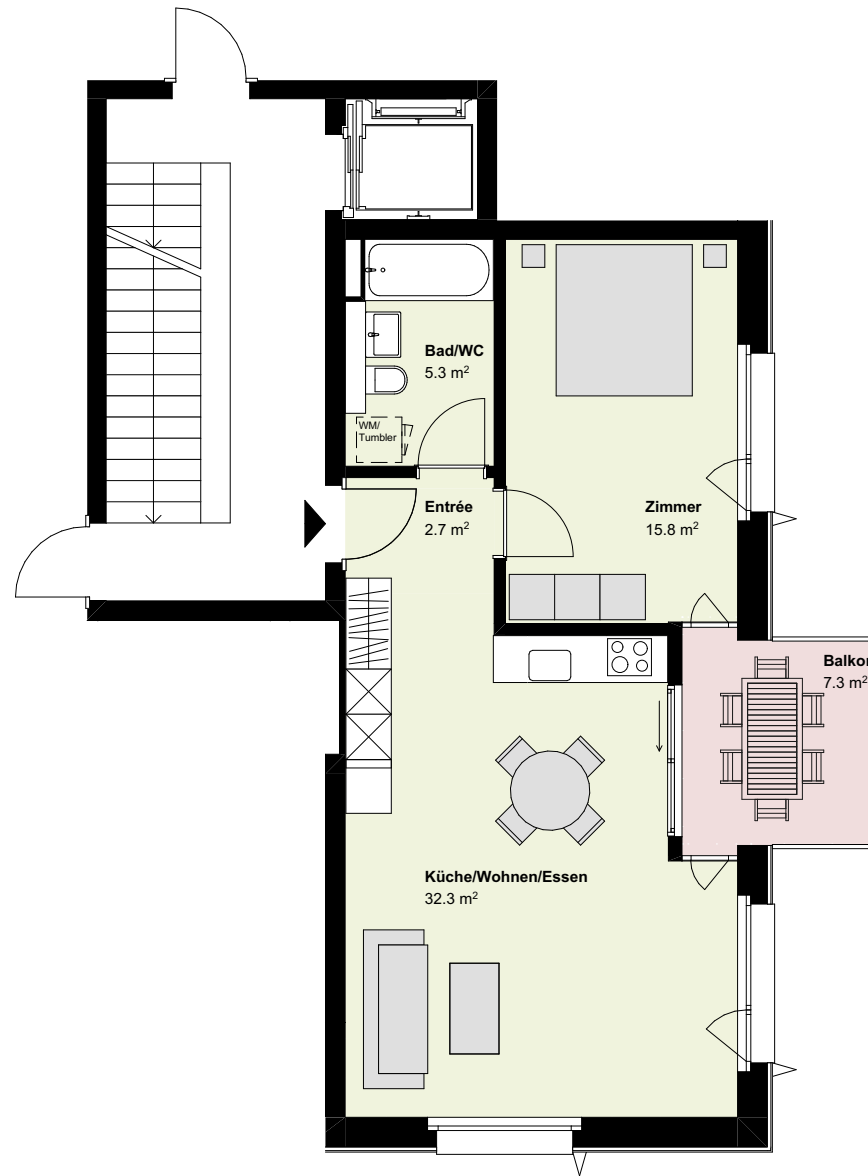

DETAILINFORMATIONEN

# Haus 3

## Wohnung Nr. GEB03.9901

### 2.5 Zimmer

Etage	Untergeschoss
Wohnfläche (m <sup>2</sup> )*	58.8
Balkon (m <sup>2</sup> )	6.0

\* Berechnung der Wohnfläche  
 Wohnfläche (innenkant), exkl. Aussenwänden, exkl. Schächten, exkl. Aussenflächen wie Balkon/Sitzplatz, exkl. Keller. Bei den Flächen handelt es sich um Circa-Angaben.

Alle Einheiten (exklusive 1 ½-Zimmer-Wohnungen und wenige 2 ½-Zimmer-Wohnungen) verfügen über einen zusätzlichen Wasseranschluss. Die entsprechenden Waschmaschinen und | oder Tumbler müssen jedoch von der Mieterschaft selbst angeschafft werden.

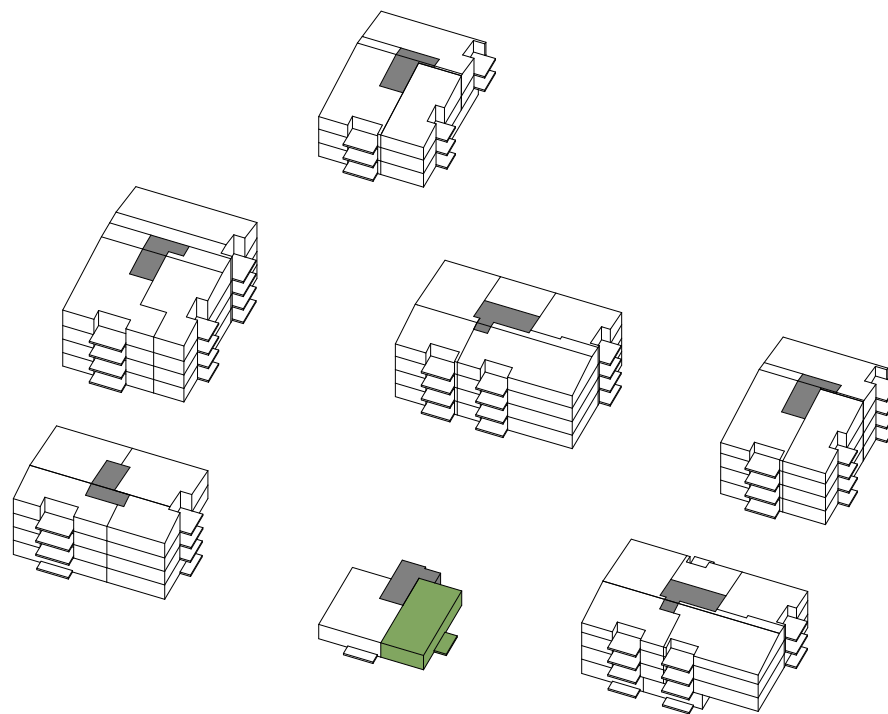

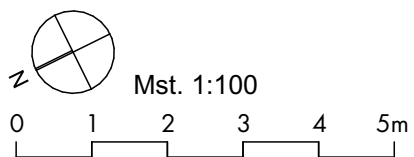
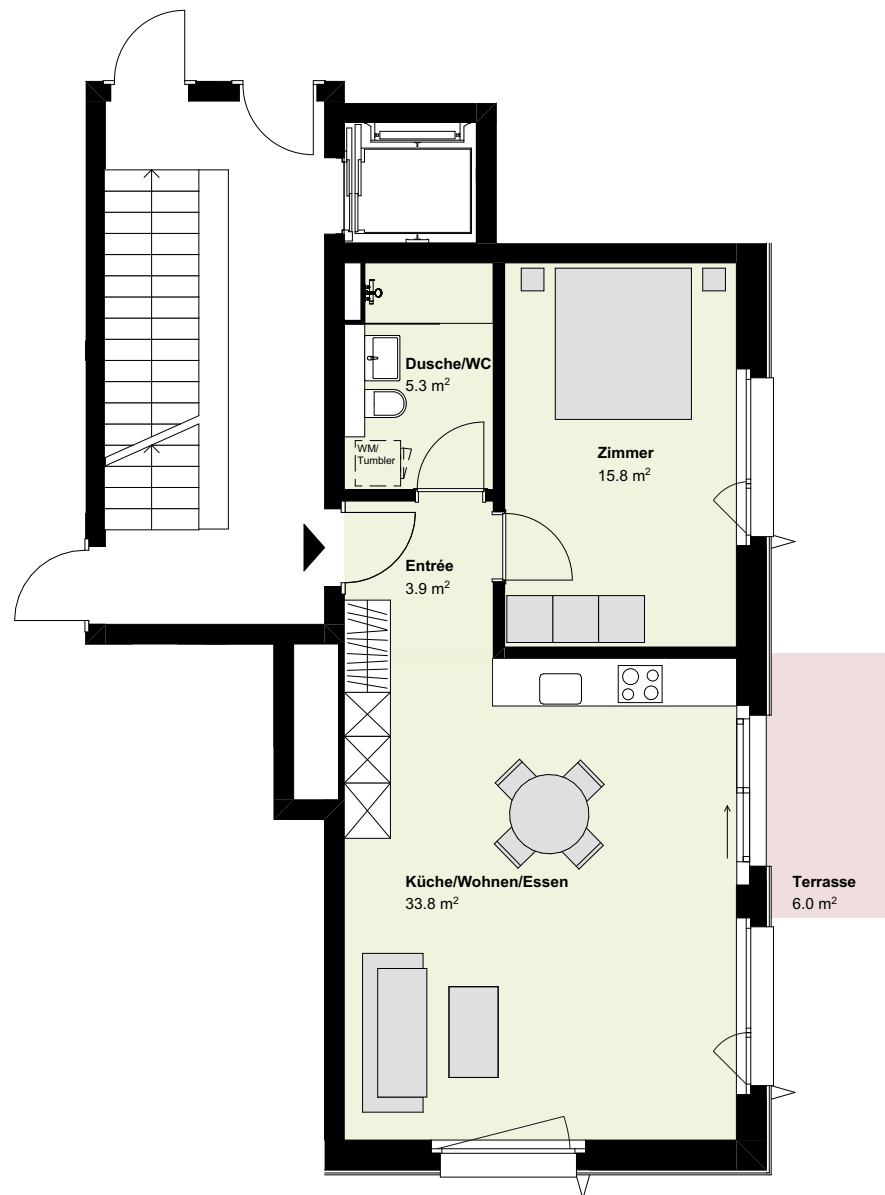



DETAILINFORMATIONEN

# Haus 3

## Wohnung Nr. GEB03.9902

### 2.5 Zimmer

Etage	Untergeschoss
Wohnfläche (m <sup>2</sup> )*	64.5
Balkon (m <sup>2</sup> )	6.0

\* Berechnung der Wohnfläche  
 Wohnfläche (innenkant), exkl. Aussenwänden, exkl. Schächten, exkl. Aussenflächen wie Balkon/Sitzplatz, exkl. Keller. Bei den Flächen handelt es sich um Circa-Angaben.

Alle Einheiten (exklusive 1 ½-Zimmer-Wohnungen und wenige 2 ½-Zimmer-Wohnungen) verfügen über einen zusätzlichen Wasseranschluss. Die entsprechenden Waschmaschinen und | oder Tumbler müssen jedoch von der Mieterschaft selbst angeschafft werden.

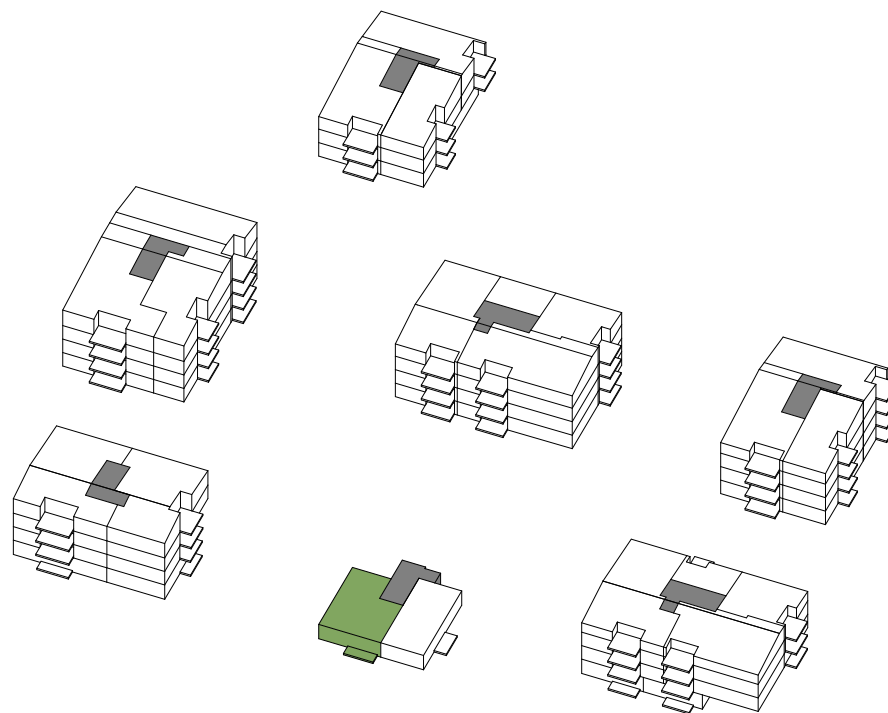

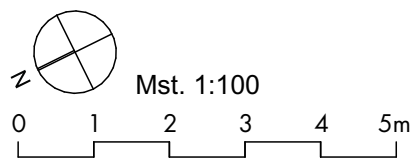
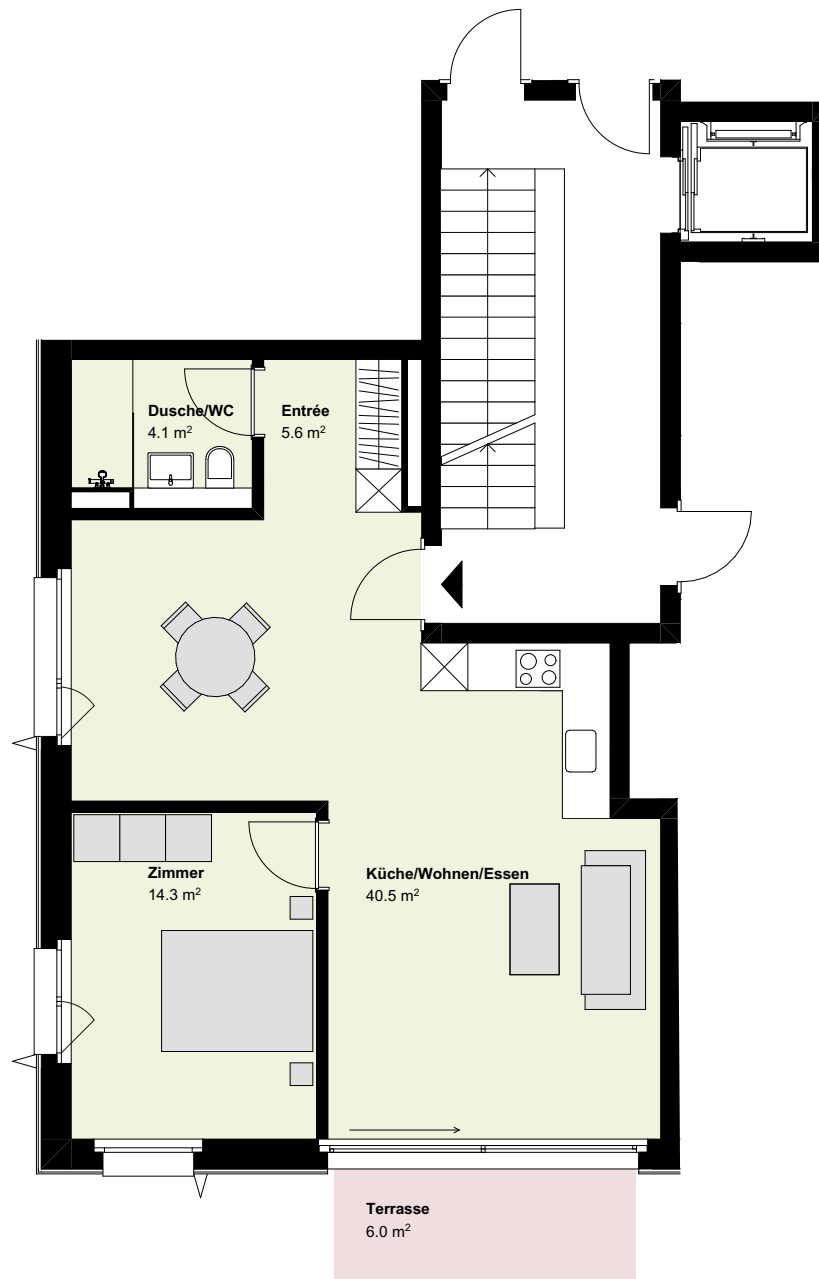

DETAILINFORMATIONEN

# Haus 3

## Wohnung Nr. GEB03.001

### 2.5 Zimmer + Wohnatelier

Etage	Erdgeschoss
Wohnfläche (m <sup>2</sup> )*	56.1 m <sup>2</sup> + 22 m <sup>2</sup> Wohnatelier
Balkon (m <sup>2</sup> )	7.3

\* Berechnung der Wohnfläche  
 Wohnfläche (innenkant), exkl. Aussenwänden, exkl. Schächten, exkl. Aussenflächen wie Balkon/Sitzplatz, exkl. Keller. Bei den Flächen handelt es sich um Circa-Angaben.

Alle Einheiten (exklusive 1½-Zimmer-Wohnungen und wenige 2½-Zimmer-Wohnungen) verfügen über einen zusätzlichen Wasseranschluss. Die entsprechenden Waschmaschinen und | oder Tumbler müssen jedoch von der Mieterschaft selbst angeschafft werden.

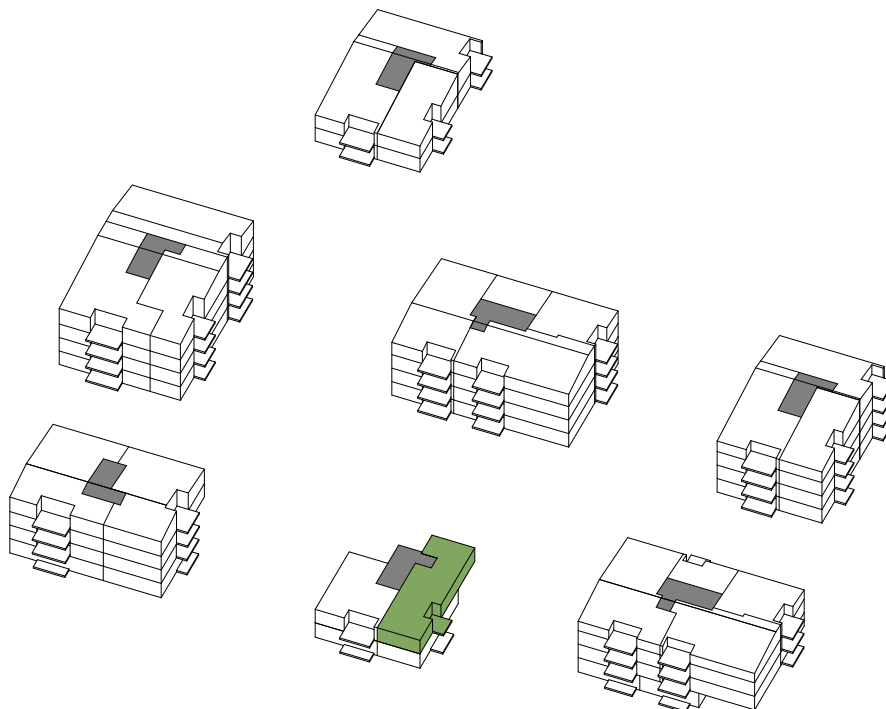

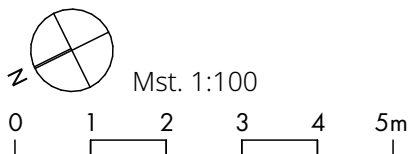
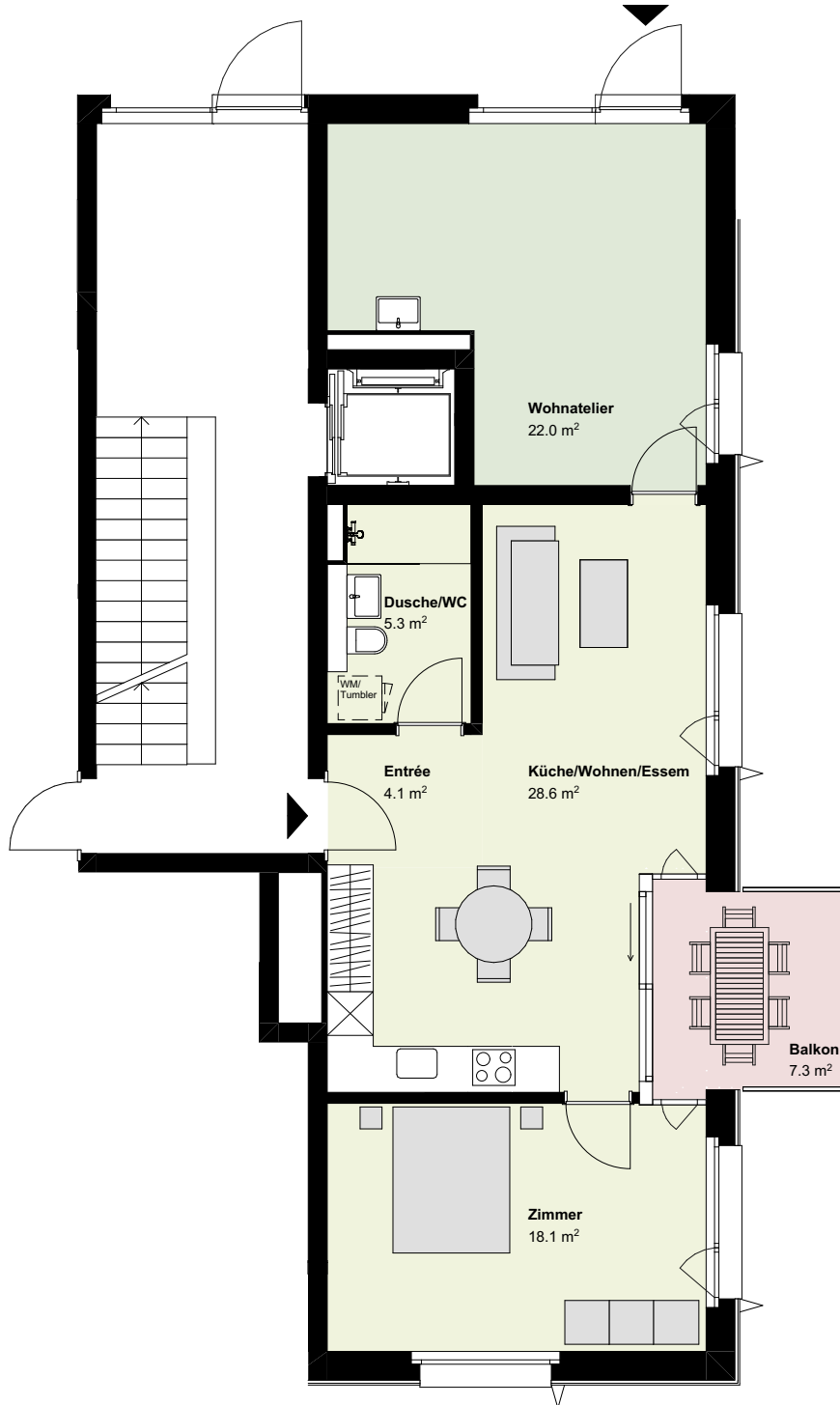

DETAILINFORMATIONEN

# Haus 3

## Wohnung Nr. GEB03.002

### 2.5 Zimmer

Etage	Erdgeschoss
Wohnfläche (m <sup>2</sup> )*	59.0
Balkon (m <sup>2</sup> )	12.1

\* Berechnung der Wohnfläche  
 Wohnfläche (innenkant), exkl. Aussenwänden, exkl. Schächten, exkl. Aussenflächen wie Balkon/Sitzplatz, exkl. Keller. Bei den Flächen handelt es sich um Circa-Angaben.

Alle Einheiten (exklusive 1 ½-Zimmer-Wohnungen und wenige 2 ½-Zimmer-Wohnungen) verfügen über einen zusätzlichen Wasseranschluss. Die entsprechenden Waschmaschinen und | oder Tumbler müssen jedoch von der Mieterschaft selbst angeschafft werden.

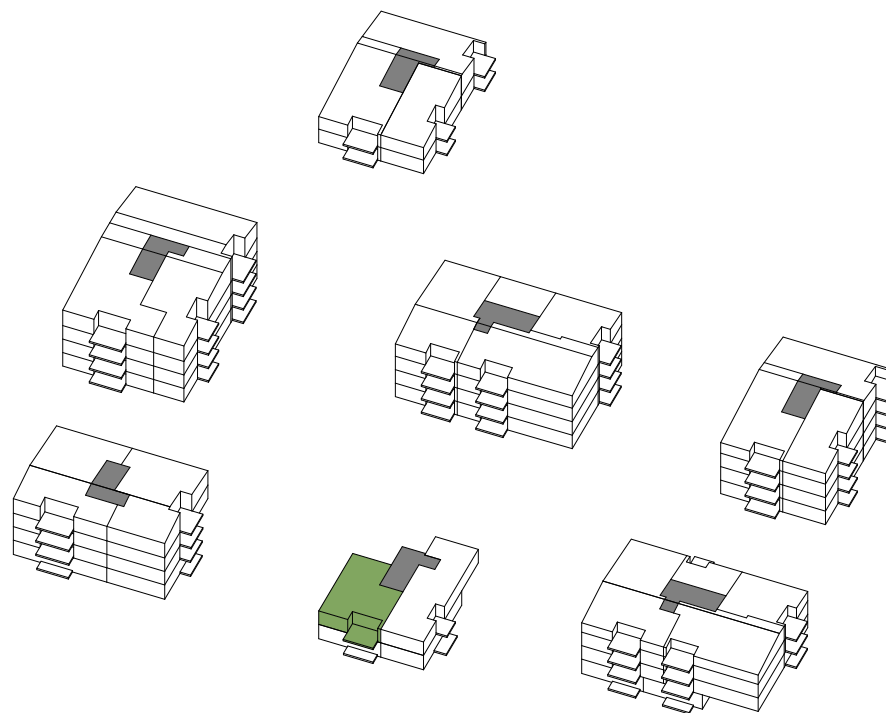

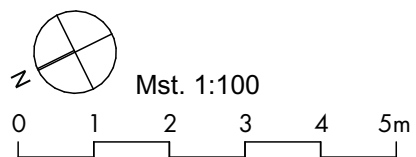
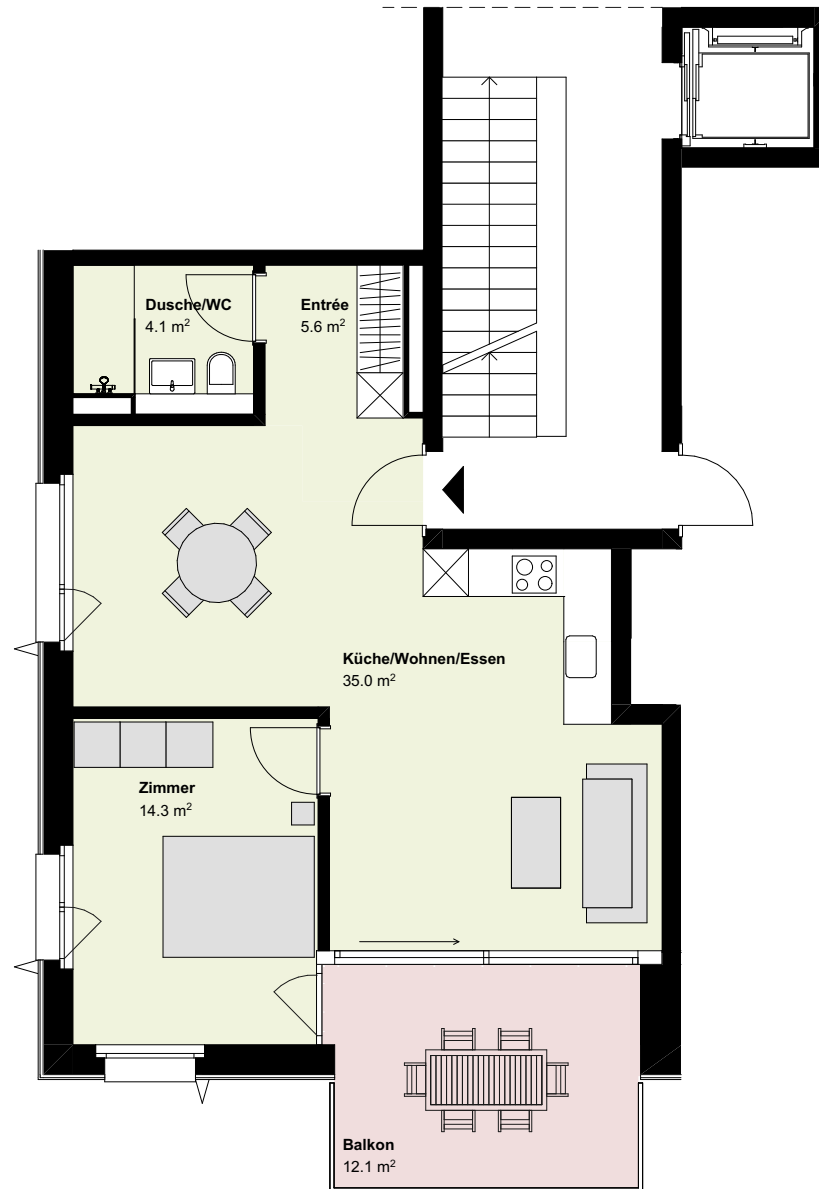

DETAILINFORMATIONEN

# Haus 3

## Jokerzimmer 1

Etage	Erdgeschoss
Wohnfläche (m <sup>2</sup> )*	22.9

\* Berechnung der Wohnfläche  
 Wohnfläche (innenkant), exkl. Aussenwänden, exkl. Schächten, exkl. Aussenflächen wie Balkon/Sitzplatz, exkl. Keller. Bei den Flächen handelt es sich um Circa-Angaben.

Alle Einheiten (exklusive 1 ½-Zimmer-Wohnungen und wenige 2 ½-Zimmer-Wohnungen) verfügen über einen zusätzlichen Wasseranschluss. Die entsprechenden Waschmaschinen und | oder Tumbler müssen jedoch von der Mieterschaft selbst angeschafft werden.

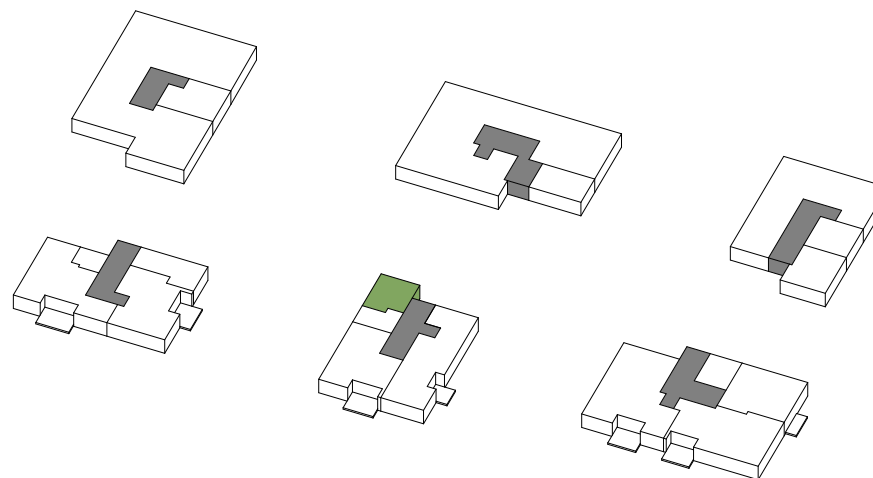

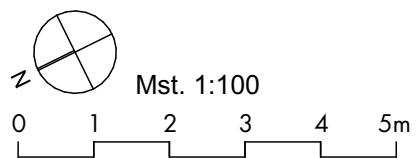
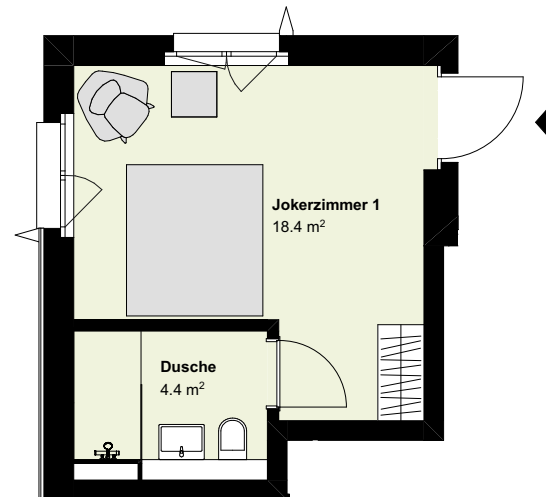



DETAILINFORMATIONEN

# Haus 3

## Wohnung Nr. GEB03.101

### 2.5 Zimmer

Etage	1. Obergeschoss
Wohnfläche (m <sup>2</sup> )*	56.1
Balkon (m <sup>2</sup> )	7.3

\* Berechnung der Wohnfläche  
 Wohnfläche (innenkant), exkl. Aussenwänden, exkl. Schächten, exkl. Aussenflächen wie Balkon/Sitzplatz, exkl. Keller. Bei den Flächen handelt es sich um Circa-Angaben.

Alle Einheiten (exklusive 1 ½-Zimmer-Wohnungen und wenige 2 ½-Zimmer-Wohnungen) verfügen über einen zusätzlichen Wasseranschluss. Die entsprechenden Waschmaschinen und | oder Tumbler müssen jedoch von der Mieterschaft selbst angeschafft werden.

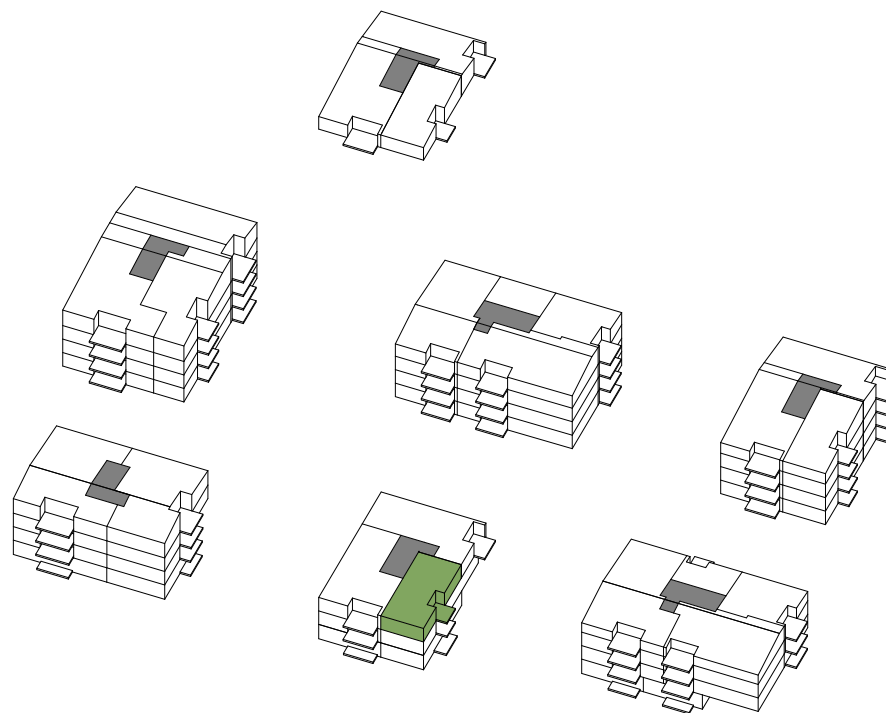

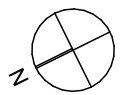
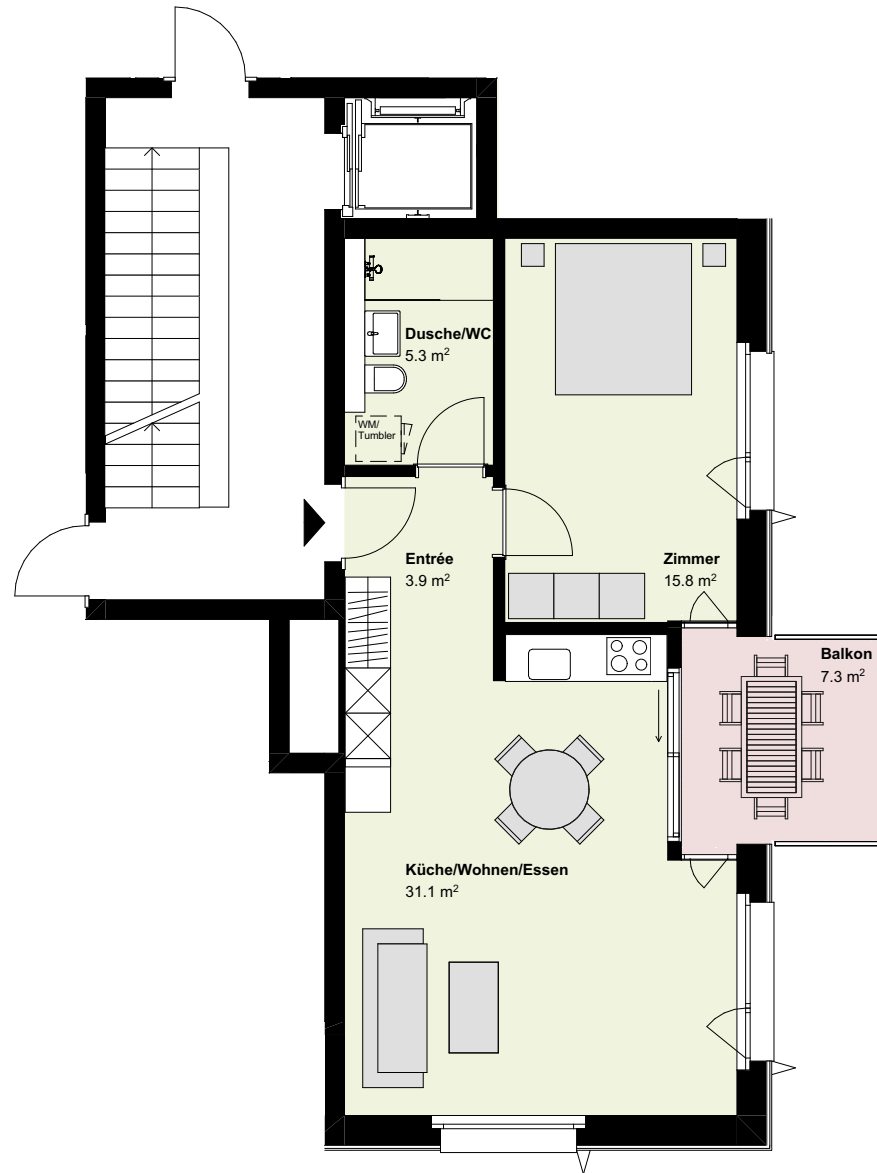

Mst. 1:100



DETAILINFORMATIONEN

# Haus 3

## Wohnung Nr. GEB03.102

### 3.5 Zimmer

Etage	1. Obergeschoss
Wohnfläche (m <sup>2</sup> )*	72.2
Balkon (m <sup>2</sup> )	12.0

\* Berechnung der Wohnfläche  
Wohnfläche (innenkant), exkl. Aussenwänden, exkl. Schächten, exkl. Aussenflächen wie Balkon/Sitzplatz, exkl. Keller. Bei den Flächen handelt es sich um Circa-Angaben.

Alle Einheiten (exklusive 1 ½-Zimmer-Wohnungen und wenige 2 ½-Zimmer-Wohnungen) verfügen über einen zusätzlichen Wasseranschluss. Die entsprechenden Waschmaschinen und | oder Tumbler müssen jedoch von der Mieterschaft selbst angeschafft werden.

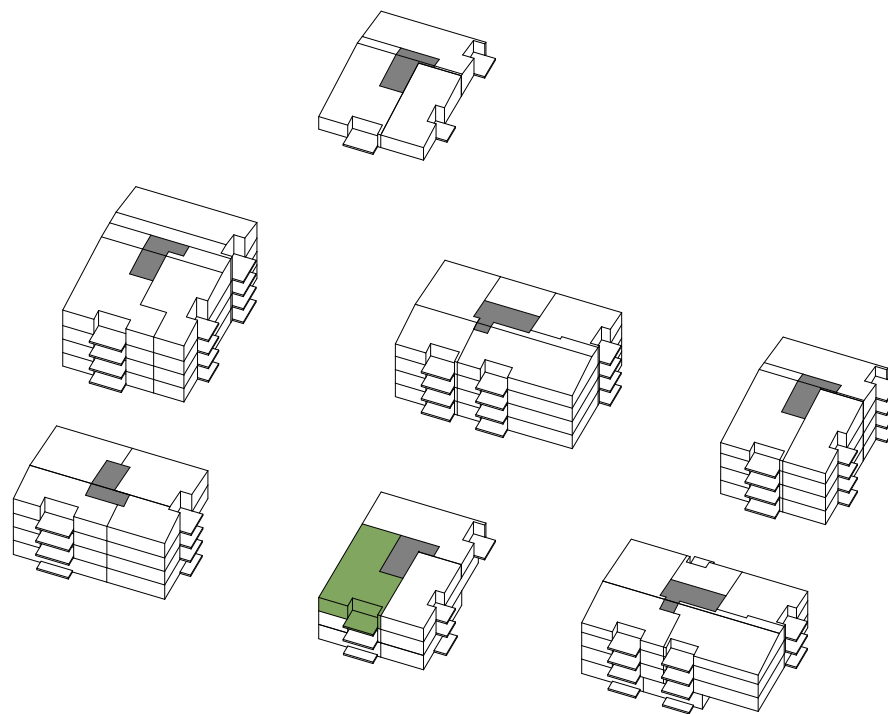

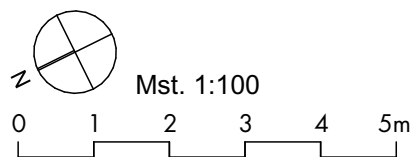
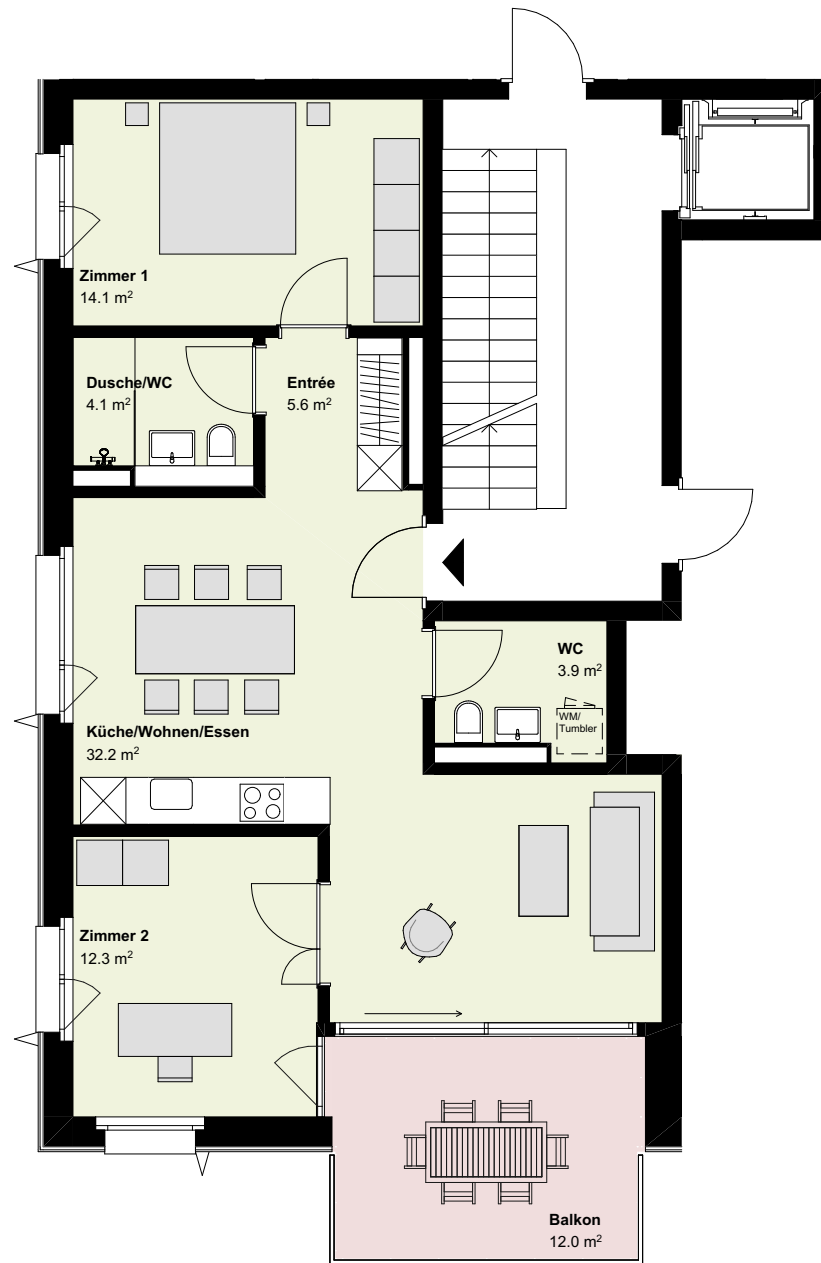

DETAILINFORMATIONEN

# Haus 3

## Wohnung Nr. GEB03.103

### 3.5 Zimmer

Etage	1. Obergeschoss
Wohnfläche (m <sup>2</sup> )*	70.3
Balkon (m <sup>2</sup> )	10.4

\* Berechnung der Wohnfläche  
Wohnfläche (innenkant), exkl. Aussenwänden, exkl. Schächten, exkl. Aussenflächen wie Balkon/Sitzplatz, exkl. Keller. Bei den Flächen handelt es sich um Circa-Angaben.

Alle Einheiten (exklusive 1 ½-Zimmer-Wohnungen und wenige 2 ½-Zimmer-Wohnungen) verfügen über einen zusätzlichen Wasseranschluss. Die entsprechenden Waschmaschinen und | oder Tumbler müssen jedoch von der Mieterschaft selbst angeschafft werden.

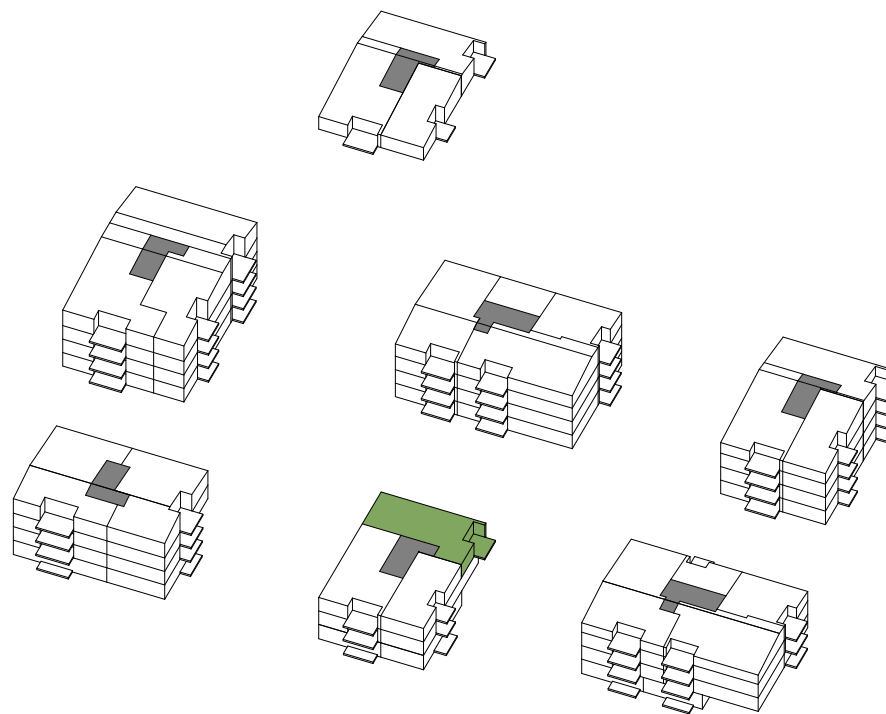

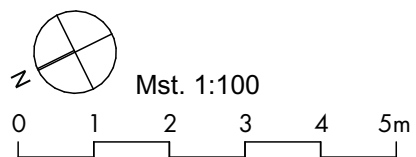

DETAILINFORMATIONEN

# Haus 3

## Wohnung Nr. GEB03.201

### 2.5 Zimmer

Etage	2. Obergeschoss
Wohnfläche (m <sup>2</sup> )*	56.1
Balkon (m <sup>2</sup> )	7.3

\* Berechnung der Wohnfläche  
 Wohnfläche (innenkant), exkl. Aussenwänden, exkl. Schächten, exkl. Aussenflächen wie Balkon/Sitzplatz, exkl. Keller. Bei den Flächen handelt es sich um Circa-Angaben.

Alle Einheiten (exklusive 1 ½-Zimmer-Wohnungen und wenige 2 ½-Zimmer-Wohnungen) verfügen über einen zusätzlichen Wasseranschluss. Die entsprechenden Waschmaschinen und | oder Tumbler müssen jedoch von der Mieterschaft selbst angeschafft werden.

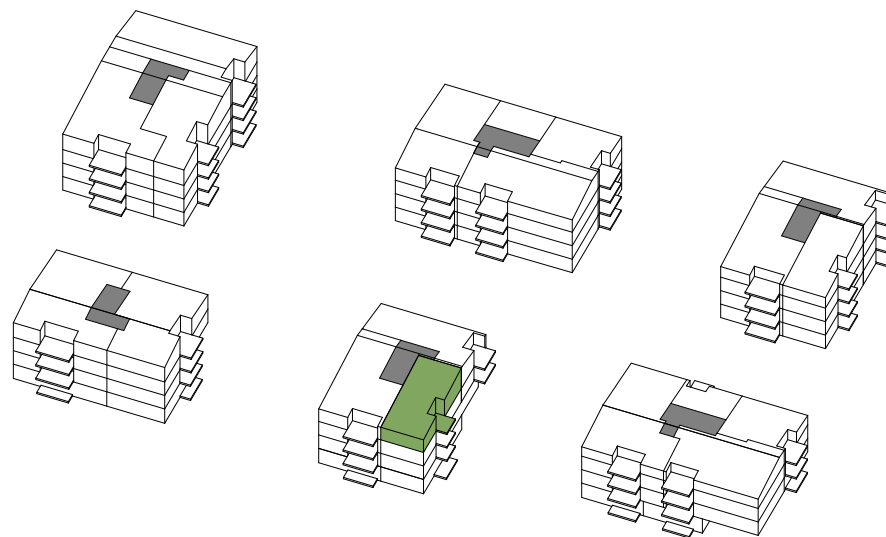

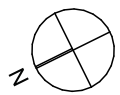
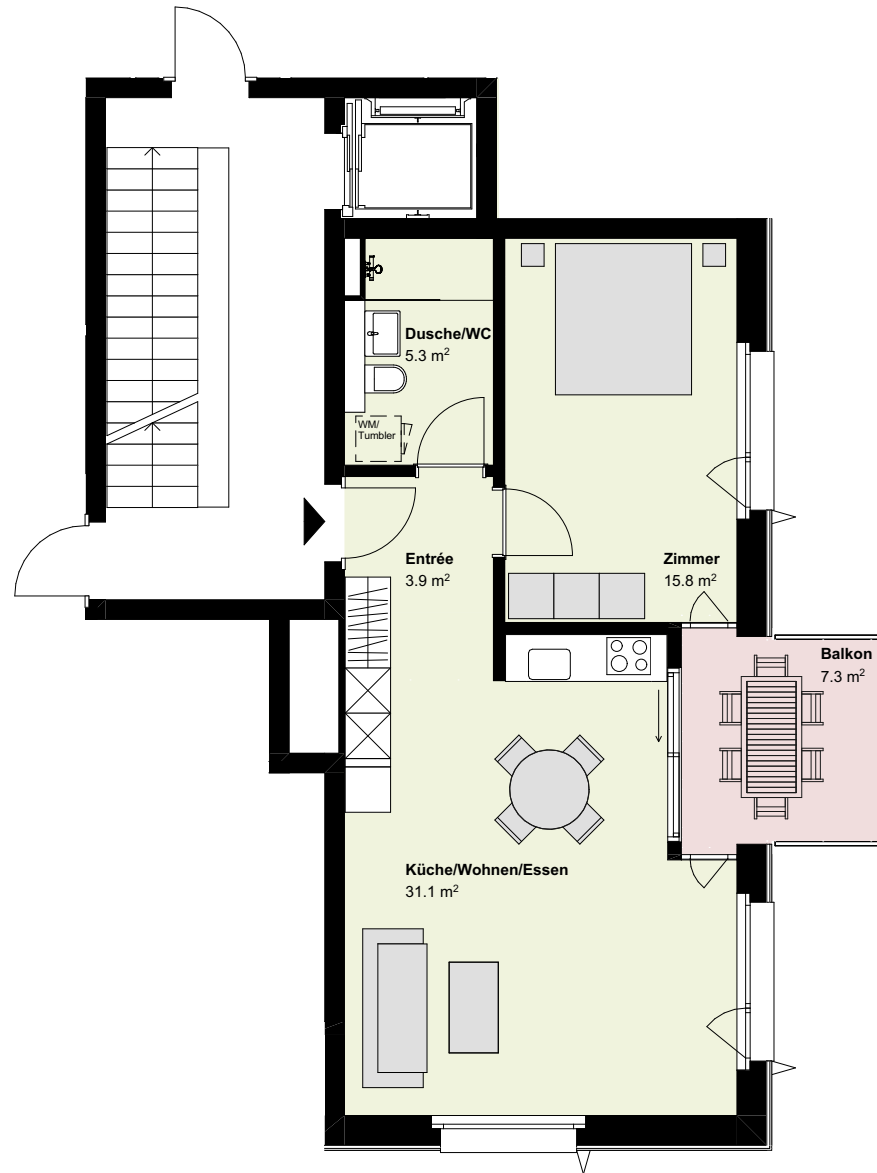

Mst. 1:100





DETAILINFORMATIONEN

# Haus 3

## Wohnung Nr. GEB03.202

### 3.5 Zimmer

Etage	2. Obergeschoss
Wohnfläche (m <sup>2</sup> )*	72.2
Balkon (m <sup>2</sup> )	12.0

\* Berechnung der Wohnfläche  
 Wohnfläche (innenkant), exkl. Aussenwänden, exkl. Schächten, exkl. Aussenflächen wie Balkon/Sitzplatz, exkl. Keller. Bei den Flächen handelt es sich um Circa-Angaben.

Alle Einheiten (exklusive 1 ½-Zimmer-Wohnungen und wenige 2 ½-Zimmer-Wohnungen) verfügen über einen zusätzlichen Wasseranschluss. Die entsprechenden Waschmaschinen und | oder Tumbler müssen jedoch von der Mieterschaft selbst angeschafft werden.

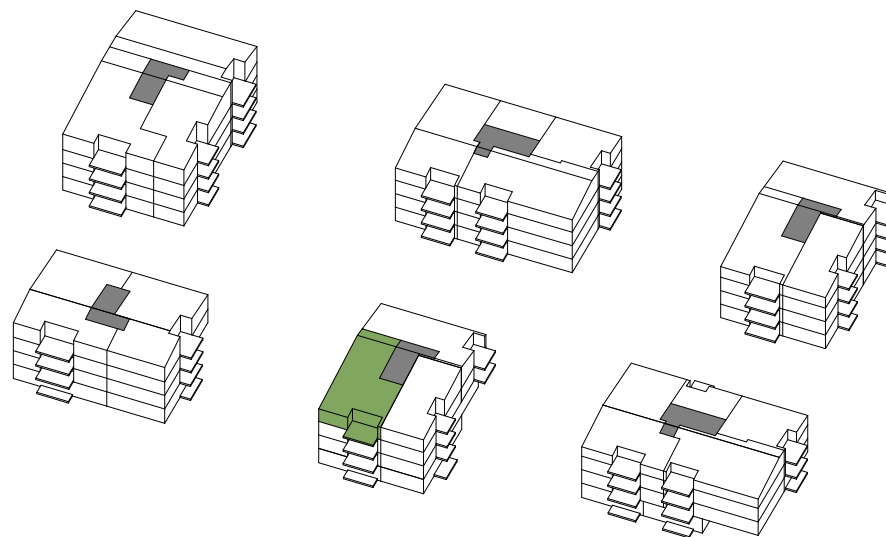

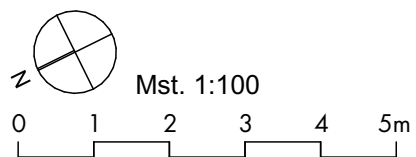
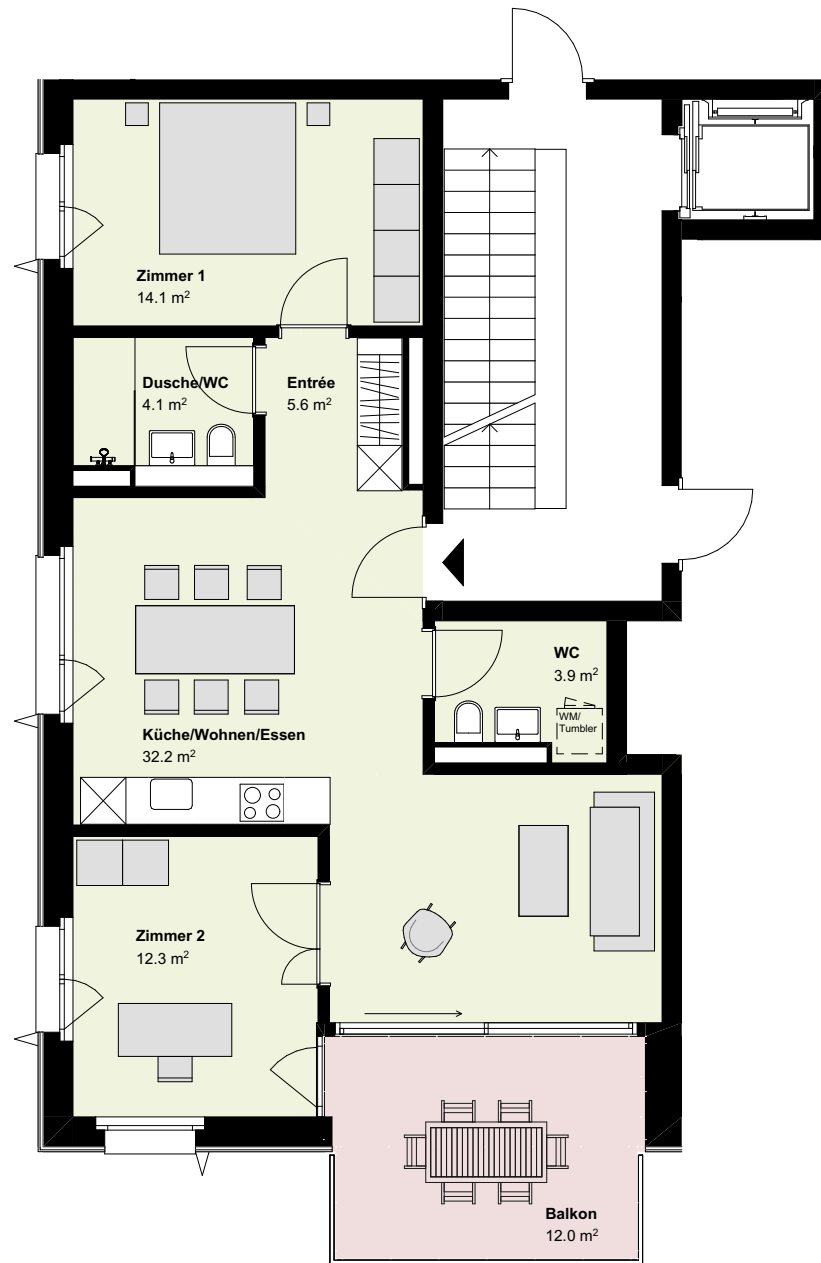

DETAILINFORMATIONEN

# Haus 3

## Wohnung Nr. GEB03.203

### 3.5 Zimmer

Etage	2. Obergeschoss
Wohnfläche (m <sup>2</sup> )*	70.3
Balkon (m <sup>2</sup> )	10.4

\* Berechnung der Wohnfläche  
 Wohnfläche (innenkant), exkl. Aussenwänden, exkl. Schächten, exkl. Aussenflächen wie Balkon/Sitzplatz, exkl. Keller. Bei den Flächen handelt es sich um Circa-Angaben.

Alle Einheiten (exklusive 1 ½-Zimmer-Wohnungen und wenige 2 ½-Zimmer-Wohnungen) verfügen über einen zusätzlichen Wasseranschluss. Die entsprechenden Waschmaschinen und | oder Tumbler müssen jedoch von der Mieterschaft selbst angeschafft werden.

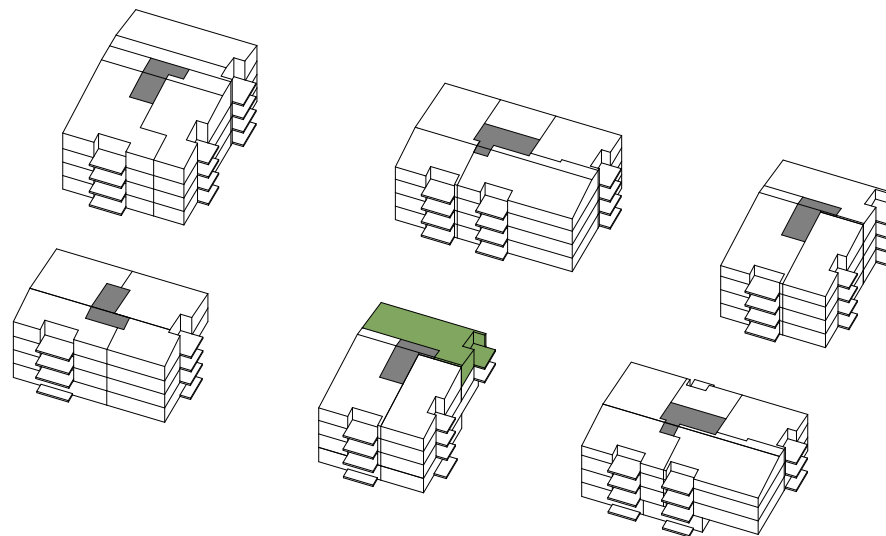

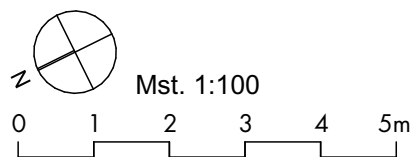

DETAILINFORMATIONEN

# Haus 4

## Atelier

Etage	Erdgeschoss
Wohnfläche (m <sup>2</sup> )*	25.2

\* Berechnung der Wohnfläche  
 Wohnfläche (innenkant), exkl. Aussenwänden, exkl. Schächten, exkl. Aussenflächen wie Balkon/Sitzplatz, exkl. Keller. Bei den Flächen handelt es sich um Circa-Angaben.

Alle Einheiten (exklusive 1 ½-Zimmer-Wohnungen und wenige 2 ½-Zimmer-Wohnungen) verfügen über einen zusätzlichen Wasseranschluss. Die entsprechenden Waschmaschinen und | oder Tumbler müssen jedoch von der Mieterschaft selbst angeschafft werden.

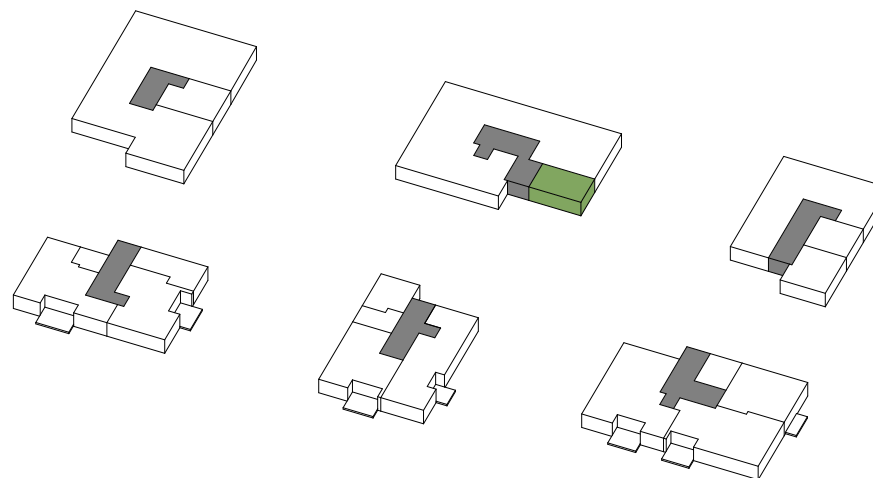

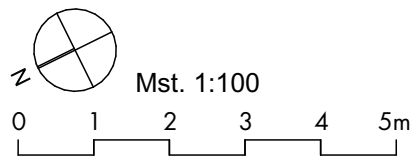
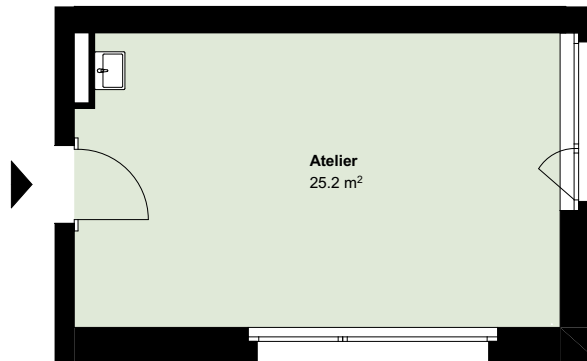

DETAILINFORMATIONEN

# Haus 4

## Wohnung Nr. GEB04.101

### 4.5 Zimmer

Etage	1. Obergeschoss
Wohnfläche (m <sup>2</sup> )*	99.2
Balkon (m <sup>2</sup> )	11.2

\* Berechnung der Wohnfläche  
 Wohnfläche (innenkant), exkl. Aussenwänden, exkl. Schächten, exkl. Aussenflächen wie Balkon/Sitzplatz, exkl. Keller. Bei den Flächen handelt es sich um Circa-Angaben.

Alle Einheiten (exklusive 1½-Zimmer-Wohnungen und wenige 2½-Zimmer-Wohnungen) verfügen über einen zusätzlichen Wasseranschluss. Die entsprechenden Waschmaschinen und | oder Tumbler müssen jedoch von der Mieterschaft selbst angeschafft werden.

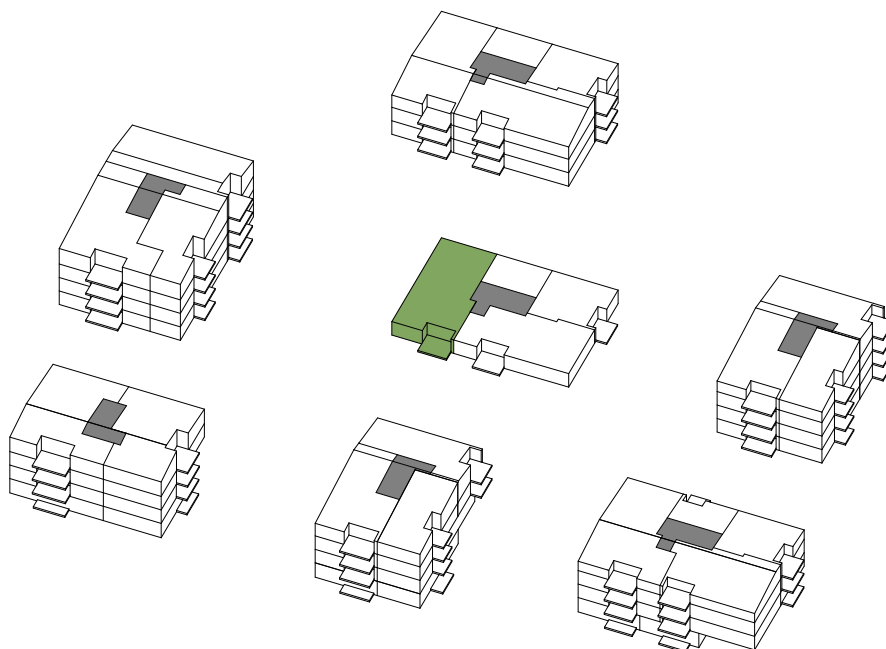

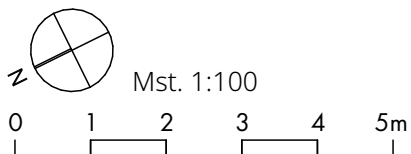



DETAILINFORMATIONEN

# Haus 4

## Wohnung Nr. GEB04.102

### 1.5 Zimmer

Etage	1. Obergeschoss
Wohnfläche (m <sup>2</sup> )*	29.0
Balkon (m <sup>2</sup> )	6.0

\* Berechnung der Wohnfläche  
 Wohnfläche (innenkant), exkl. Aussenwänden, exkl. Schächten, exkl. Aussenflächen wie Balkon/Sitzplatz, exkl. Keller. Bei den Flächen handelt es sich um Circa-Angaben.

Alle Einheiten (exklusive 1 ½-Zimmer-Wohnungen und wenige 2 ½-Zimmer-Wohnungen) verfügen über einen zusätzlichen Wasseranschluss. Die entsprechenden Waschmaschinen und | oder Tumbler müssen jedoch von der Mieterschaft selbst angeschafft werden.

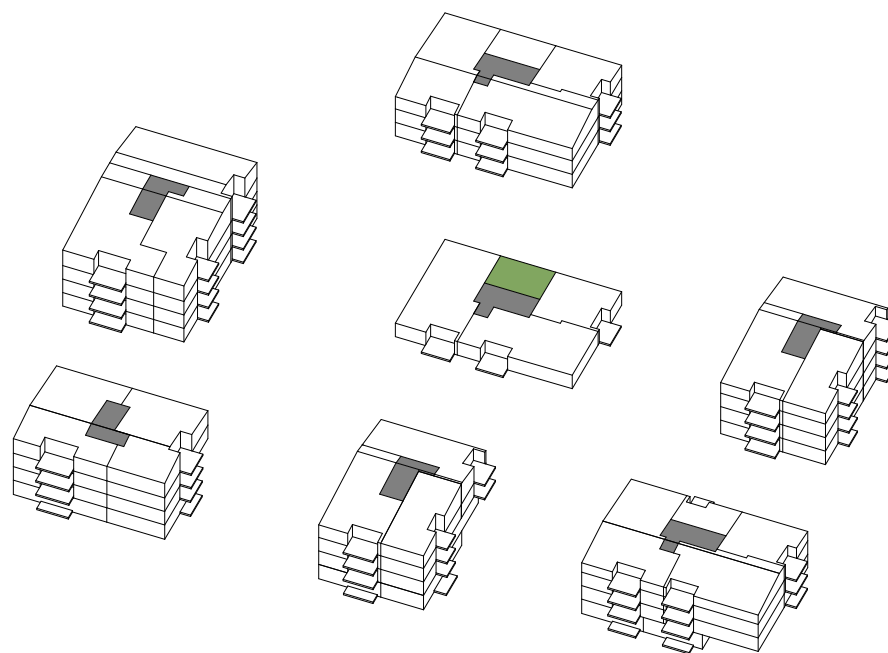

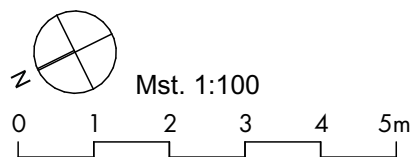
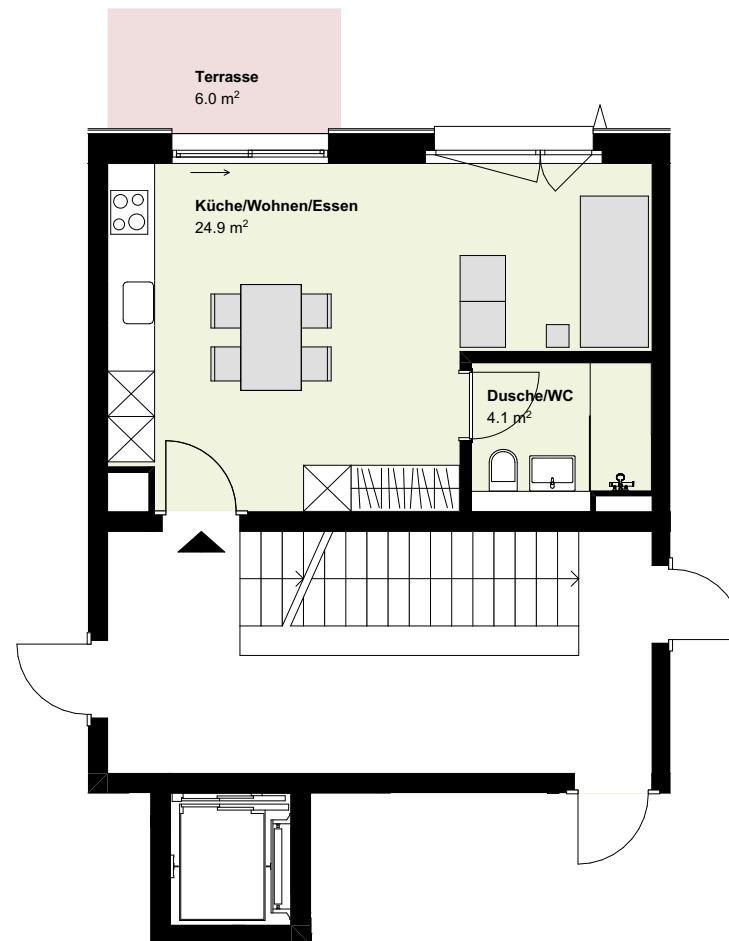

DETAILINFORMATIONEN

# Haus 4

## Wohnung Nr. GEB04.103

### 2.5 Zimmer

Etage	1. Obergeschoss
Wohnfläche (m <sup>2</sup> )*	53.7
Balkon (m <sup>2</sup> )	9.2

\* Berechnung der Wohnfläche  
 Wohnfläche (innenkant), exkl. Aussenwänden, exkl. Schächten, exkl. Aussenflächen wie Balkon/Sitzplatz, exkl. Keller. Bei den Flächen handelt es sich um Circa-Angaben.

Alle Einheiten (exklusive 1 ½-Zimmer-Wohnungen und wenige 2 ½-Zimmer-Wohnungen) verfügen über einen zusätzlichen Wasseranschluss. Die entsprechenden Waschmaschinen und | oder Tumbler müssen jedoch von der Mieterschaft selbst angeschafft werden.

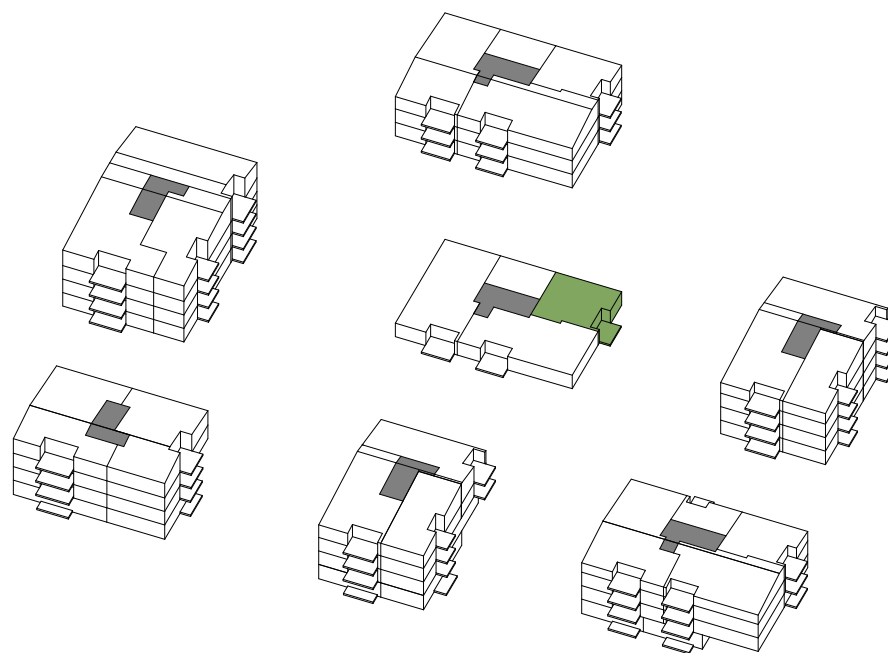

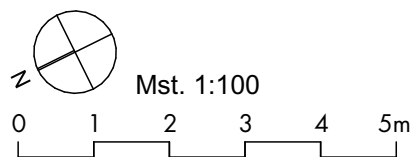
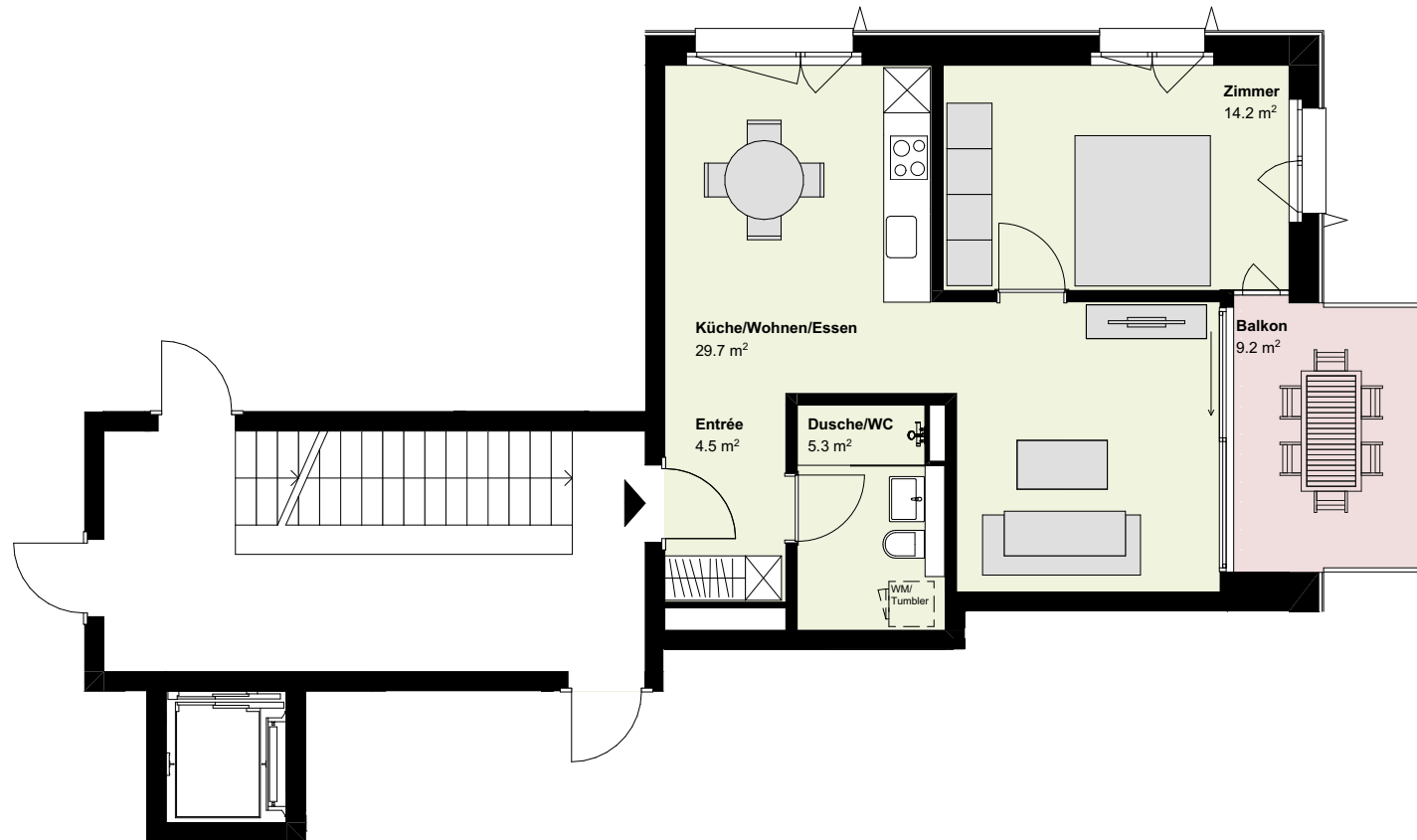

DETAILINFORMATIONEN

# Haus 4

## Wohnung Nr. GEB04.104

### 4.5 Zimmer

Etage	1. Obergeschoss
Wohnfläche (m <sup>2</sup> )*	93.2
Balkon (m <sup>2</sup> )	11.0

\* Berechnung der Wohnfläche  
 Wohnfläche (innenkant), exkl. Aussenwänden, exkl. Schächten, exkl. Aussenflächen wie Balkon/Sitzplatz, exkl. Keller. Bei den Flächen handelt es sich um Circa-Angaben.

Alle Einheiten (exklusive 1 ½-Zimmer-Wohnungen und wenige 2 ½-Zimmer-Wohnungen) verfügen über einen zusätzlichen Wasseranschluss. Die entsprechenden Waschmaschinen und | oder Tumbler müssen jedoch von der Mieterschaft selbst angeschafft werden.

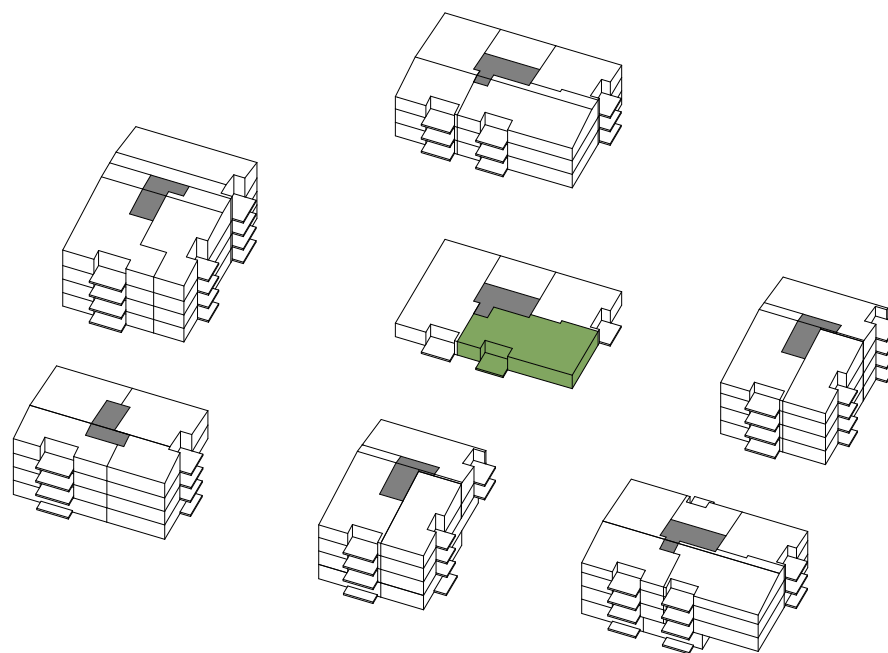

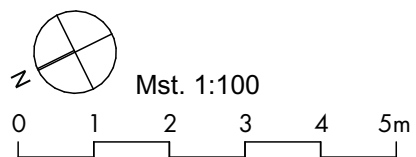

DETAILINFORMATIONEN

# Haus 4

## Wohnung Nr. GEB04.201

### 4.5 Zimmer

Etage	2. Obergeschoss
Wohnfläche (m <sup>2</sup> )*	99.2
Balkon (m <sup>2</sup> )	11.2

\* Berechnung der Wohnfläche  
 Wohnfläche (innenkant), exkl. Aussenwänden, exkl. Schächten, exkl. Aussenflächen wie Balkon/Sitzplatz, exkl. Keller. Bei den Flächen handelt es sich um Circa-Angaben.

Alle Einheiten (exklusive 1½-Zimmer-Wohnungen und wenige 2½-Zimmer-Wohnungen) verfügen über einen zusätzlichen Wasseranschluss. Die entsprechenden Waschmaschinen und | oder Tumbler müssen jedoch von der Mieterschaft selbst angeschafft werden.

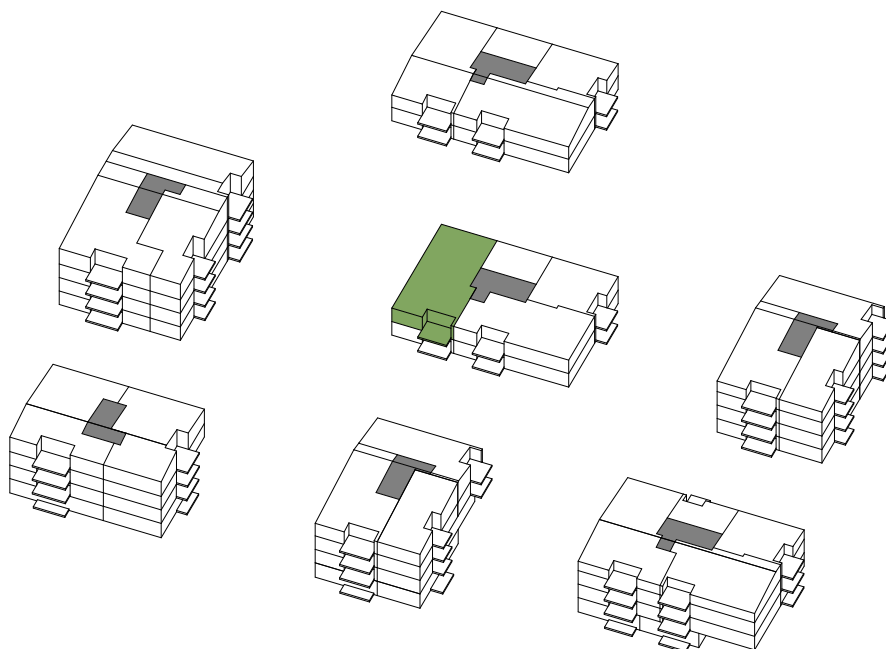

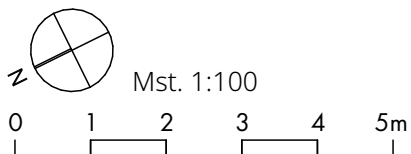
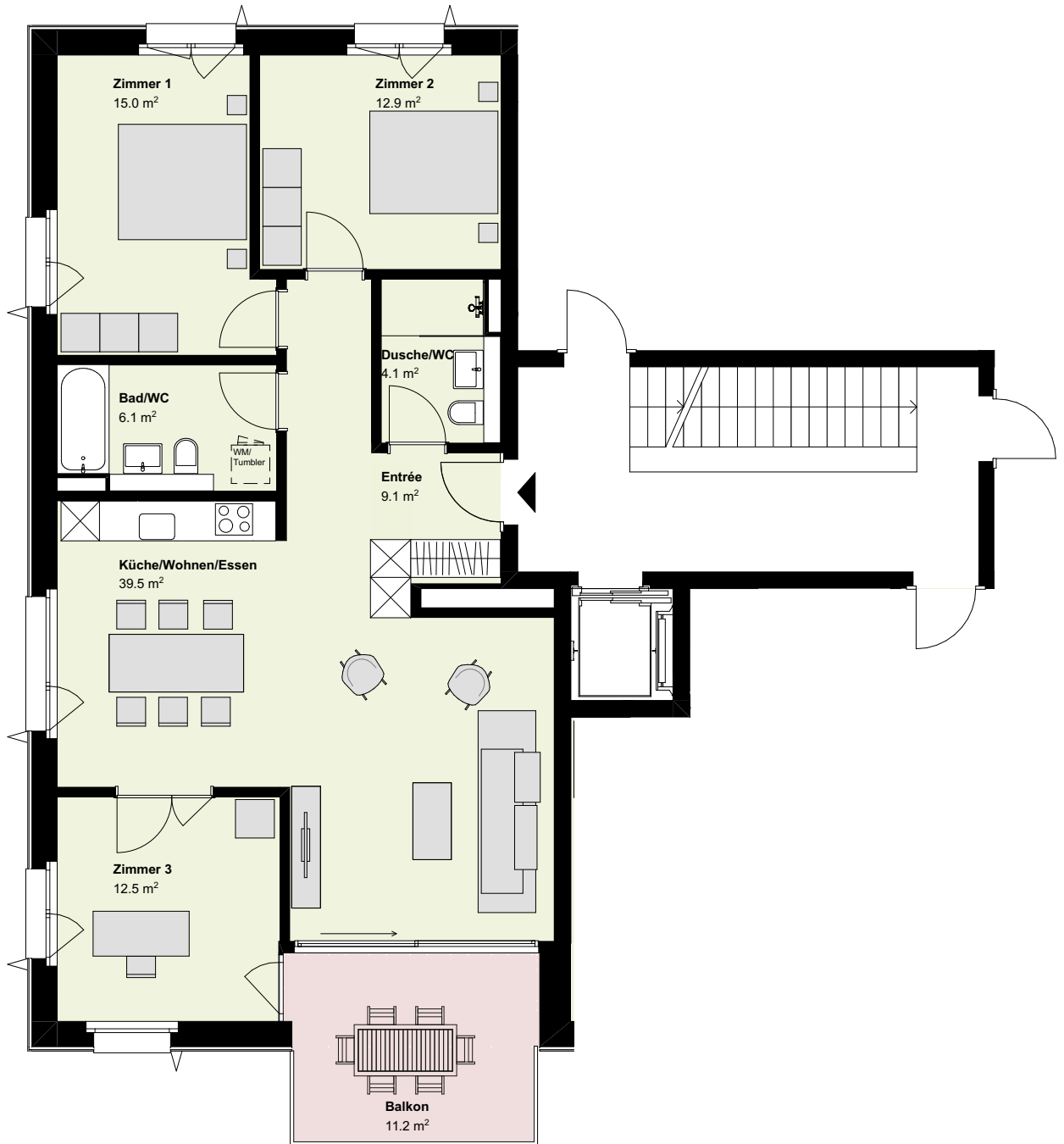



DETAILINFORMATIONEN

# Haus 4

## Wohnung Nr. GEB04.202

### 1.5 Zimmer

Etage	2. Obergeschoss
Wohnfläche (m <sup>2</sup> )*	29.0
Balkon (m <sup>2</sup> )	6.9

\* Berechnung der Wohnfläche  
 Wohnfläche (innenkant), exkl. Aussenwänden, exkl. Schächten, exkl. Aussenflächen wie Balkon/Sitzplatz, exkl. Keller. Bei den Flächen handelt es sich um Circa-Angaben.

Alle Einheiten (exklusive 1 ½-Zimmer-Wohnungen und wenige 2 ½-Zimmer-Wohnungen) verfügen über einen zusätzlichen Wasseranschluss. Die entsprechenden Waschmaschinen und | oder Tumbler müssen jedoch von der Mieterschaft selbst angeschafft werden.

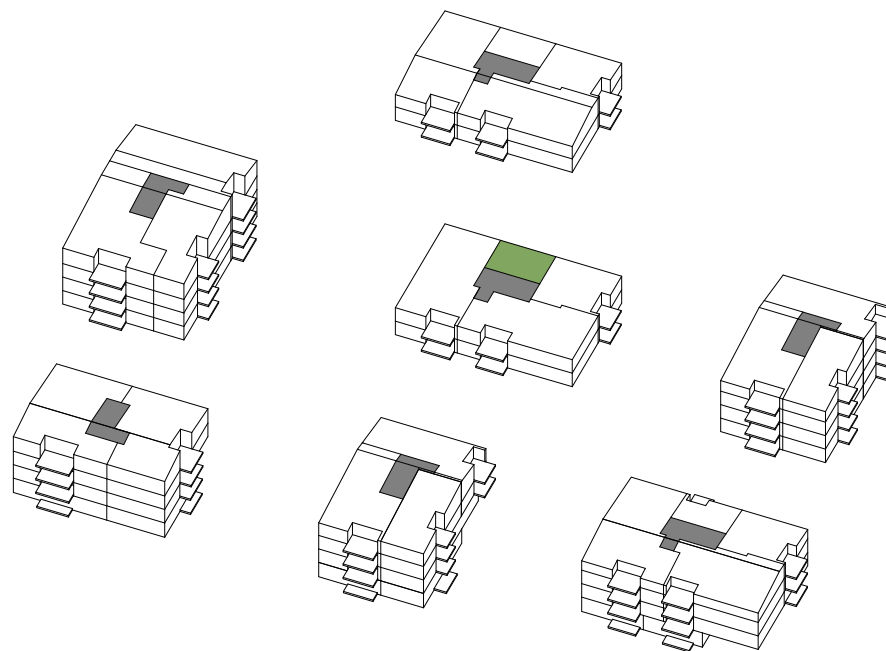

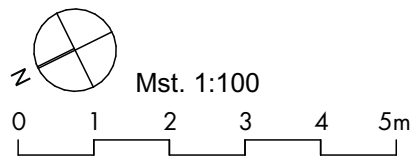
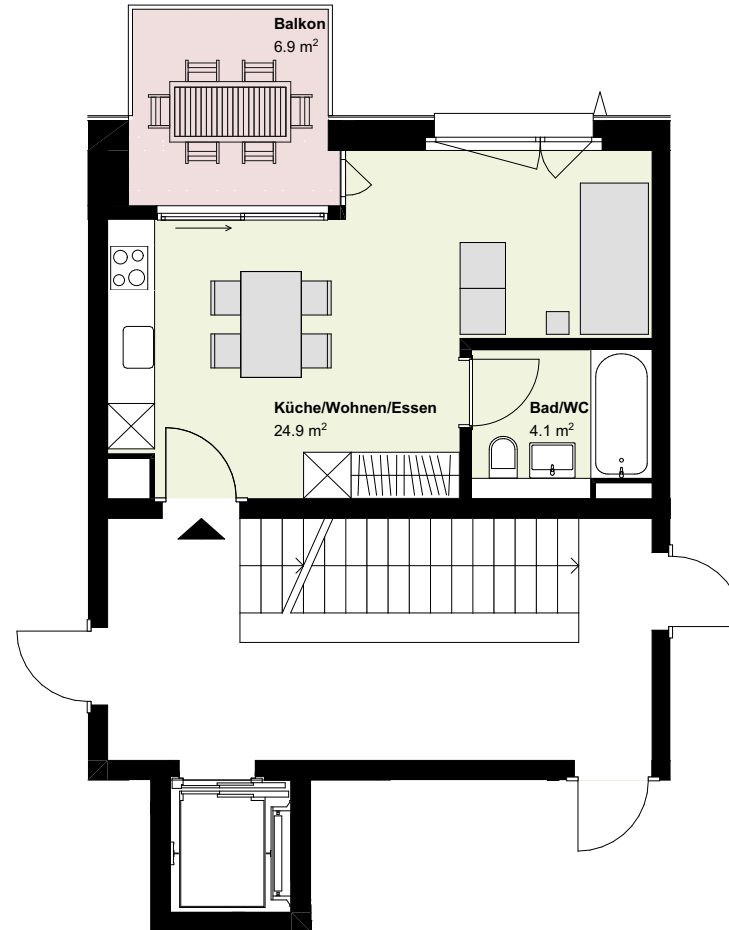

DETAILINFORMATIONEN

# Haus 4

## Wohnung Nr. GEB04.203

### 2.5 Zimmer

Etage	2. Obergeschoss
Wohnfläche (m <sup>2</sup> )*	53.7
Balkon (m <sup>2</sup> )	9.2

\* Berechnung der Wohnfläche  
 Wohnfläche (innenkant), exkl. Aussenwänden, exkl. Schächten, exkl. Aussenflächen wie Balkon/Sitzplatz, exkl. Keller. Bei den Flächen handelt es sich um Circa-Angaben.

Alle Einheiten (exklusive 1 ½-Zimmer-Wohnungen und wenige 2 ½-Zimmer-Wohnungen) verfügen über einen zusätzlichen Wasseranschluss. Die entsprechenden Waschmaschinen und | oder Tumbler müssen jedoch von der Mieterschaft selbst angeschafft werden.

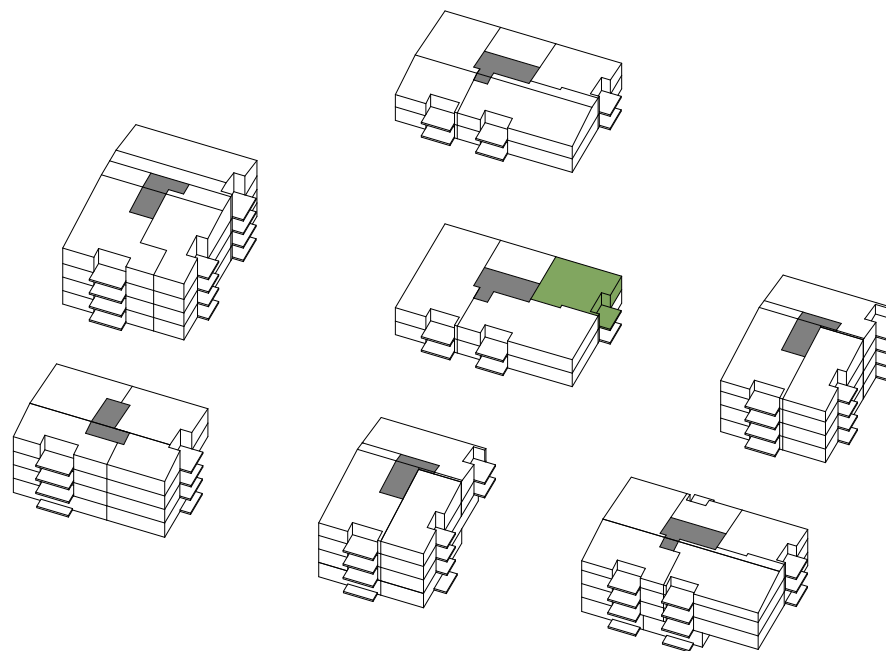

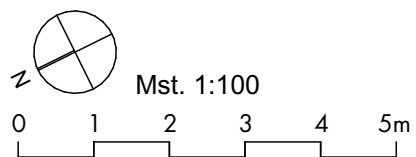
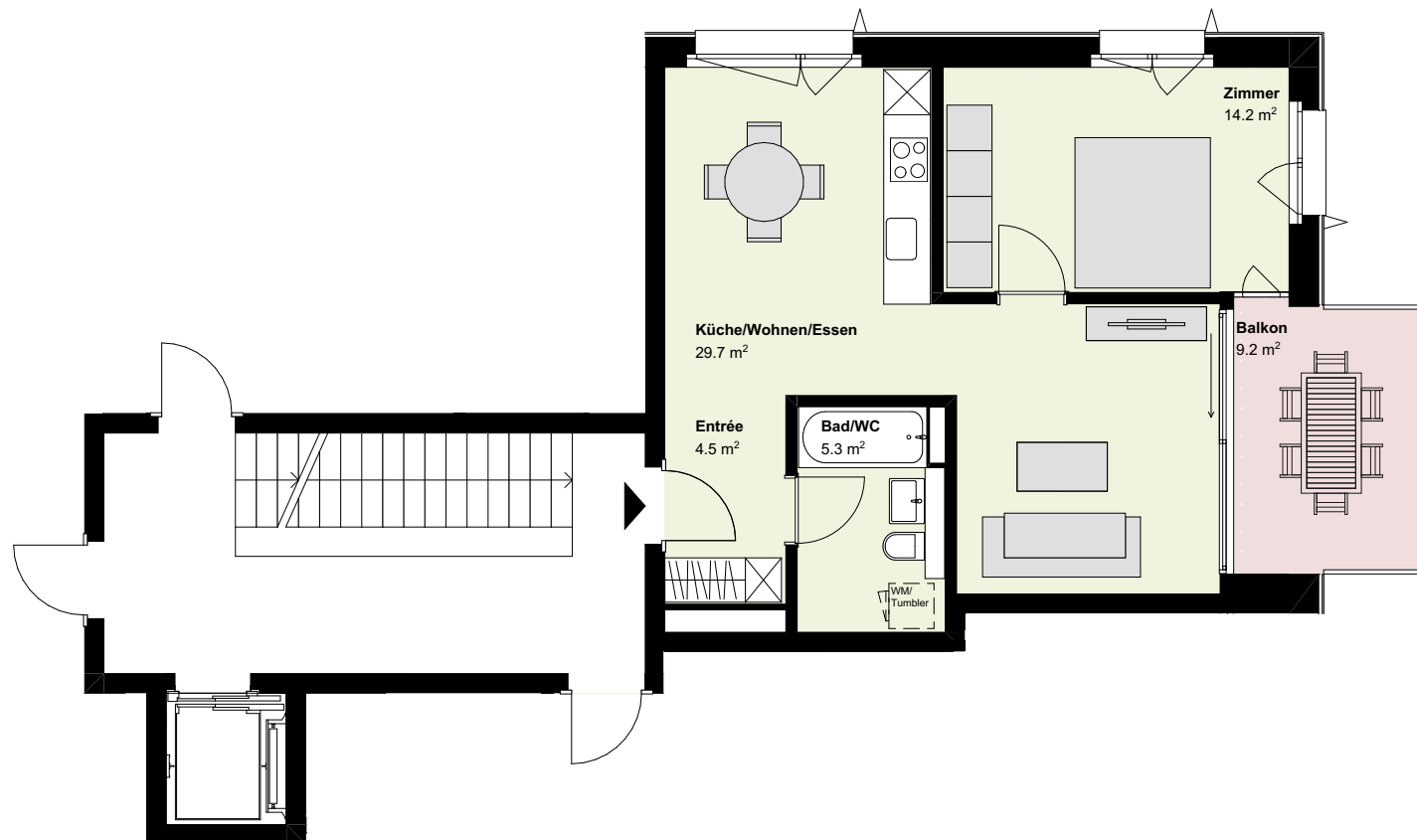

DETAILINFORMATIONEN

# Haus 4

## Wohnung Nr. GEB04.204

### 4.5 Zimmer

Etage	2. Obergeschoss
Wohnfläche (m <sup>2</sup> )*	93.2
Balkon (m <sup>2</sup> )	11.0

\* Berechnung der Wohnfläche  
 Wohnfläche (innenkant), exkl. Aussenwänden, exkl. Schächten, exkl. Aussenflächen wie Balkon/Sitzplatz, exkl. Keller. Bei den Flächen handelt es sich um Circa-Angaben.

Alle Einheiten (exklusive 1 ½-Zimmer-Wohnungen und wenige 2 ½-Zimmer-Wohnungen) verfügen über einen zusätzlichen Wasseranschluss. Die entsprechenden Waschmaschinen und | oder Tumbler müssen jedoch von der Mieterschaft selbst angeschafft werden.

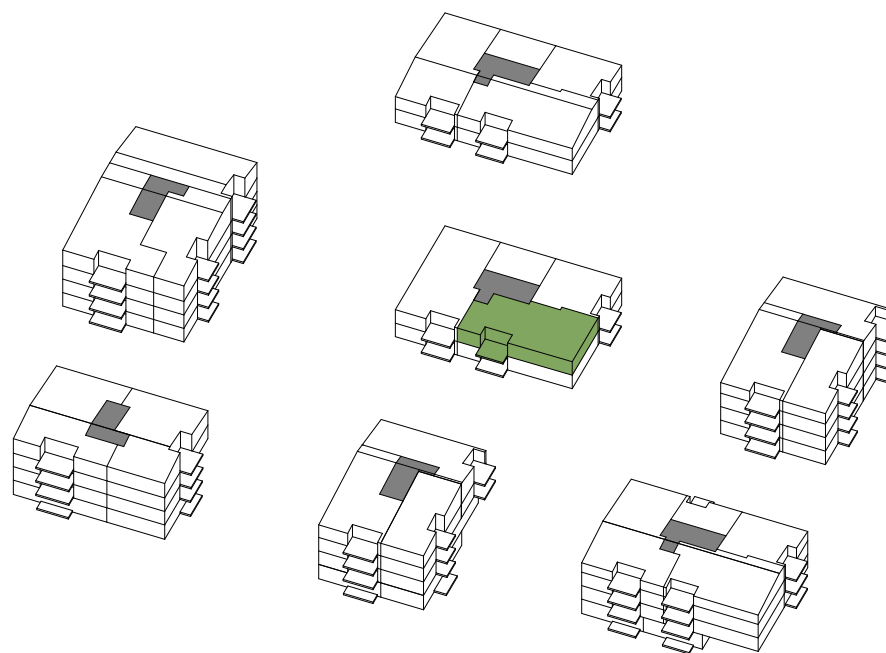

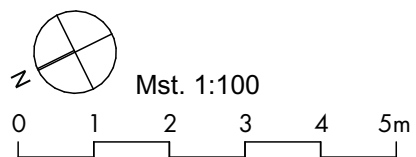

DETAILINFORMATIONEN

# Haus 4

## Wohnung Nr. GEB04.301

### 4.5 Zimmer

Etage	3. Obergeschoss
Wohnfläche (m <sup>2</sup> )*	99.2
Balkon (m <sup>2</sup> )	11.2

\* Berechnung der Wohnfläche  
 Wohnfläche (innenkant), exkl. Aussenwänden, exkl. Schächten, exkl. Aussenflächen wie Balkon/Sitzplatz, exkl. Keller. Bei den Flächen handelt es sich um Circa-Angaben.

Alle Einheiten (exklusive 1½-Zimmer-Wohnungen und wenige 2½-Zimmer-Wohnungen) verfügen über einen zusätzlichen Wasseranschluss. Die entsprechenden Waschmaschinen und | oder Tumbler müssen jedoch von der Mieterschaft selbst angeschafft werden.

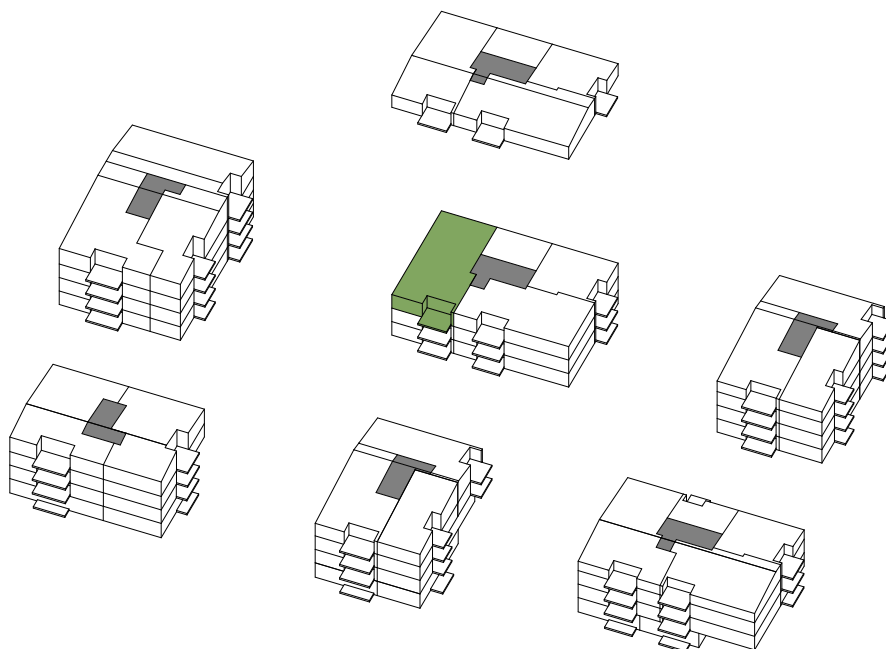

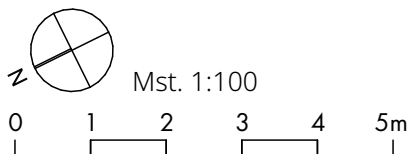
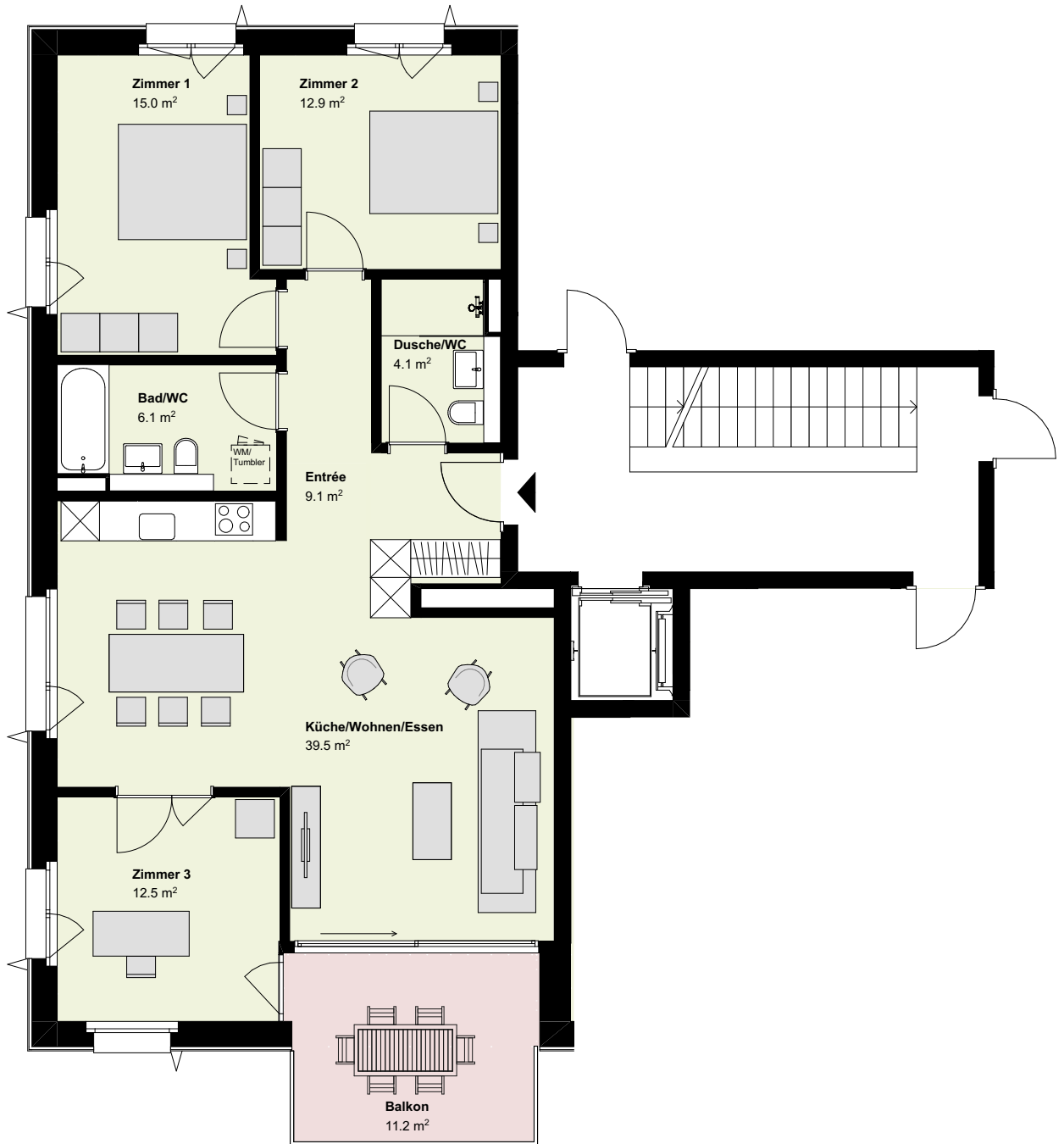



DETAILINFORMATIONEN

# Haus 4

## Wohnung Nr. GEB04.302

### 1.5 Zimmer

Etage	3. Obergeschoss
Wohnfläche (m <sup>2</sup> )*	29.0
Balkon (m <sup>2</sup> )	6.9

\* Berechnung der Wohnfläche  
 Wohnfläche (innenkant), exkl. Aussenwänden, exkl. Schächten, exkl. Aussenflächen wie Balkon/Sitzplatz, exkl. Keller. Bei den Flächen handelt es sich um Circa-Angaben.

Alle Einheiten (exklusive 1 ½-Zimmer-Wohnungen und wenige 2 ½-Zimmer-Wohnungen) verfügen über einen zusätzlichen Wasseranschluss. Die entsprechenden Waschmaschinen und | oder Tumbler müssen jedoch von der Mieterschaft selbst angeschafft werden.

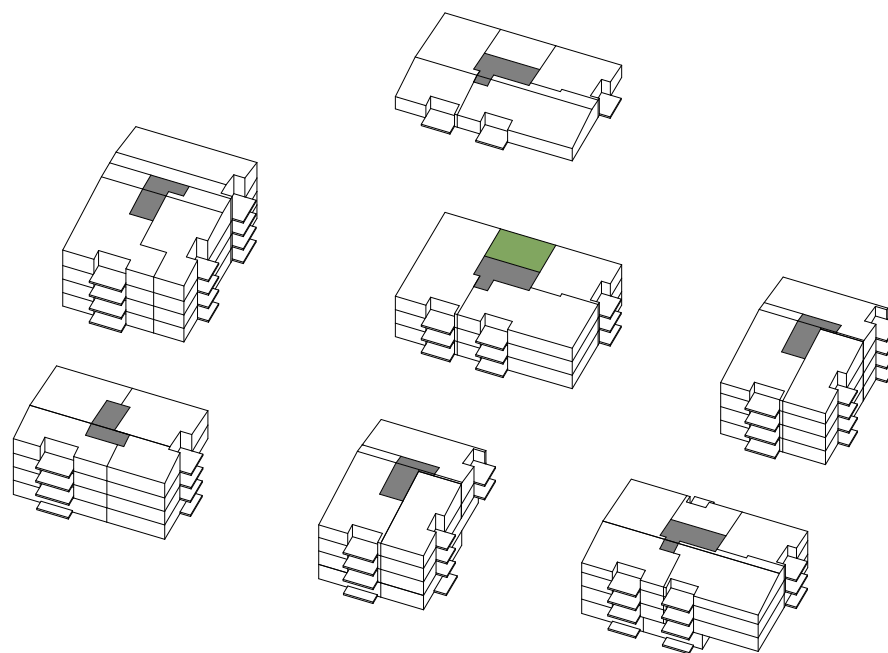

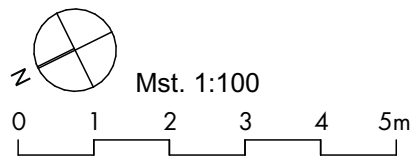
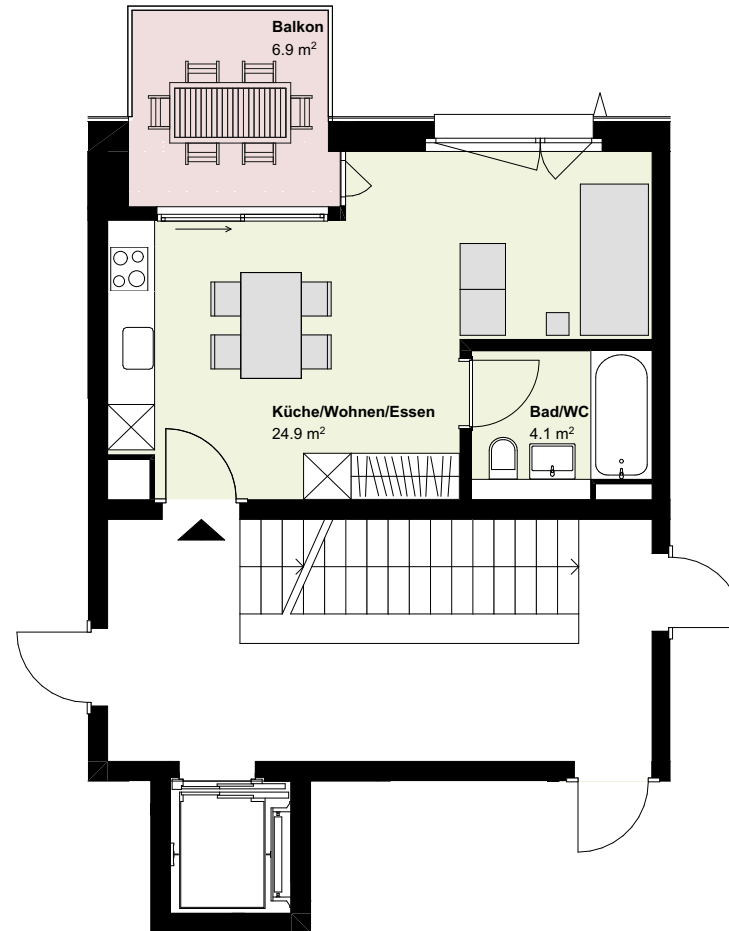

DETAILINFORMATIONEN

# Haus 4

## Wohnung Nr. GEB04.303

### 2.5 Zimmer

Etage	3. Obergeschoss
Wohnfläche (m <sup>2</sup> )*	53.7
Balkon (m <sup>2</sup> )	9.2

\* Berechnung der Wohnfläche  
 Wohnfläche (innenkant), exkl. Aussenwänden, exkl. Schächten, exkl. Aussenflächen wie Balkon/Sitzplatz, exkl. Keller. Bei den Flächen handelt es sich um Circa-Angaben.

Alle Einheiten (exklusive 1 ½-Zimmer-Wohnungen und wenige 2 ½-Zimmer-Wohnungen) verfügen über einen zusätzlichen Wasseranschluss. Die entsprechenden Waschmaschinen und | oder Tumbler müssen jedoch von der Mieterschaft selbst angeschafft werden.

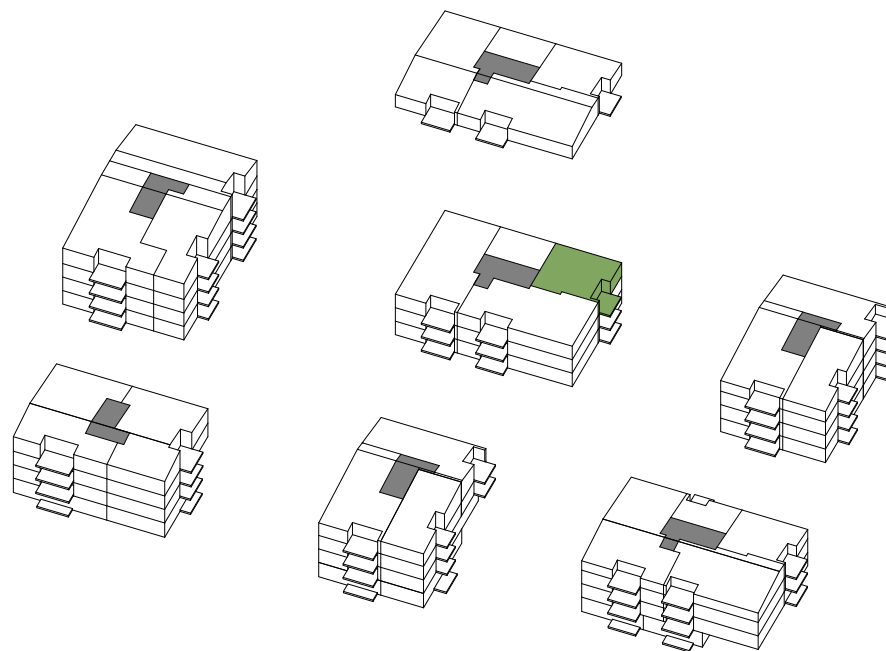

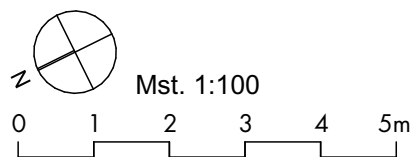
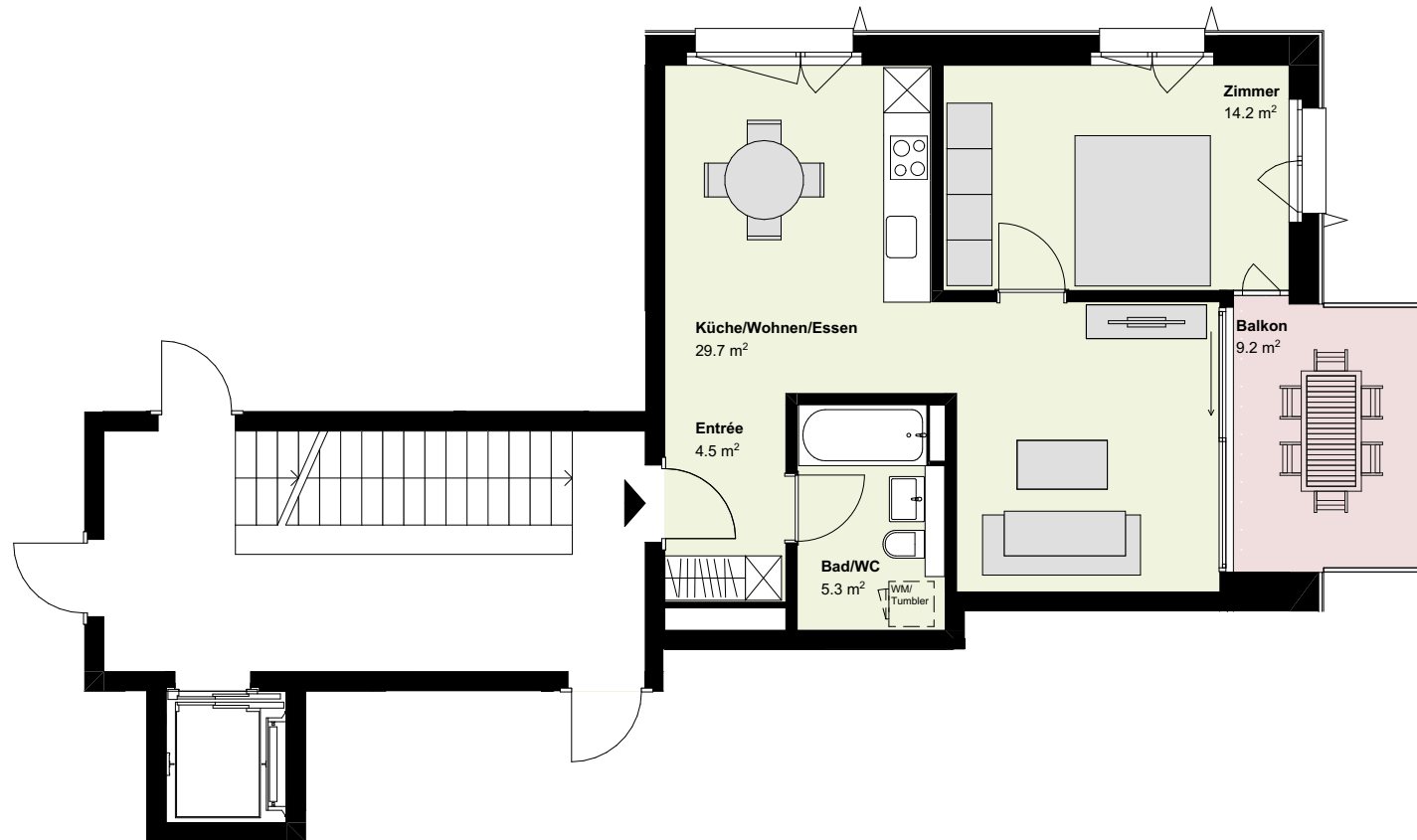

DETAILINFORMATIONEN

# Haus 4

## Wohnung Nr. GEB04.304

### 4.5 Zimmer

Etage	3. Obergeschoss
Wohnfläche (m <sup>2</sup> )*	93.2
Balkon (m <sup>2</sup> )	11.0

\* Berechnung der Wohnfläche  
 Wohnfläche (innenkant), exkl. Aussenwänden, exkl. Schächten, exkl. Aussenflächen wie Balkon/Sitzplatz, exkl. Keller. Bei den Flächen handelt es sich um Circa-Angaben.

Alle Einheiten (exklusive 1 ½-Zimmer-Wohnungen und wenige 2 ½-Zimmer-Wohnungen) verfügen über einen zusätzlichen Wasseranschluss. Die entsprechenden Waschmaschinen und | oder Tumbler müssen jedoch von der Mieterschaft selbst angeschafft werden.

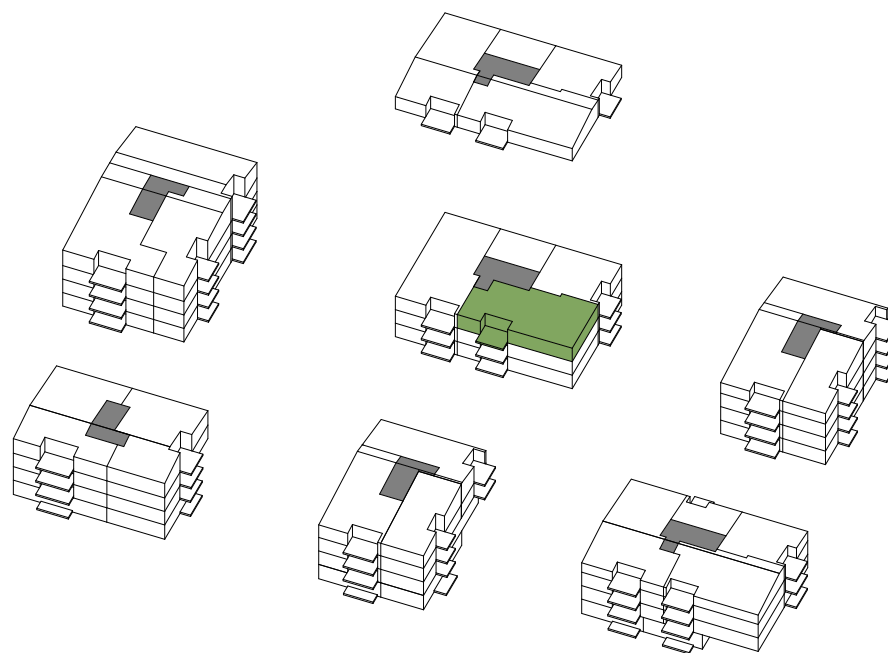

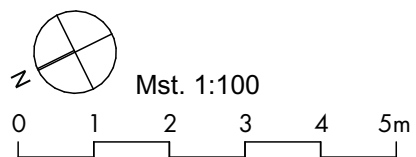

DETAILINFORMATIONEN

# Haus 4

## Wohnung Nr. GEB04.401

### 4.5 Zimmer

Etage	4. Obergeschoss
Wohnfläche (m <sup>2</sup> )*	99.2
Balkon (m <sup>2</sup> )	11.2

\* Berechnung der Wohnfläche  
 Wohnfläche (innenkant), exkl. Aussenwänden, exkl. Schächten, exkl. Aussenflächen wie Balkon/Sitzplatz, exkl. Keller. Bei den Flächen handelt es sich um Circa-Angaben.

Alle Einheiten (exklusive 1½-Zimmer-Wohnungen und wenige 2½-Zimmer-Wohnungen) verfügen über einen zusätzlichen Wasseranschluss. Die entsprechenden Waschmaschinen und | oder Tumbler müssen jedoch von der Mieterschaft selbst angeschafft werden.

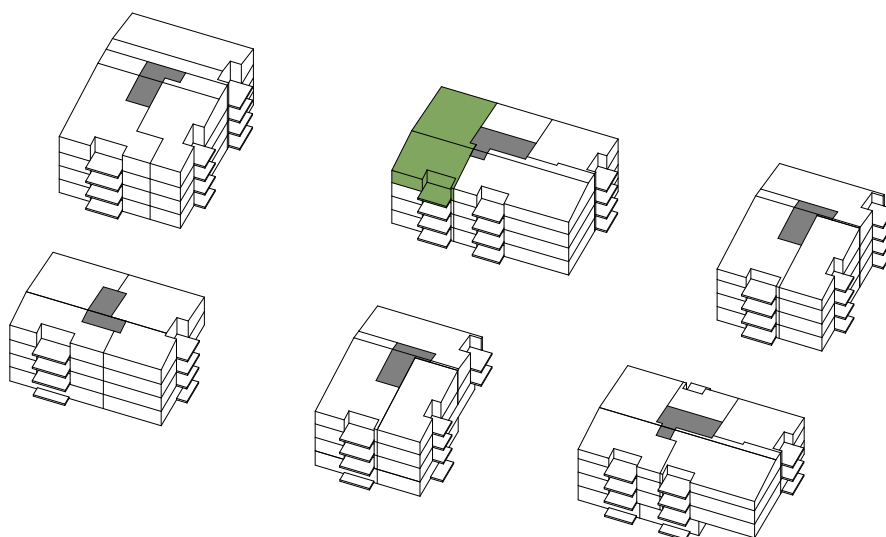

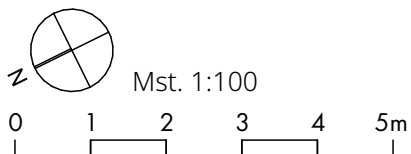
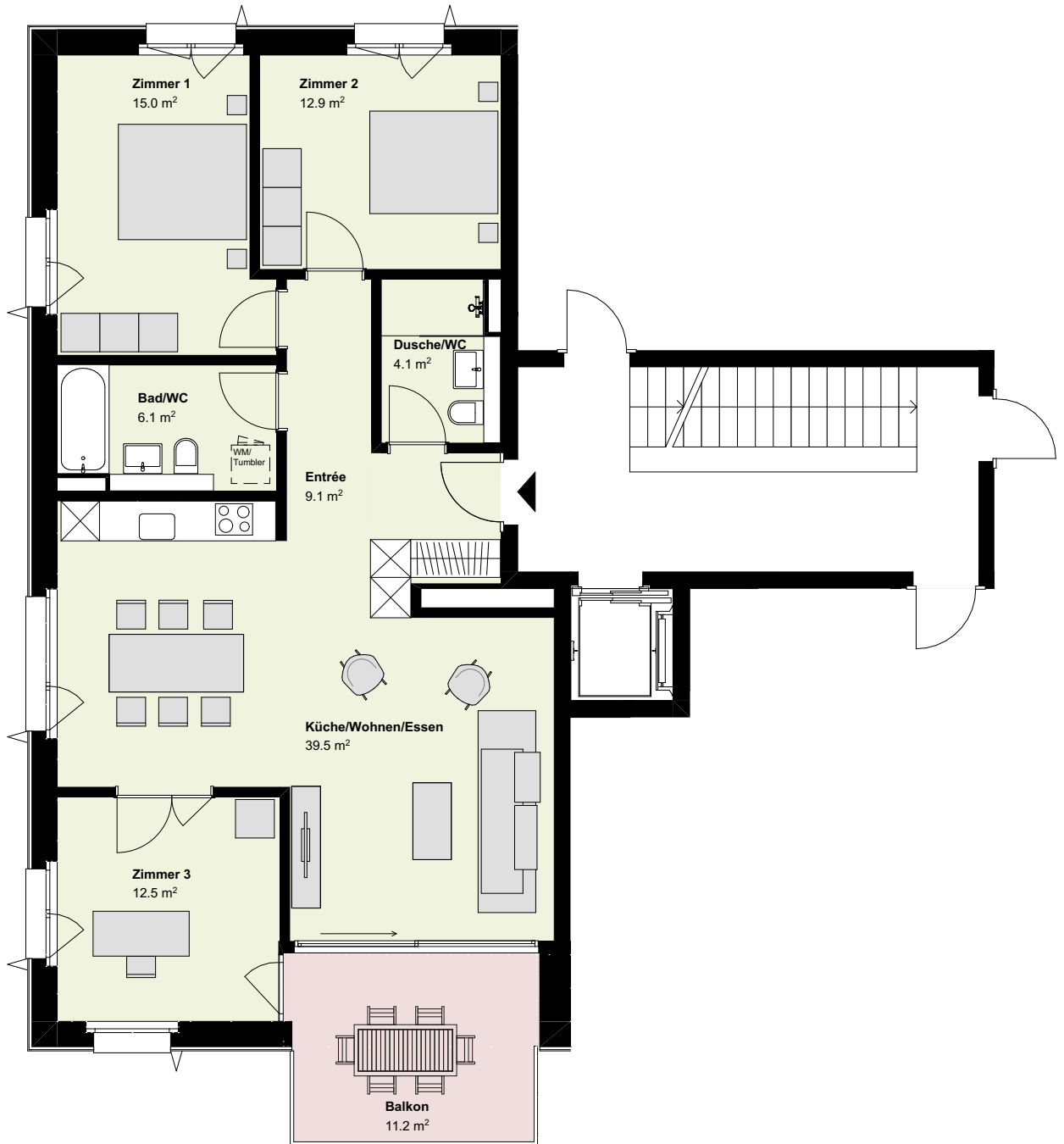



DETAILINFORMATIONEN

# Haus 4

## Wohnung Nr. GEB04.402

### 1.5 Zimmer

Etage	4. Obergeschoss
Wohnfläche (m <sup>2</sup> )*	29.0
Balkon (m <sup>2</sup> )	6.9

\* Berechnung der Wohnfläche  
 Wohnfläche (innenkant), exkl. Aussenwänden, exkl. Schächten, exkl. Aussenflächen wie Balkon/Sitzplatz, exkl. Keller. Bei den Flächen handelt es sich um Circa-Angaben.

Alle Einheiten (exklusive 1 ½-Zimmer-Wohnungen und wenige 2 ½-Zimmer-Wohnungen) verfügen über einen zusätzlichen Wasseranschluss. Die entsprechenden Waschmaschinen und | oder Tumbler müssen jedoch von der Mieterschaft selbst angeschafft werden.

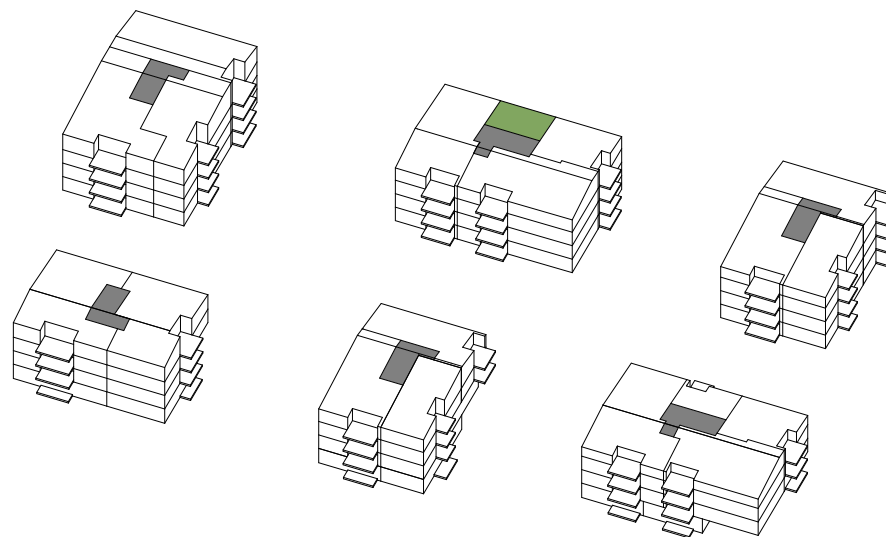

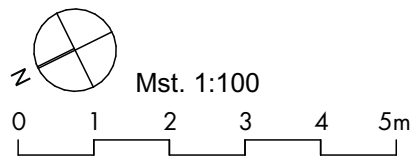
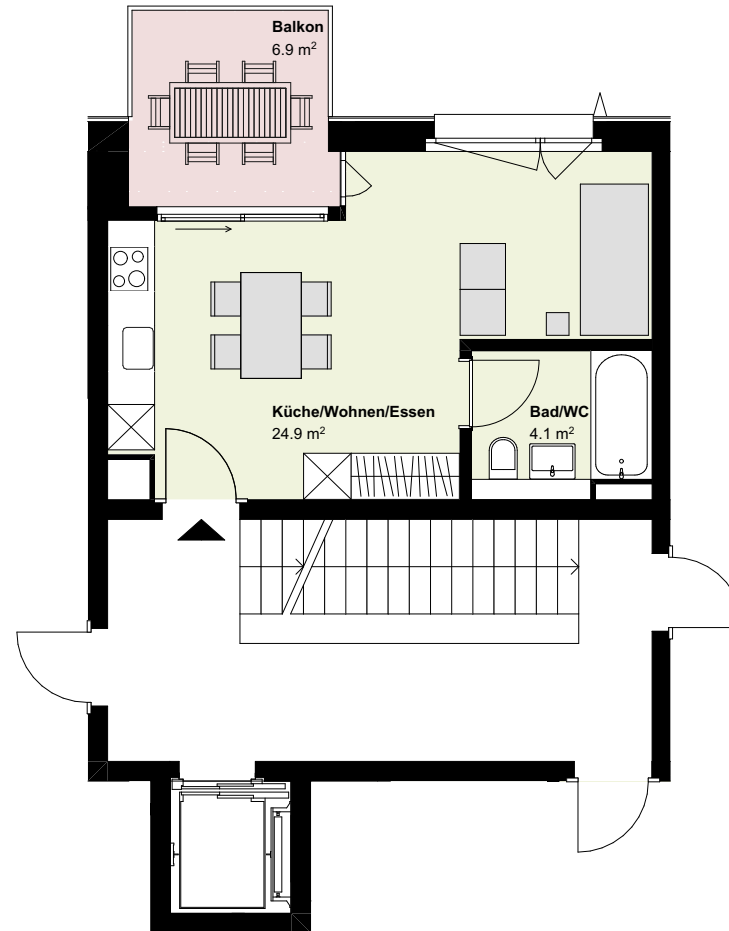

DETAILINFORMATIONEN

# Haus 4

## Wohnung Nr. GEB04.403

### 2.5 Zimmer

Etage	4. Obergeschoss
Wohnfläche (m <sup>2</sup> )*	53.7
Balkon (m <sup>2</sup> )	9.2

\* Berechnung der Wohnfläche  
 Wohnfläche (innenkant), exkl. Aussenwänden, exkl. Schächten, exkl. Aussenflächen wie Balkon/Sitzplatz, exkl. Keller. Bei den Flächen handelt es sich um Circa-Angaben.

Alle Einheiten (exklusive 1 ½-Zimmer-Wohnungen und wenige 2 ½-Zimmer-Wohnungen) verfügen über einen zusätzlichen Wasseranschluss. Die entsprechenden Waschmaschinen und | oder Tumbler müssen jedoch von der Mieterschaft selbst angeschafft werden.

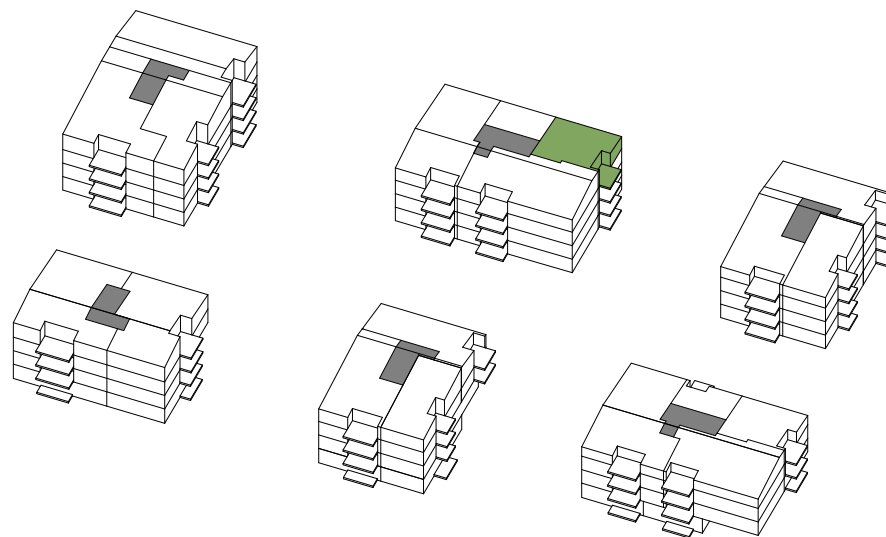

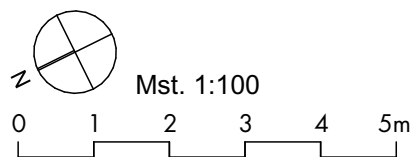
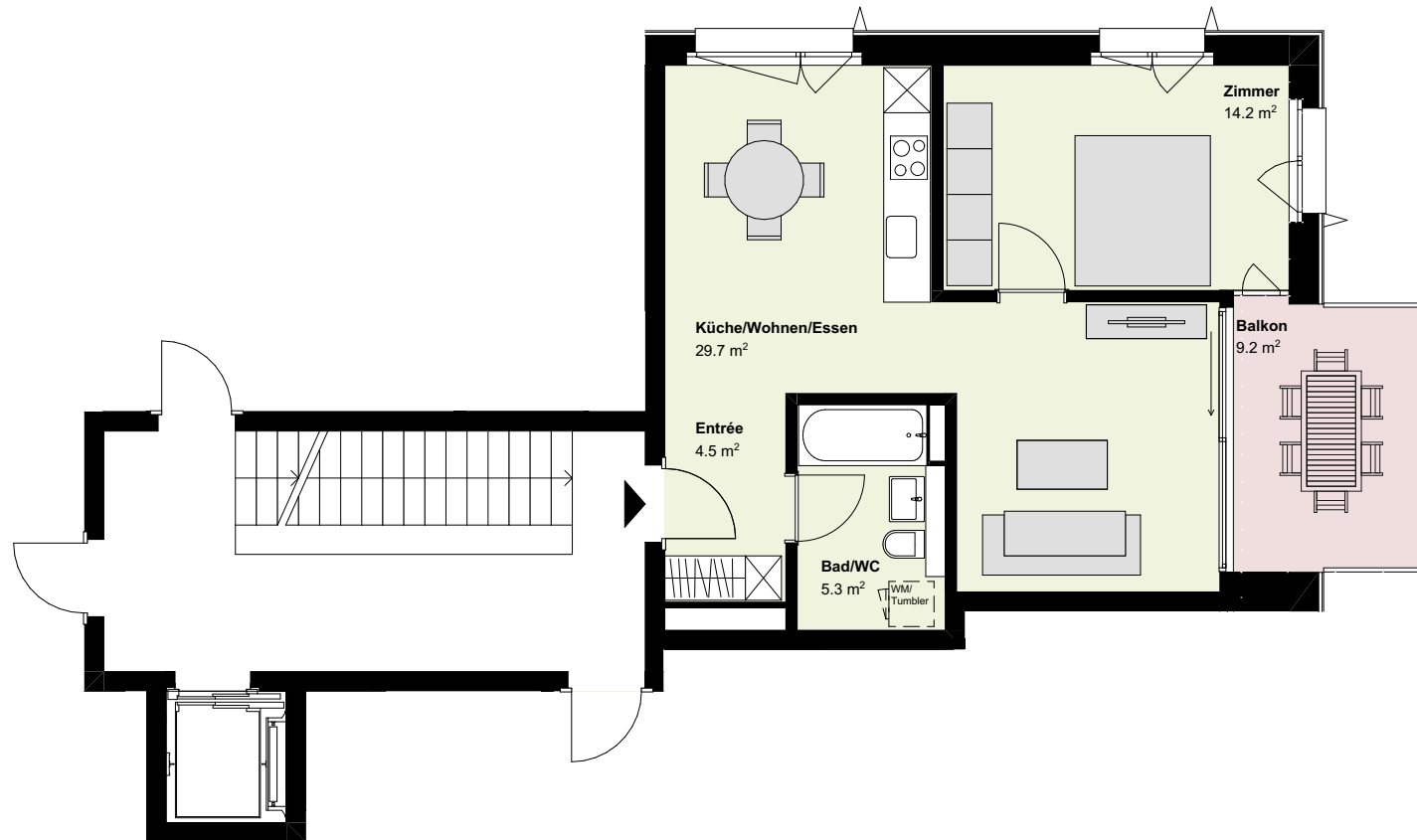

DETAILINFORMATIONEN

# Haus 4

## Wohnung Nr. GEB04.404

### 4.5 Zimmer

Etage	4. Obergeschoss
Wohnfläche (m <sup>2</sup> )*	93.2
Balkon (m <sup>2</sup> )	11.0

\* Berechnung der Wohnfläche  
 Wohnfläche (innenkant), exkl. Aussenwänden, exkl. Schächten, exkl. Aussenflächen wie Balkon/Sitzplatz, exkl. Keller. Bei den Flächen handelt es sich um Circa-Angaben.

Alle Einheiten (exklusive 1 ½-Zimmer-Wohnungen und wenige 2 ½-Zimmer-Wohnungen) verfügen über einen zusätzlichen Wasseranschluss. Die entsprechenden Waschmaschinen und | oder Tumbler müssen jedoch von der Mieterschaft selbst angeschafft werden.

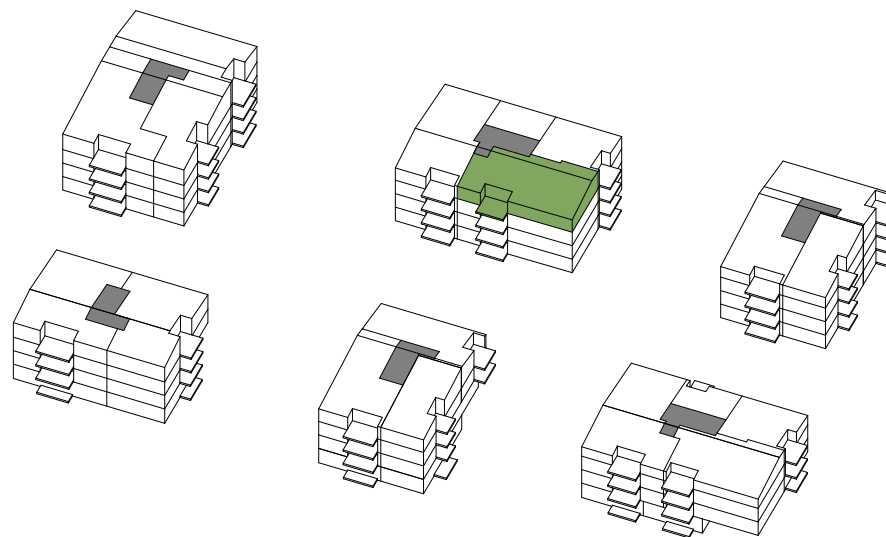

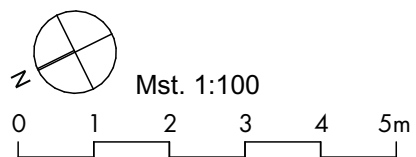

DETAILINFORMATIONEN

# Haus 5

## Wohnung Nr. GEB05.9901

### 2.5 Zimmer

Etage	Untergeschoss
Wohnfläche (m <sup>2</sup> )*	67.8
Balkon (m <sup>2</sup> )	6.0

\* Berechnung der Wohnfläche  
 Wohnfläche (innenkant), exkl. Aussenwänden, exkl. Schächten, exkl. Aussenflächen wie Balkon/Sitzplatz, exkl. Keller. Bei den Flächen handelt es sich um Circa-Angaben.

Alle Einheiten (exklusive 1 ½-Zimmer-Wohnungen und wenige 2 ½-Zimmer-Wohnungen) verfügen über einen zusätzlichen Wasseranschluss. Die entsprechenden Waschmaschinen und | oder Tumbler müssen jedoch von der Mieterschaft selbst angeschafft werden.

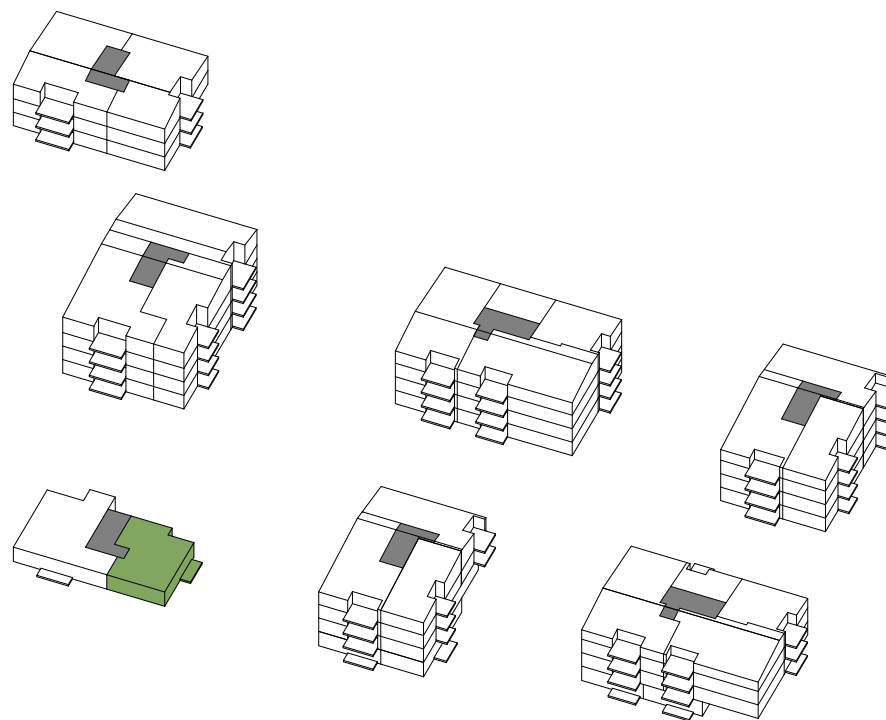

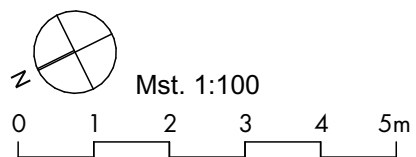
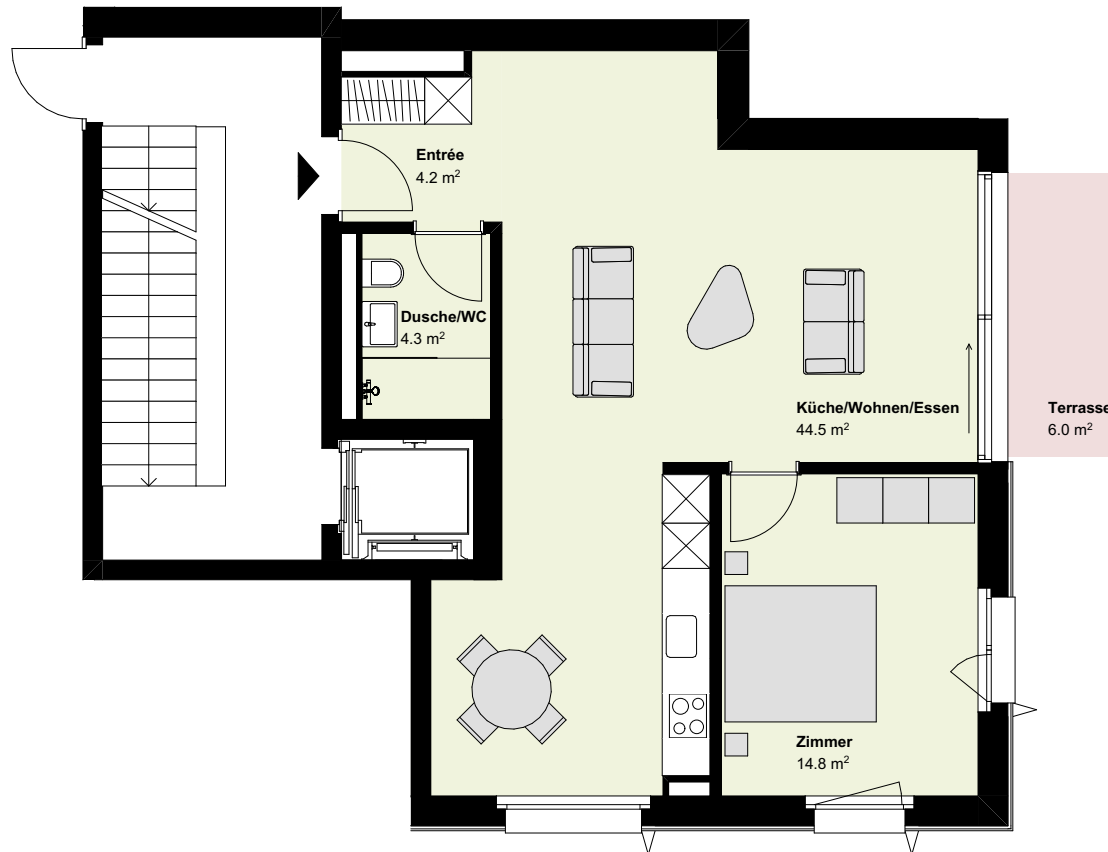



DETAILINFORMATIONEN

# Haus 5

## Wohnung Nr. GEB05.9902

### 3.5 Zimmer

Etage	Untergeschoss
Wohnfläche (m <sup>2</sup> )*	90.6
Balkon (m <sup>2</sup> )	6.0

\* Berechnung der Wohnfläche  
 Wohnfläche (innenkant), exkl. Aussenwänden, exkl. Schächten, exkl. Aussenflächen wie Balkon/Sitzplatz, exkl. Keller. Bei den Flächen handelt es sich um Circa-Angaben.

Alle Einheiten (exklusive 1 ½-Zimmer-Wohnungen und wenige 2 ½-Zimmer-Wohnungen) verfügen über einen zusätzlichen Wasseranschluss. Die entsprechenden Waschmaschinen und | oder Tumbler müssen jedoch von der Mieterschaft selbst angeschafft werden.

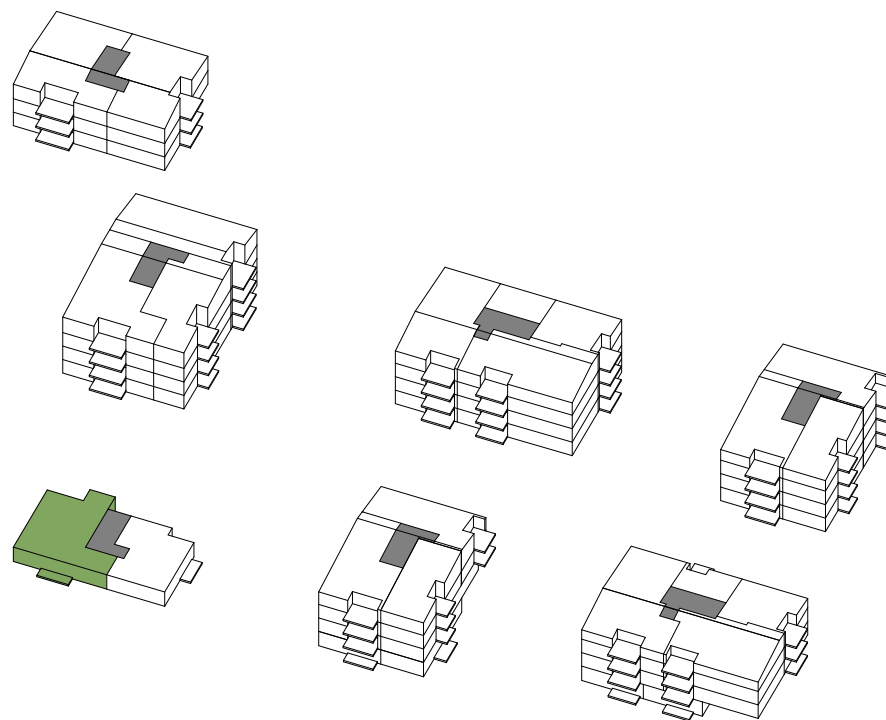

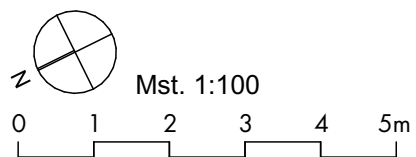

DETAILINFORMATIONEN

# Haus 5

## Wohnung Nr. GEB05.001

### 2.5 Zimmer

Etage	Erdgeschoss
Wohnfläche (m <sup>2</sup> )*	62.7
Balkon (m <sup>2</sup> )	11.4

\* Berechnung der Wohnfläche  
 Wohnfläche (innenkant), exkl. Aussenwänden, exkl. Schächten, exkl. Aussenflächen wie Balkon/Sitzplatz, exkl. Keller. Bei den Flächen handelt es sich um Circa-Angaben.

Alle Einheiten (exklusive 1 ½-Zimmer-Wohnungen und wenige 2 ½-Zimmer-Wohnungen) verfügen über einen zusätzlichen Wasseranschluss. Die entsprechenden Waschmaschinen und | oder Tumbler müssen jedoch von der Mieterschaft selbst angeschafft werden.

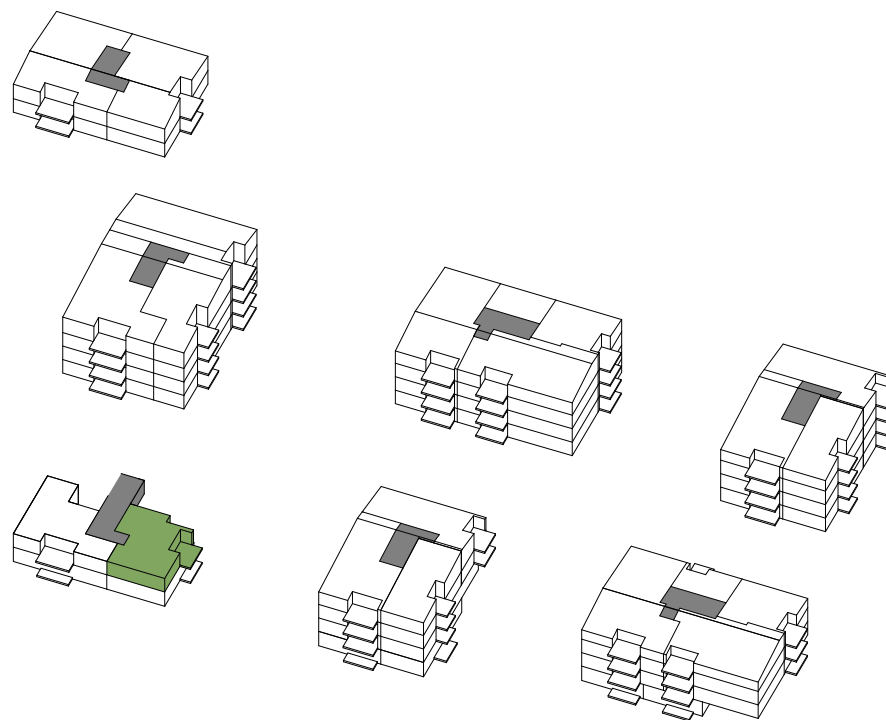

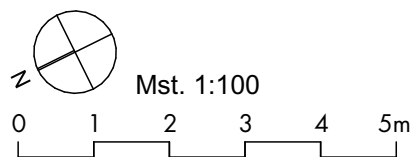
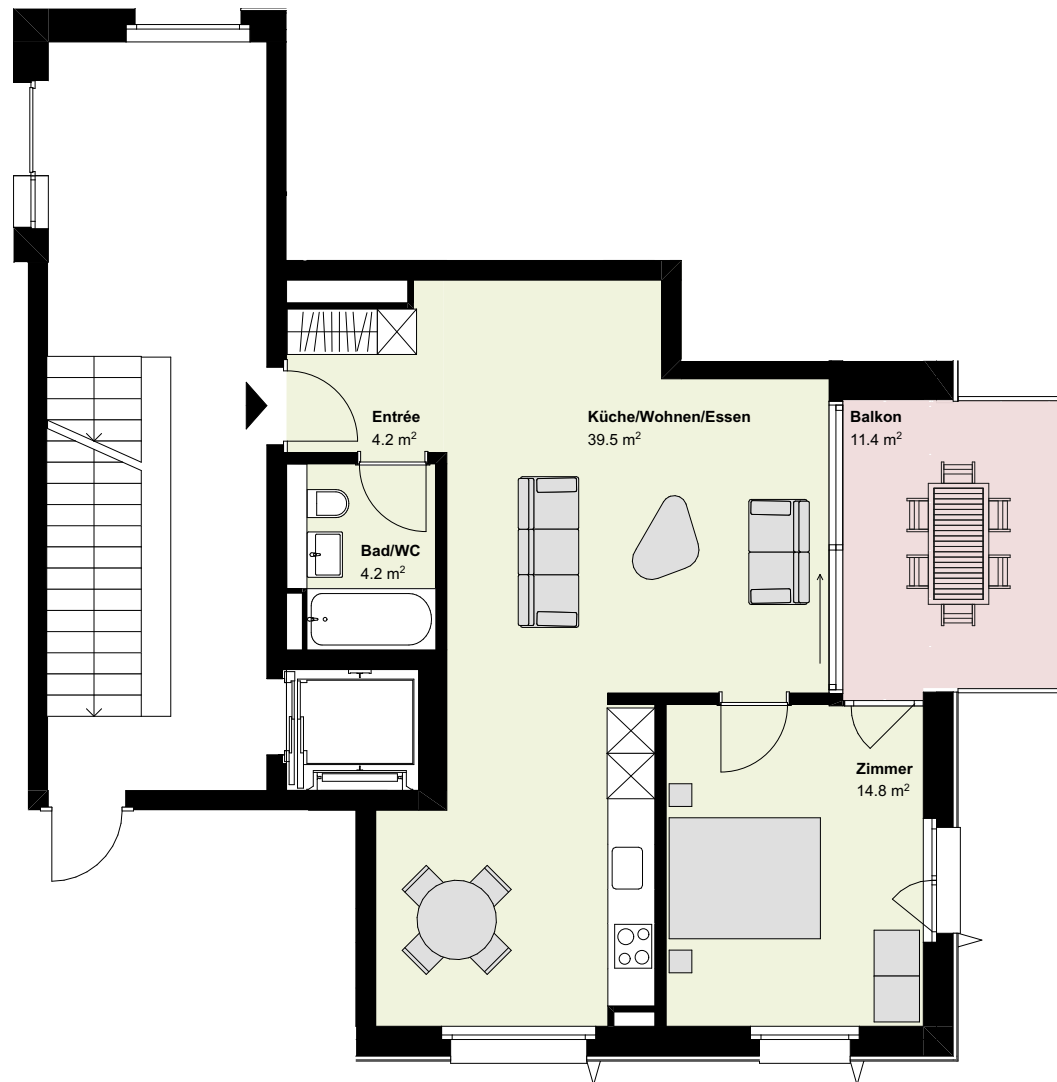

DETAILINFORMATIONEN

# Haus 5

## Wohnung Nr. GEB05.002

### 1.5 Zimmer + Wohnatelier

Etage	Erdgeschoss
Wohnfläche (m <sup>2</sup> )*	47.7 m <sup>2</sup> + 20.6 m <sup>2</sup> Wohnatelier
Balkon (m <sup>2</sup> )	13.5

\* Berechnung der Wohnfläche  
 Wohnfläche (innenkant), exkl. Aussenwänden, exkl. Schächten, exkl. Aussenflächen wie Balkon/Sitzplatz, exkl. Keller. Bei den Flächen handelt es sich um Circa-Angaben.

Alle Einheiten (exklusive 1 ½-Zimmer-Wohnungen und wenige 2 ½-Zimmer-Wohnungen) verfügen über einen zusätzlichen Wasseranschluss. Die entsprechenden Waschmaschinen und | oder Tumbler müssen jedoch von der Mieterschaft selbst angeschafft werden.

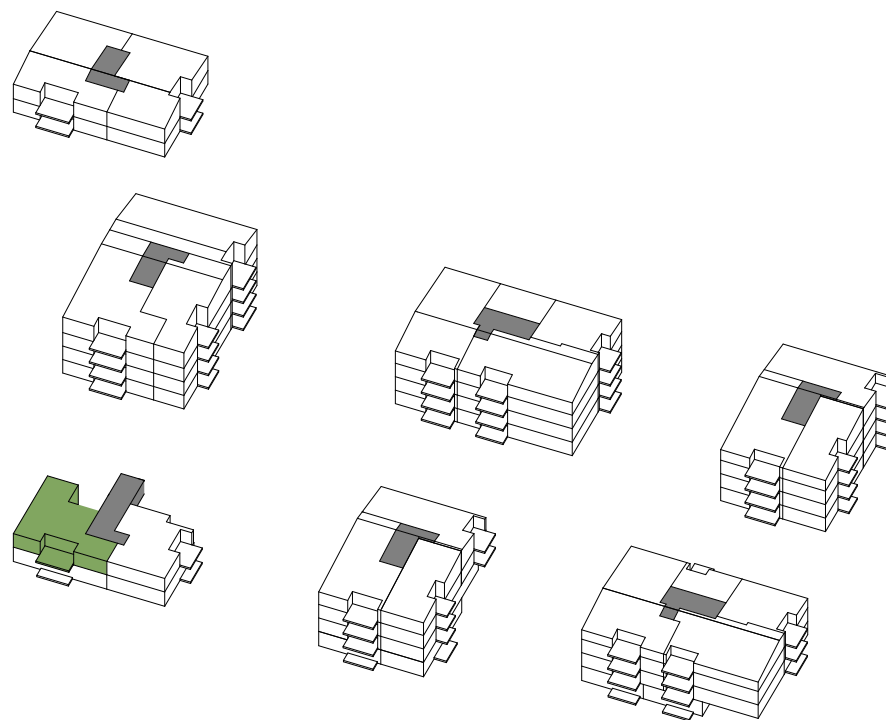

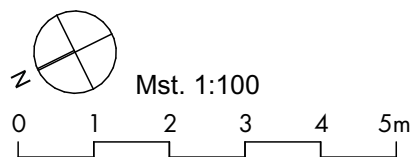
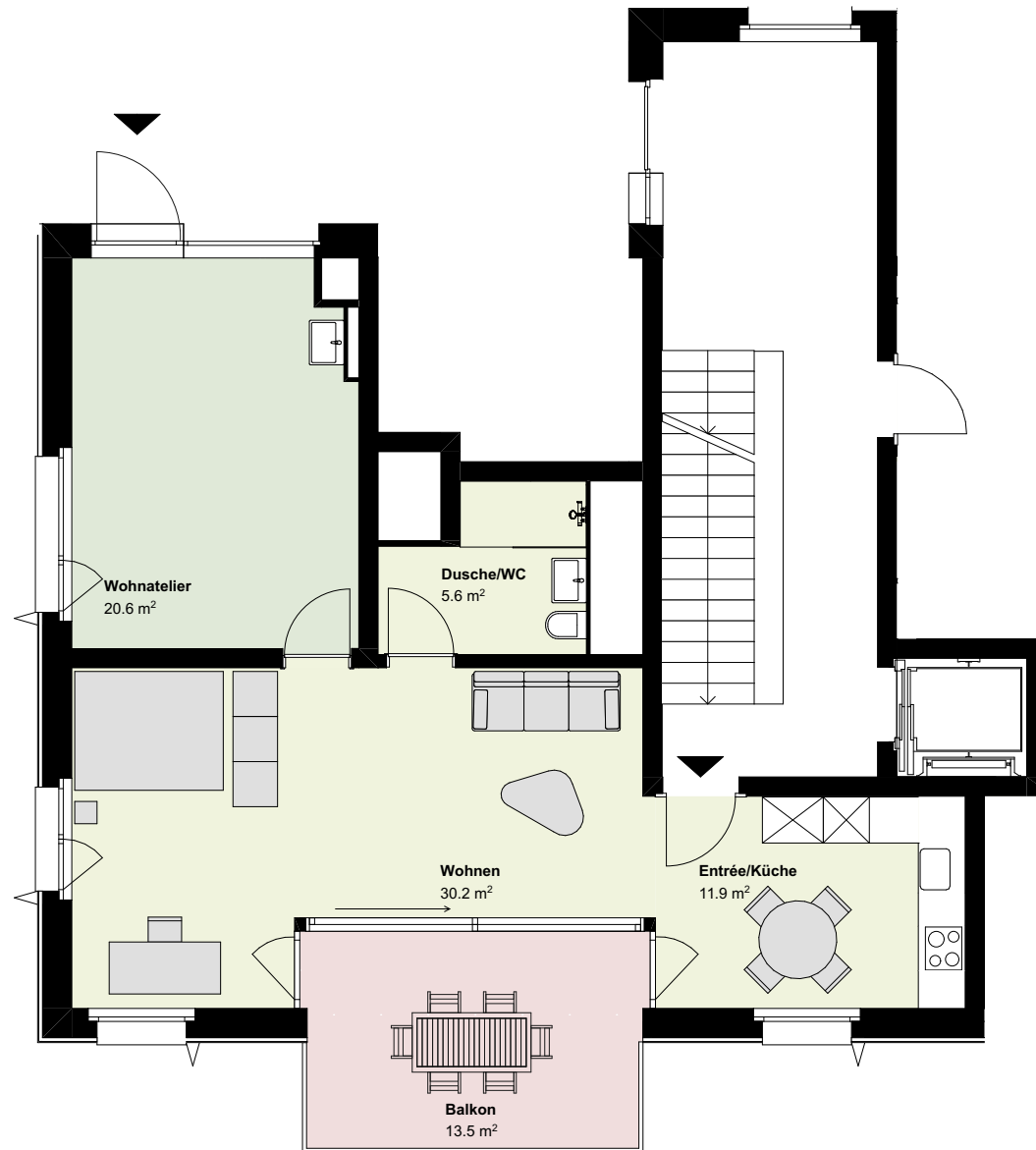

DETAILINFORMATIONEN

# Haus 5

## Jokerzimmer 2

Etage	Erdgeschoss
Wohnfläche (m <sup>2</sup> )*	27.2

\* Berechnung der Wohnfläche  
 Wohnfläche (innenkant), exkl. Aussenwänden, exkl. Schächten, exkl. Aussenflächen wie Balkon/Sitzplatz, exkl. Keller. Bei den Flächen handelt es sich um Circa-Angaben.

Alle Einheiten (exklusive 1 ½-Zimmer-Wohnungen und wenige 2 ½-Zimmer-Wohnungen) verfügen über einen zusätzlichen Wasseranschluss. Die entsprechenden Waschmaschinen und | oder Tumbler müssen jedoch von der Mieterschaft selbst angeschafft werden.

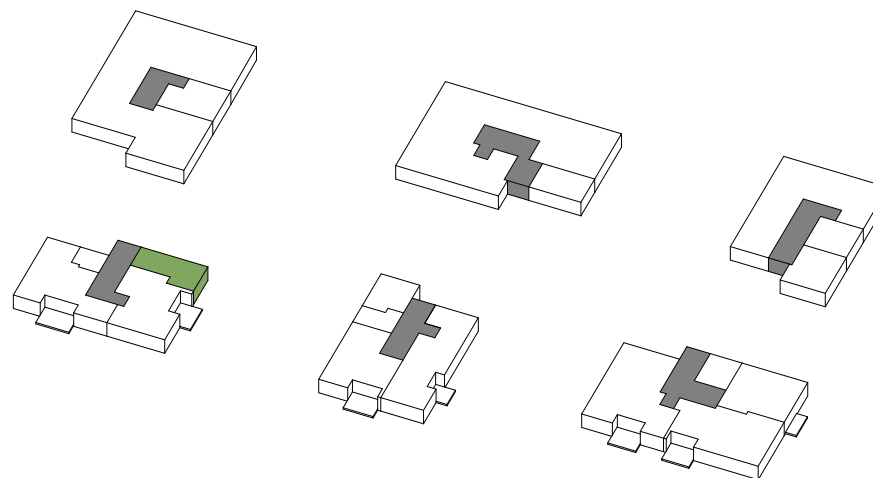

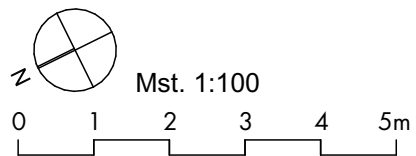
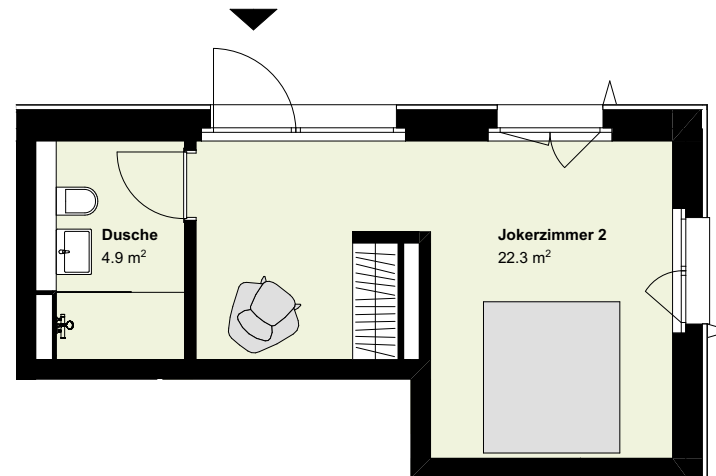



DETAILINFORMATIONEN

# Haus 5

## Wohnung Nr. GEB05.101

### 4.5 Zimmer

Etage	1. Obergeschoss
Wohnfläche (m <sup>2</sup> )*	95.1
Balkon (m <sup>2</sup> )	11.4

\* Berechnung der Wohnfläche  
 Wohnfläche (innenkant), exkl. Aussenwänden, exkl. Schächten, exkl. Aussenflächen wie Balkon/Sitzplatz, exkl. Keller. Bei den Flächen handelt es sich um Circa-Angaben.

Alle Einheiten (exklusive 1½-Zimmer-Wohnungen und wenige 2½-Zimmer-Wohnungen) verfügen über einen zusätzlichen Wasseranschluss. Die entsprechenden Waschmaschinen und | oder Tumbler müssen jedoch von der Mieterschaft selbst angeschafft werden.

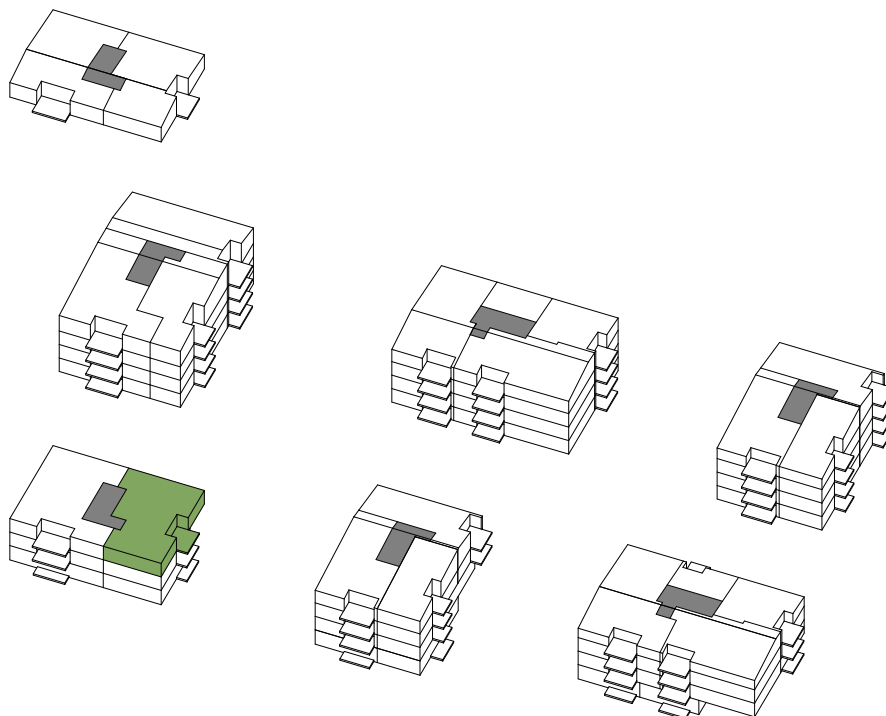

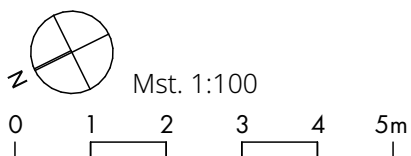

DETAILINFORMATIONEN

# Haus 5

## Wohnung Nr. GEB05.102

### 5.5 Zimmer

Etage	1. Obergeschoss
Wohnfläche (m <sup>2</sup> )*	107.2
Balkon (m <sup>2</sup> )	13.5

\* Berechnung der Wohnfläche  
 Wohnfläche (innenkant), exkl. Aussenwänden, exkl. Schächten, exkl. Aussenflächen wie Balkon/Sitzplatz, exkl. Keller. Bei den Flächen handelt es sich um Circa-Angaben.

Alle Einheiten (exklusive 1½-Zimmer-Wohnungen und wenige 2½-Zimmer-Wohnungen) verfügen über einen zusätzlichen Wasseranschluss. Die entsprechenden Waschmaschinen und | oder Tumbler müssen jedoch von der Mieterschaft selbst angeschafft werden.

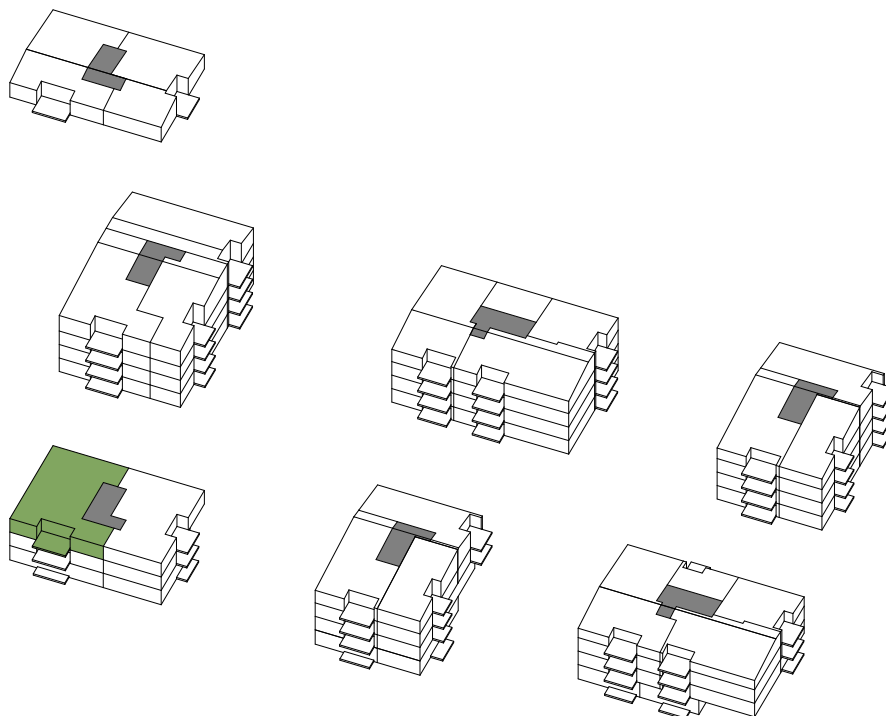

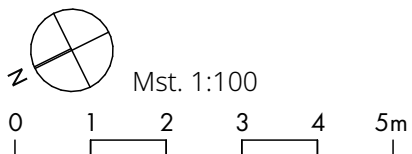

DETAILINFORMATIONEN

# Haus 5

## Wohnung Nr. GEB05.201

### 4.5 Zimmer

Etage	2. Obergeschoss
Wohnfläche (m <sup>2</sup> )*	95.1
Balkon (m <sup>2</sup> )	11.4

\* Berechnung der Wohnfläche  
 Wohnfläche (innenkant), exkl. Aussenwänden, exkl. Schächten, exkl. Aussenflächen wie Balkon/Sitzplatz, exkl. Keller. Bei den Flächen handelt es sich um Circa-Angaben.

Alle Einheiten (exklusive 1½-Zimmer-Wohnungen und wenige 2½-Zimmer-Wohnungen) verfügen über einen zusätzlichen Wasseranschluss. Die entsprechenden Waschmaschinen und | oder Tumbler müssen jedoch von der Mieterschaft selbst angeschafft werden.

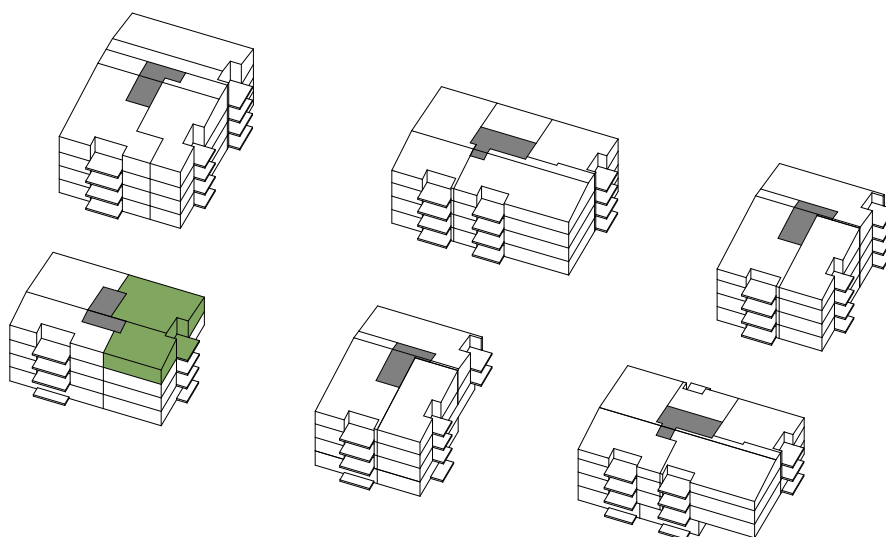

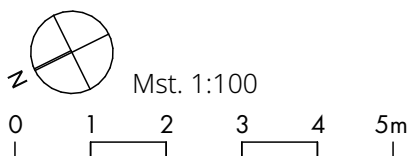
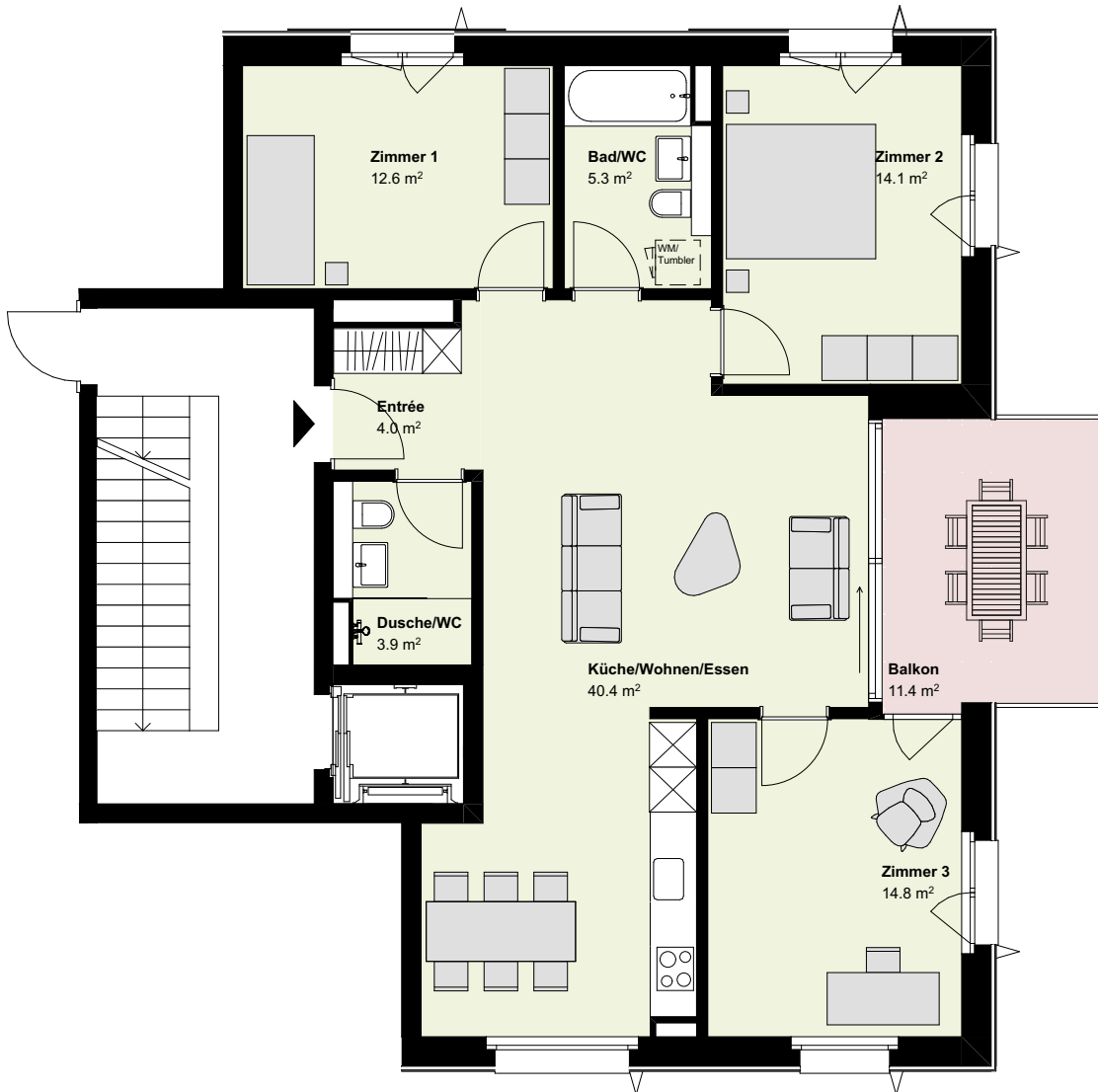

DETAILINFORMATIONEN

# Haus 5

## Wohnung Nr. GEB05.202

### 5.5 Zimmer

Etage	2. Obergeschoss
Wohnfläche (m <sup>2</sup> )*	107.2
Balkon (m <sup>2</sup> )	13.5

\* Berechnung der Wohnfläche  
 Wohnfläche (innenkant), exkl. Aussenwänden, exkl. Schächten, exkl. Aussenflächen wie Balkon/Sitzplatz, exkl. Keller. Bei den Flächen handelt es sich um Circa-Angaben.

Alle Einheiten (exklusive 1½-Zimmer-Wohnungen und wenige 2½-Zimmer-Wohnungen) verfügen über einen zusätzlichen Wasseranschluss. Die entsprechenden Waschmaschinen und | oder Tumbler müssen jedoch von der Mieterschaft selbst angeschafft werden.

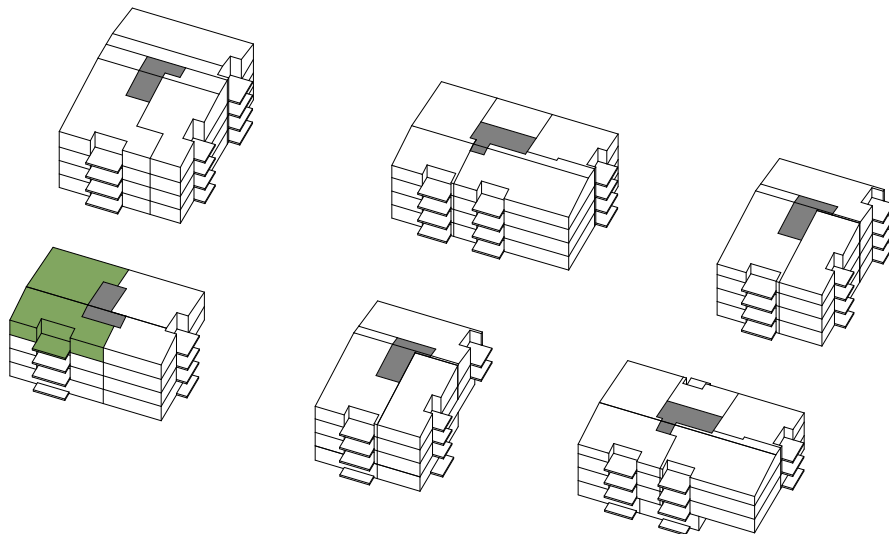

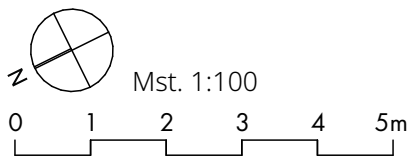
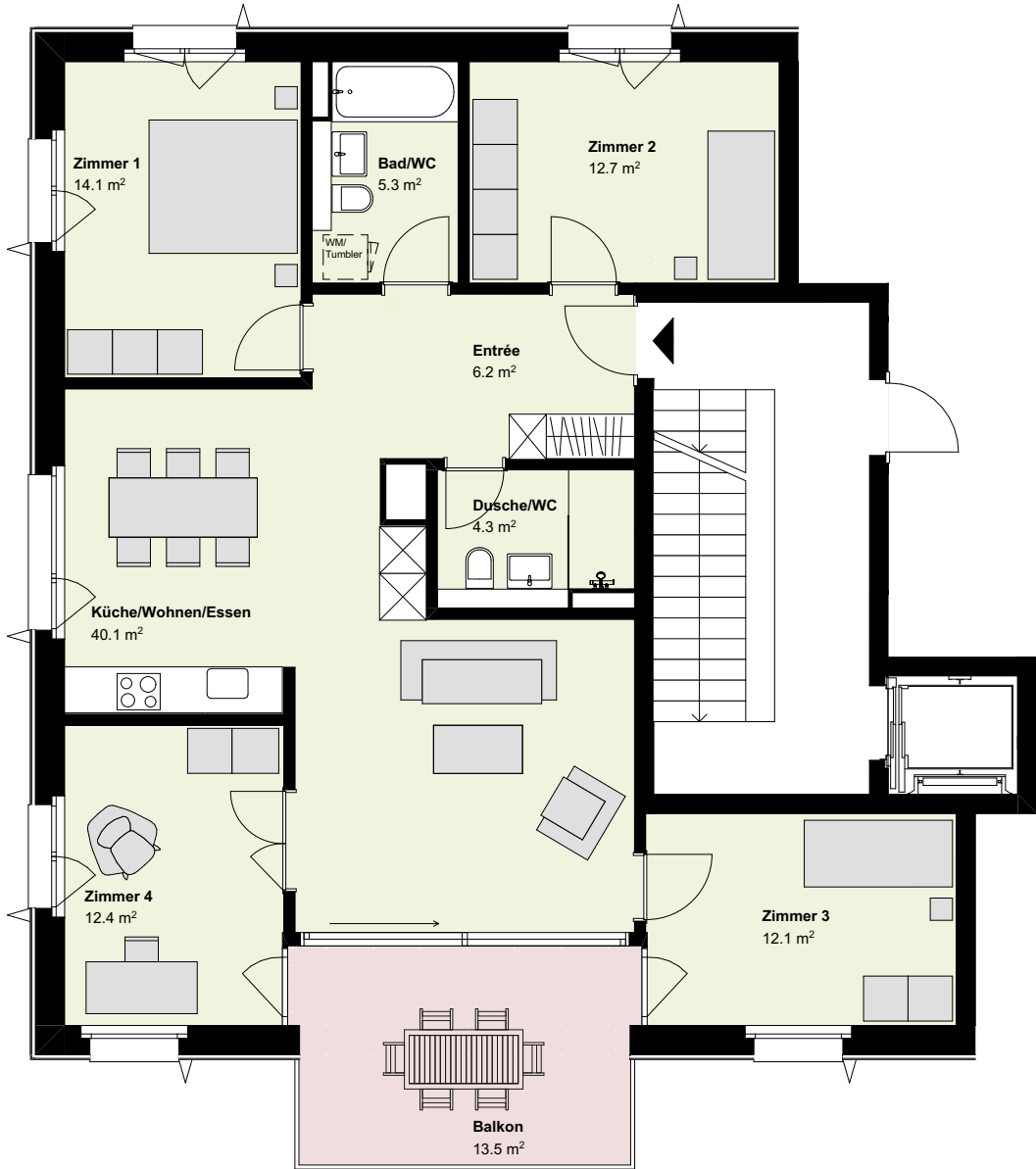



DETAILINFORMATIONEN

# Haus 6

## Hobbyraum 2

Etage	Erdgeschoss
Wohnfläche (m <sup>2</sup> )*	34.7

\* Berechnung der Wohnfläche  
 Wohnfläche (innenkant), exkl. Aussenwänden, exkl. Schächten, exkl. Aussenflächen wie Balkon/Sitzplatz, exkl. Keller. Bei den Flächen handelt es sich um Circa-Angaben.

Alle Einheiten (exklusive 1 ½-Zimmer-Wohnungen und wenige 2 ½-Zimmer-Wohnungen) verfügen über einen zusätzlichen Wasseranschluss. Die entsprechenden Waschmaschinen und | oder Tumbler müssen jedoch von der Mieterschaft selbst angeschafft werden.

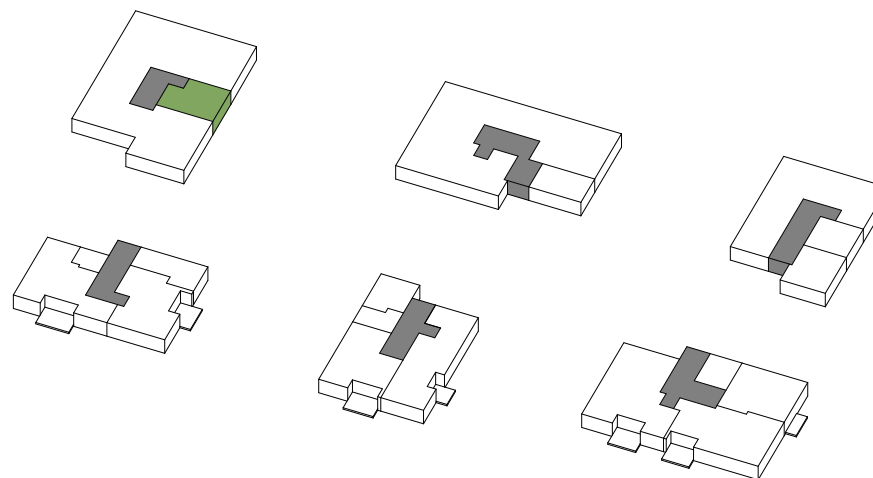

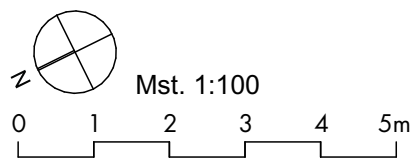
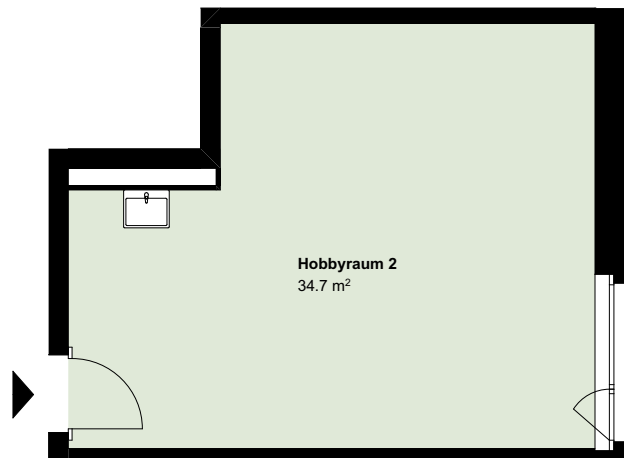

DETAILINFORMATIONEN

# Haus 6

## Wohnung Nr. GEB06.101

### 4.5 Zimmer

Etage	1. Obergeschoss
Wohnfläche (m <sup>2</sup> )*	98.9
Balkon (m <sup>2</sup> )	12.7

\* Berechnung der Wohnfläche  
 Wohnfläche (innenkant), exkl. Aussenwänden, exkl. Schächten, exkl. Aussenflächen wie Balkon/Sitzplatz, exkl. Keller. Bei den Flächen handelt es sich um Circa-Angaben.

Alle Einheiten (exklusive 1 ½-Zimmer-Wohnungen und wenige 2 ½-Zimmer-Wohnungen) verfügen über einen zusätzlichen Wasseranschluss. Die entsprechenden Waschmaschinen und | oder Tumbler müssen jedoch von der Mieterschaft selbst angeschafft werden.

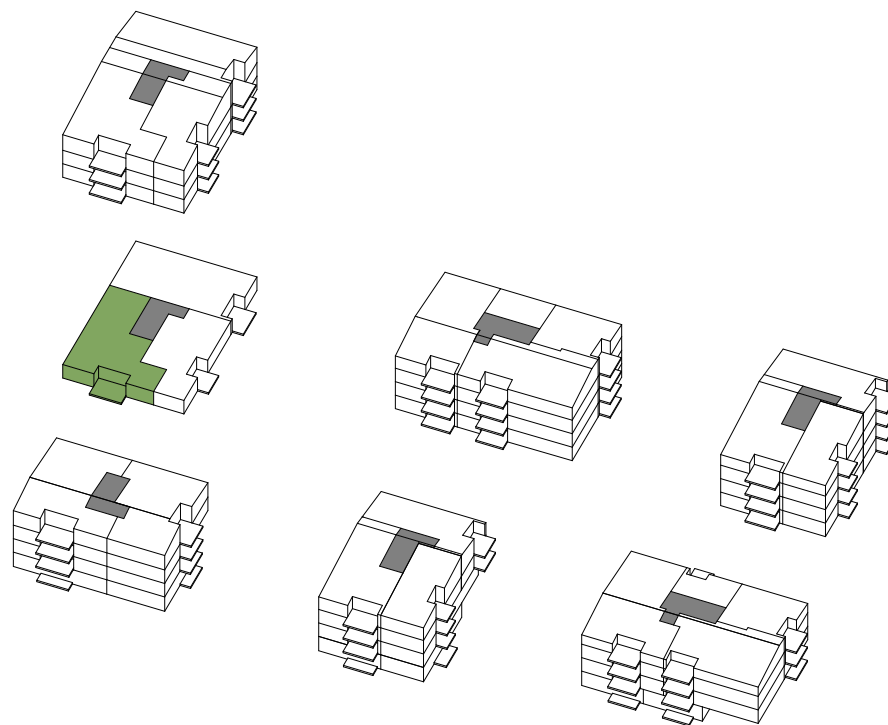

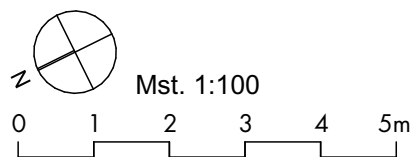
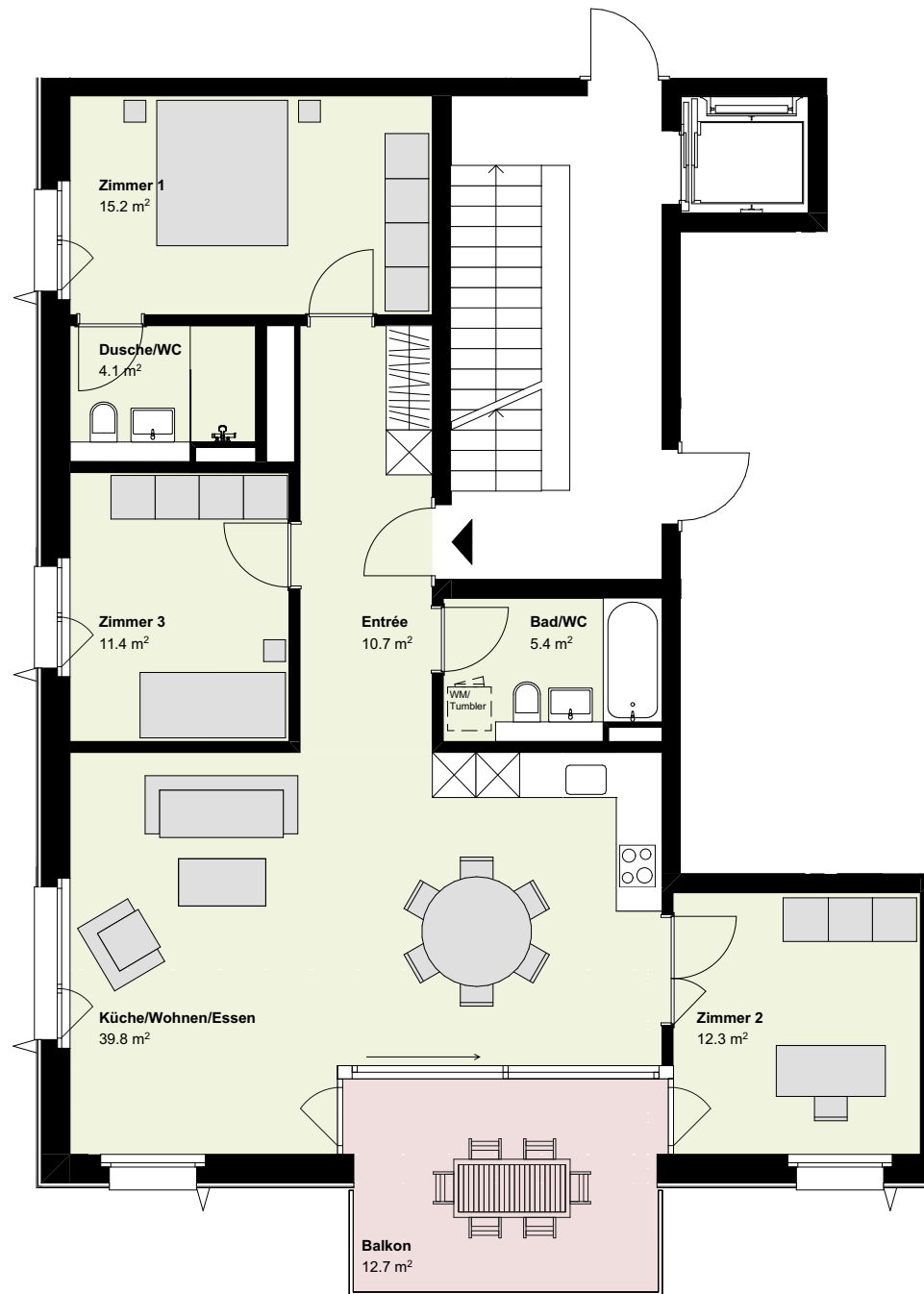

DETAILINFORMATIONEN

# Haus 6

## Wohnung Nr. GEB06.102

### 5.5 Zimmer

Etage	1. Obergeschoss
Wohnfläche (m <sup>2</sup> )*	109.5
Balkon (m <sup>2</sup> )	12.1

\* Berechnung der Wohnfläche  
 Wohnfläche (innenkant), exkl. Aussenwänden, exkl. Schächten, exkl. Aussenflächen wie Balkon/Sitzplatz, exkl. Keller. Bei den Flächen handelt es sich um Circa-Angaben.

Alle Einheiten (exklusive 1 ½-Zimmer-Wohnungen und wenige 2 ½-Zimmer-Wohnungen) verfügen über einen zusätzlichen Wasseranschluss. Die entsprechenden Waschmaschinen und | oder Tumbler müssen jedoch von der Mieterschaft selbst angeschafft werden.

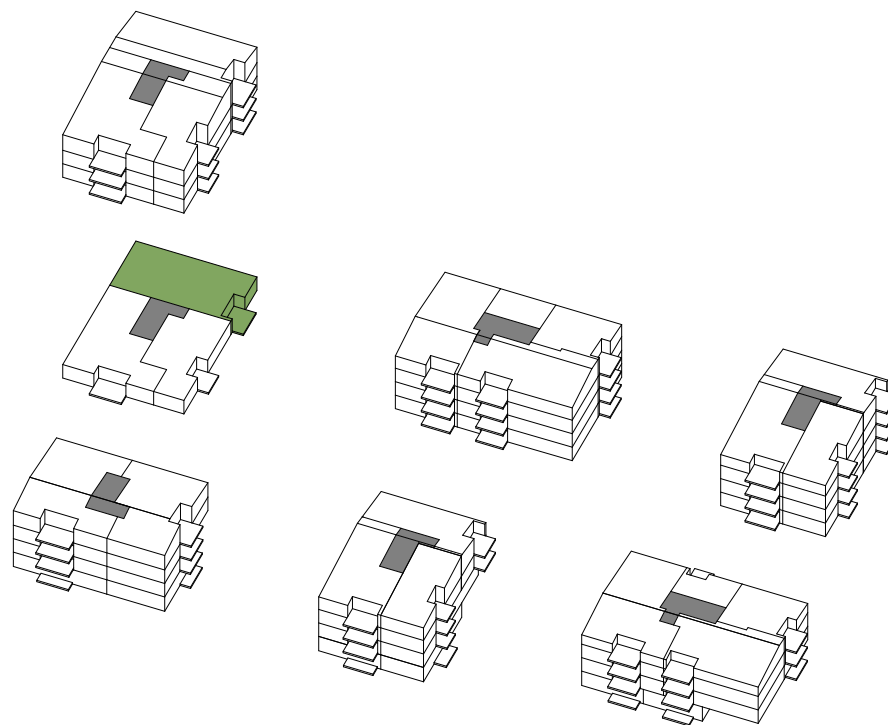

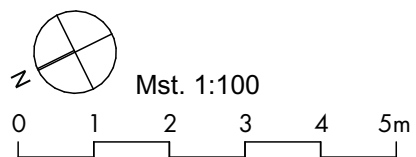

DETAILINFORMATIONEN

# Haus 6

## Wohnung Nr. GEB06.103

### 3.5 Zimmer

Etage	1. Obergeschoss
Wohnfläche (m <sup>2</sup> )*	76.3
Balkon (m <sup>2</sup> )	10.1

\* Berechnung der Wohnfläche  
 Wohnfläche (innenkant), exkl. Aussenwänden, exkl. Schächten, exkl. Aussenflächen wie Balkon/Sitzplatz, exkl. Keller. Bei den Flächen handelt es sich um Circa-Angaben.

Alle Einheiten (exklusive 1 ½-Zimmer-Wohnungen und wenige 2 ½-Zimmer-Wohnungen) verfügen über einen zusätzlichen Wasseranschluss. Die entsprechenden Waschmaschinen und | oder Tumbler müssen jedoch von der Mieterschaft selbst angeschafft werden.

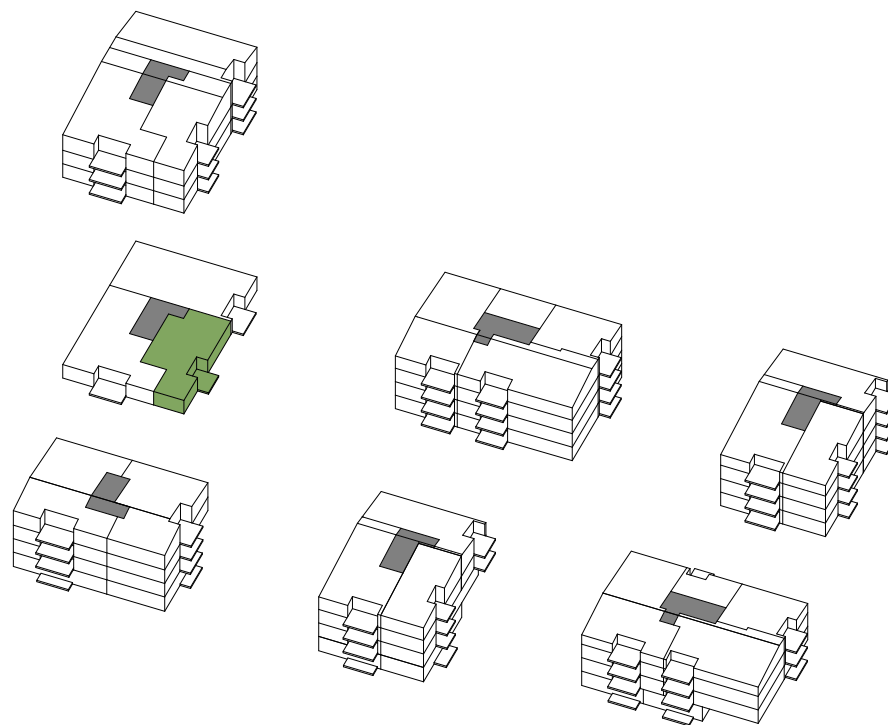

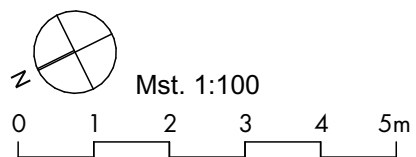
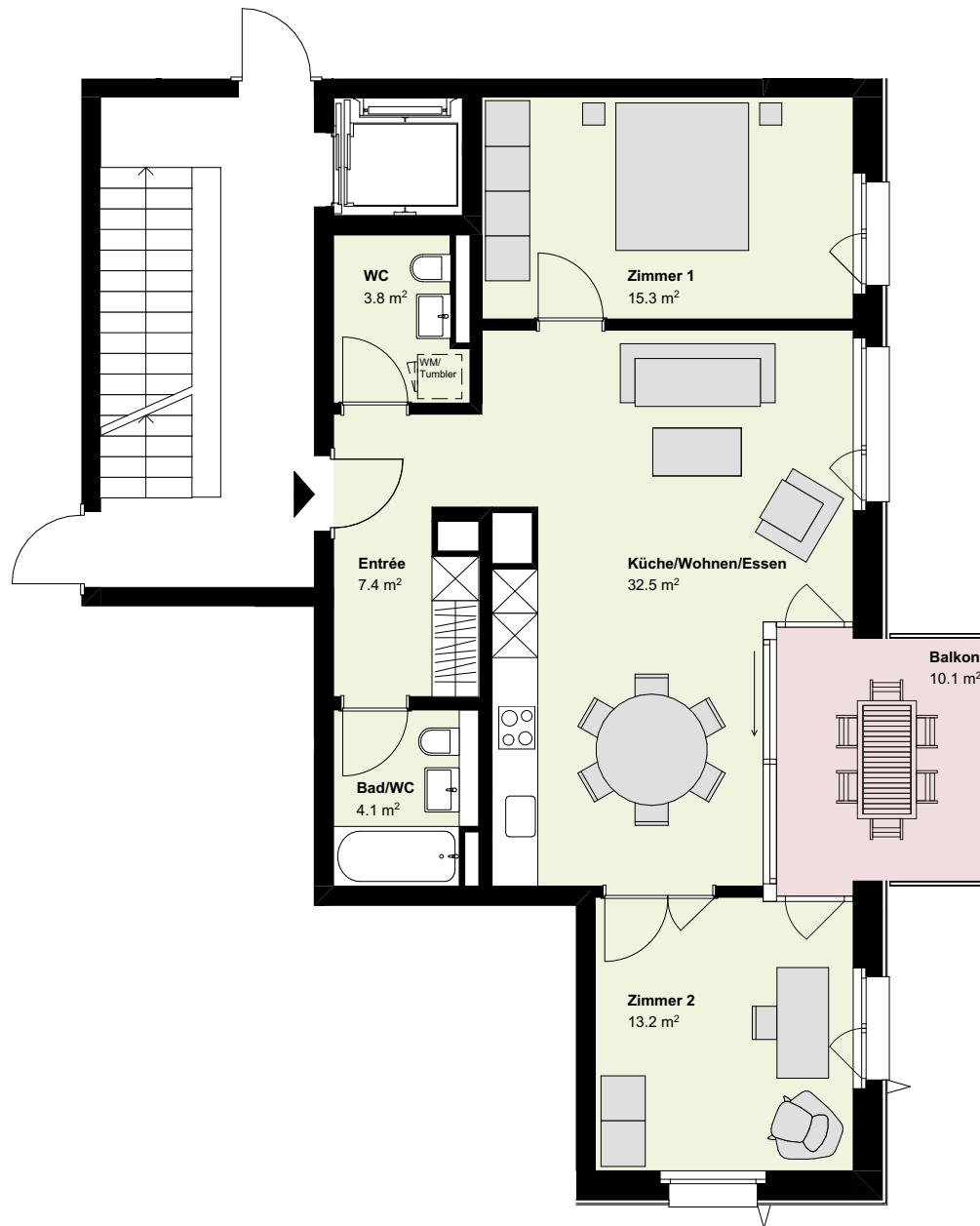



DETAILINFORMATIONEN

# Haus 6

## Wohnung Nr. GEB06.201

### 4.5 Zimmer

Etage	2. Obergeschoss
Wohnfläche (m <sup>2</sup> )*	98.9
Balkon (m <sup>2</sup> )	12.7

\* Berechnung der Wohnfläche  
 Wohnfläche (innenkant), exkl. Aussenwänden, exkl. Schächten, exkl. Aussenflächen wie Balkon/Sitzplatz, exkl. Keller. Bei den Flächen handelt es sich um Circa-Angaben.

Alle Einheiten (exklusive 1 ½-Zimmer-Wohnungen und wenige 2 ½-Zimmer-Wohnungen) verfügen über einen zusätzlichen Wasseranschluss. Die entsprechenden Waschmaschinen und | oder Tumbler müssen jedoch von der Mieterschaft selbst angeschafft werden.

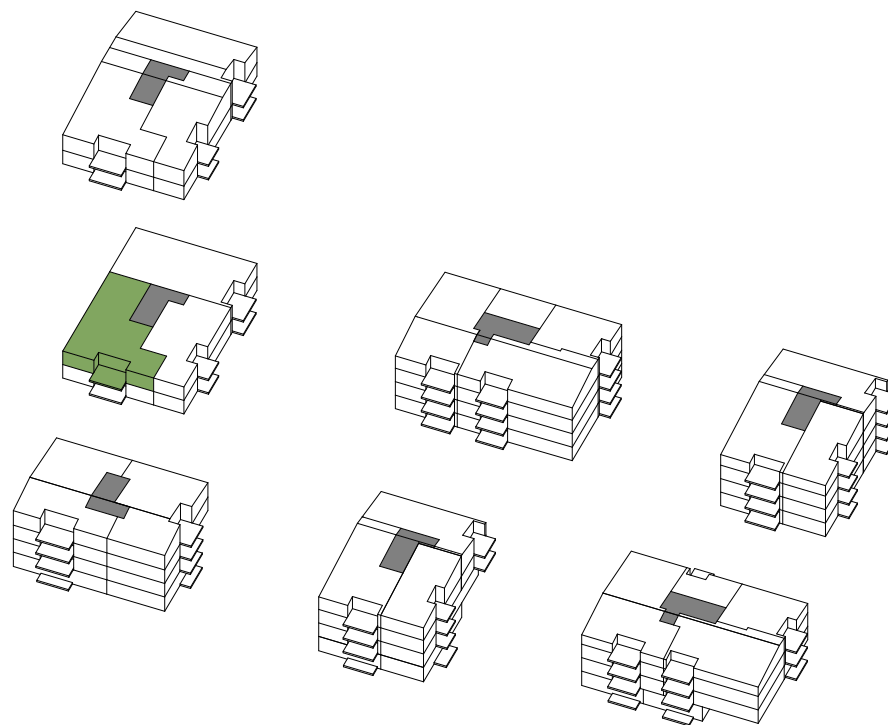

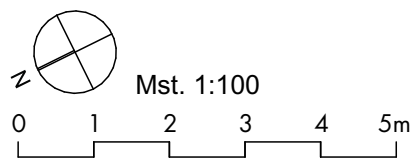
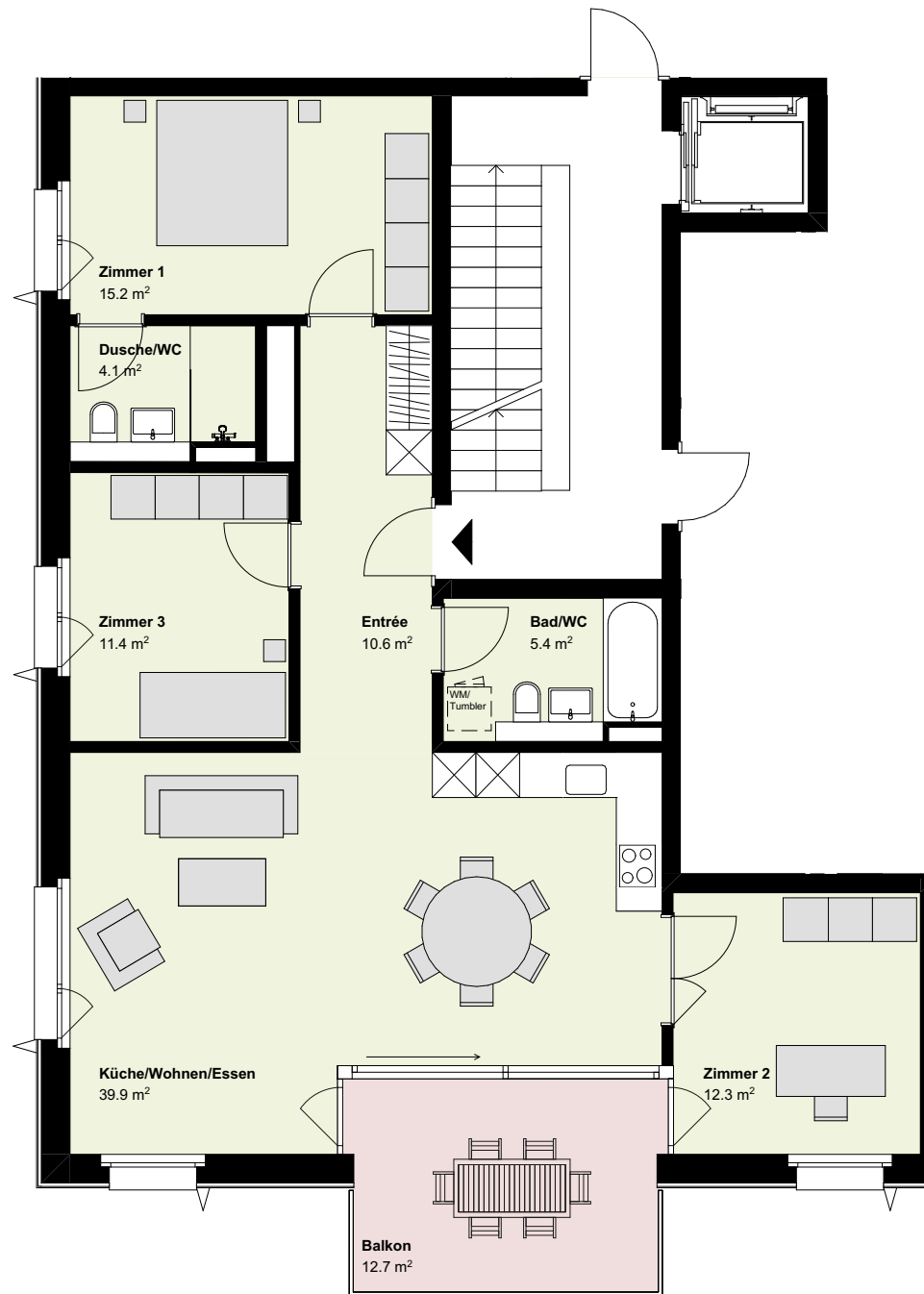

DETAILINFORMATIONEN

# Haus 6

## Wohnung Nr. GEB06.202

### 5.5 Zimmer

Etage	2. Obergeschoss
Wohnfläche (m <sup>2</sup> )*	109.5
Balkon (m <sup>2</sup> )	12.1

\* Berechnung der Wohnfläche  
 Wohnfläche (innenkant), exkl. Aussenwänden, exkl. Schächten, exkl. Aussenflächen wie Balkon/Sitzplatz, exkl. Keller. Bei den Flächen handelt es sich um Circa-Angaben.

Alle Einheiten (exklusive 1 ½-Zimmer-Wohnungen und wenige 2 ½-Zimmer-Wohnungen) verfügen über einen zusätzlichen Wasseranschluss. Die entsprechenden Waschmaschinen und | oder Tumbler müssen jedoch von der Mieterschaft selbst angeschafft werden.

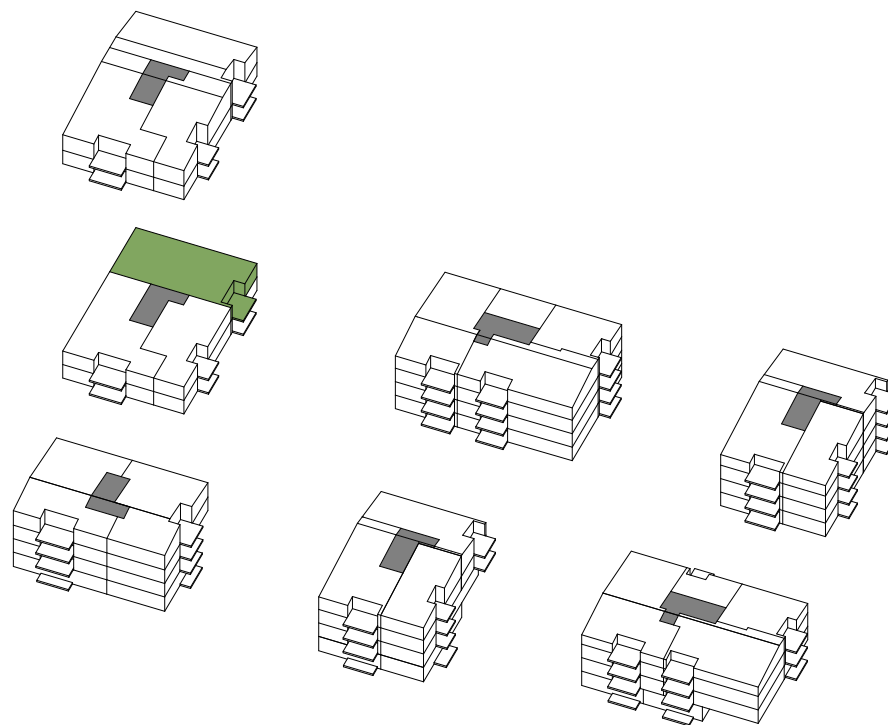

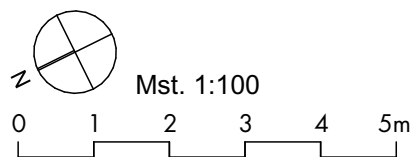

DETAILINFORMATIONEN

# Haus 6

## Wohnung Nr. GEB06.203

### 3.5 Zimmer

Etage	2. Obergeschoss
Wohnfläche (m <sup>2</sup> )*	76.3
Balkon (m <sup>2</sup> )	10.1

\* Berechnung der Wohnfläche  
 Wohnfläche (innenkant), exkl. Aussenwänden, exkl. Schächten, exkl. Aussenflächen wie Balkon/Sitzplatz, exkl. Keller. Bei den Flächen handelt es sich um Circa-Angaben.

Alle Einheiten (exklusive 1 ½-Zimmer-Wohnungen und wenige 2 ½-Zimmer-Wohnungen) verfügen über einen zusätzlichen Wasseranschluss. Die entsprechenden Waschmaschinen und | oder Tumbler müssen jedoch von der Mieterschaft selbst angeschafft werden.

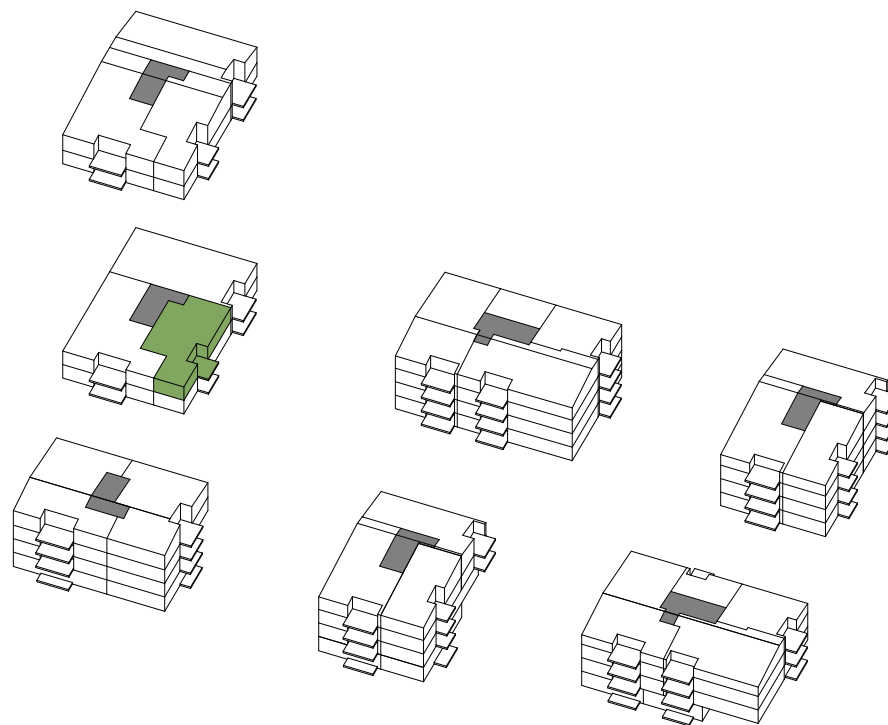

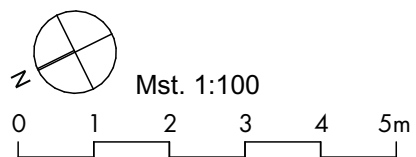
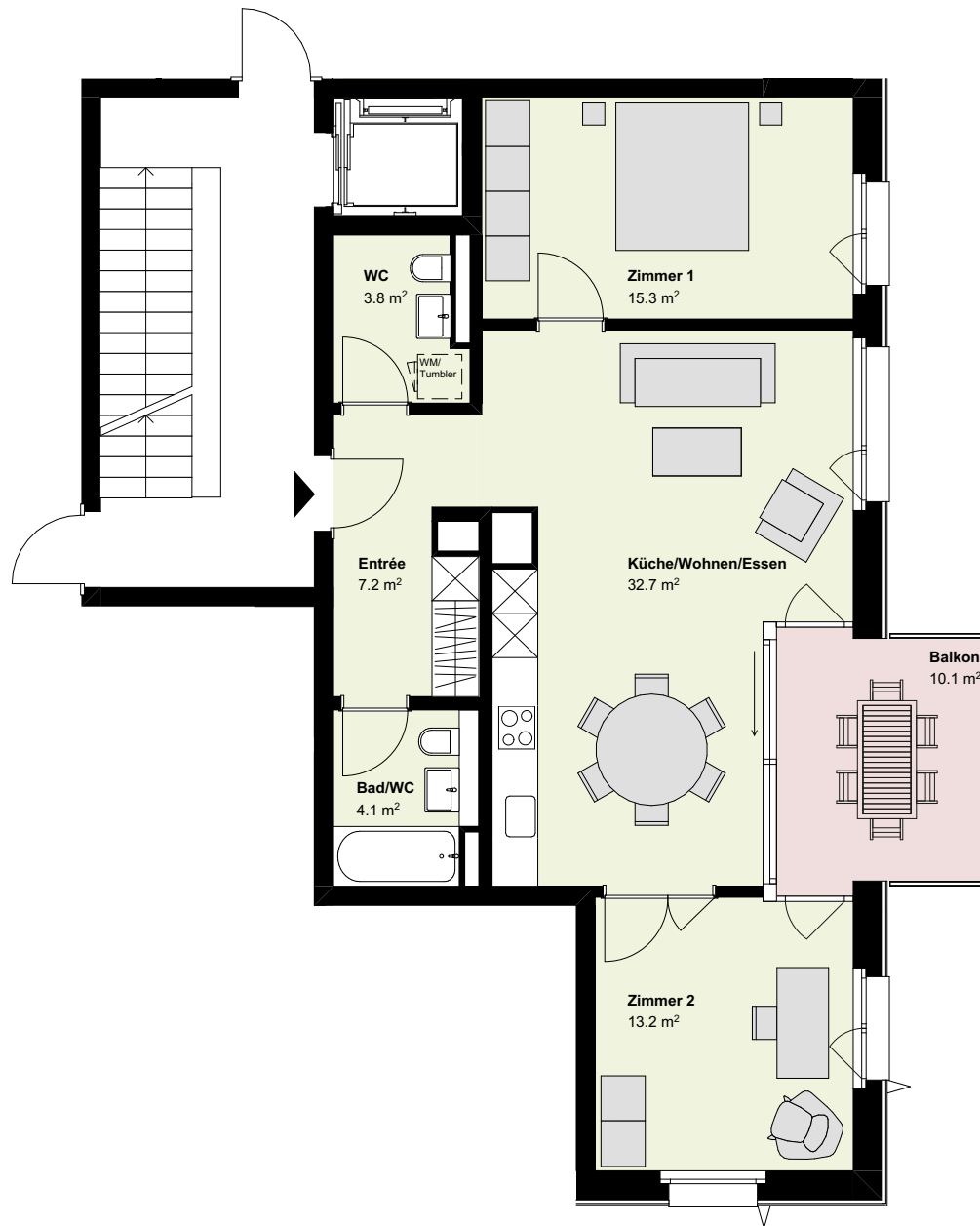

DETAILINFORMATIONEN

# Haus 6

## Wohnung Nr. GEB06.301

### 4.5 Zimmer

Etage	3. Obergeschoss
Wohnfläche (m <sup>2</sup> )*	98.9
Balkon (m <sup>2</sup> )	12.7

\* Berechnung der Wohnfläche  
 Wohnfläche (innenkant), exkl. Aussenwänden, exkl. Schächten, exkl. Aussenflächen wie Balkon/Sitzplatz, exkl. Keller. Bei den Flächen handelt es sich um Circa-Angaben.

Alle Einheiten (exklusive 1 ½-Zimmer-Wohnungen und wenige 2 ½-Zimmer-Wohnungen) verfügen über einen zusätzlichen Wasseranschluss. Die entsprechenden Waschmaschinen und | oder Tumbler müssen jedoch von der Mieterschaft selbst angeschafft werden.

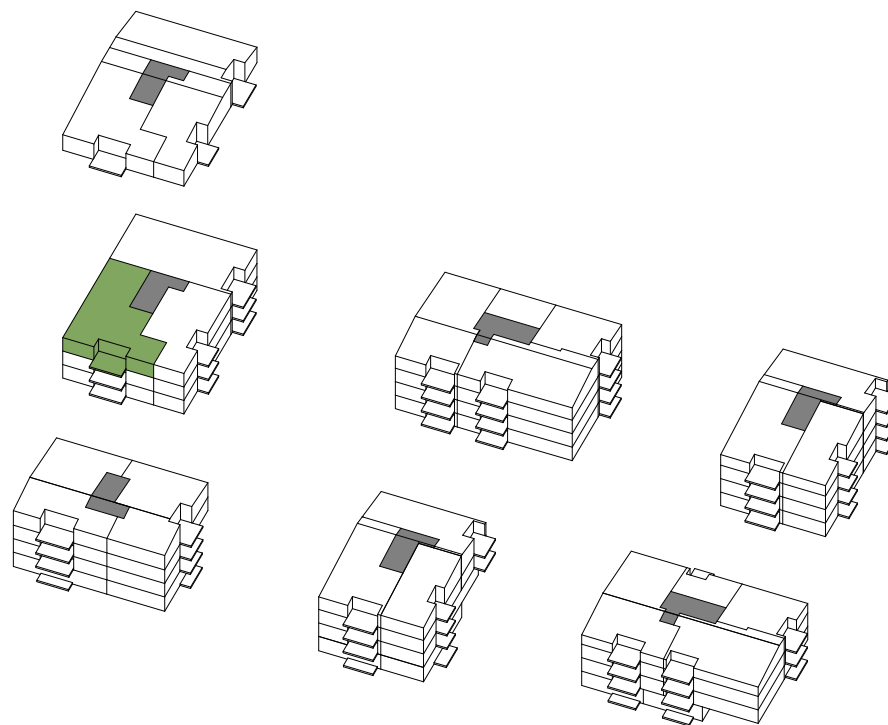

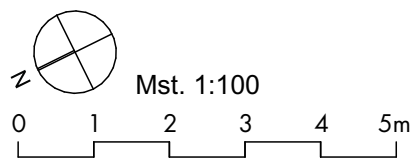
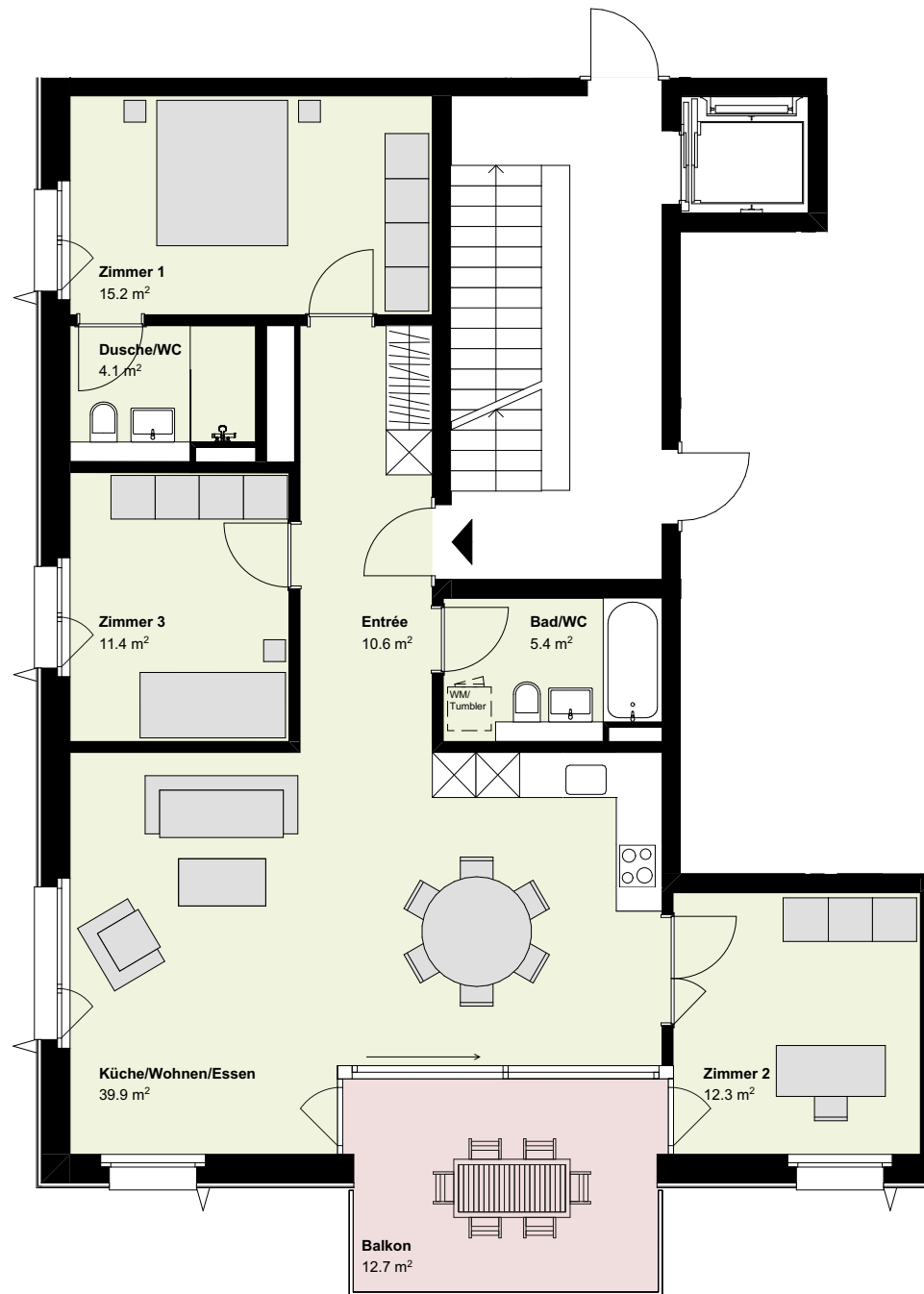



DETAILINFORMATIONEN

# Haus 6

## Wohnung Nr. GEB06.302

### 5.5 Zimmer

Etage	3. Obergeschoss
Wohnfläche (m <sup>2</sup> )*	109.5
Balkon (m <sup>2</sup> )	12.1

\* Berechnung der Wohnfläche  
 Wohnfläche (innenkant), exkl. Aussenwänden, exkl. Schächten, exkl. Aussenflächen wie Balkon/Sitzplatz, exkl. Keller. Bei den Flächen handelt es sich um Circa-Angaben.

Alle Einheiten (exklusive 1 ½-Zimmer-Wohnungen und wenige 2 ½-Zimmer-Wohnungen) verfügen über einen zusätzlichen Wasseranschluss. Die entsprechenden Waschmaschinen und | oder Tumbler müssen jedoch von der Mieterschaft selbst angeschafft werden.

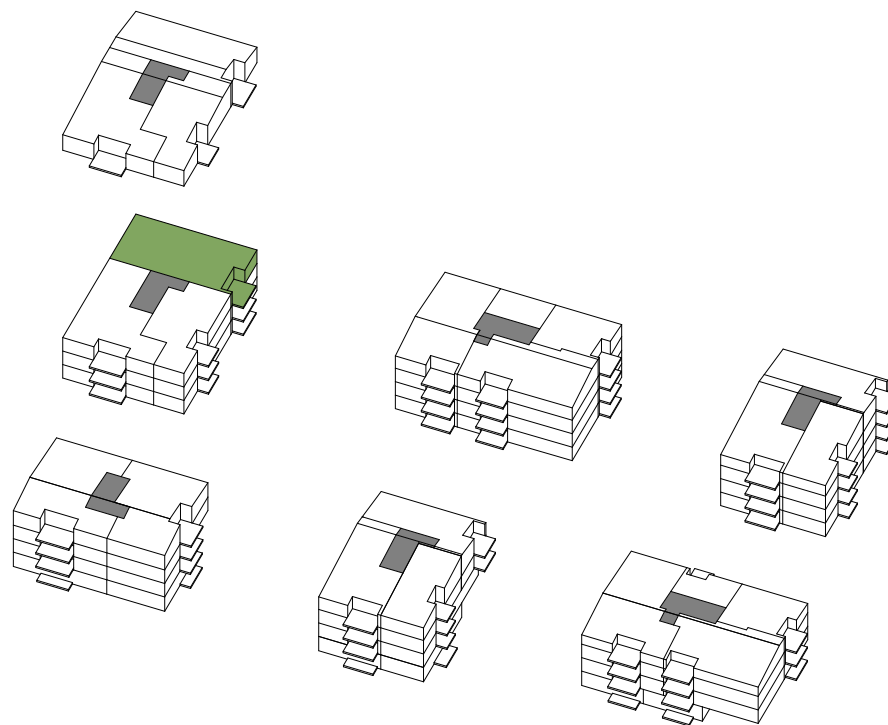

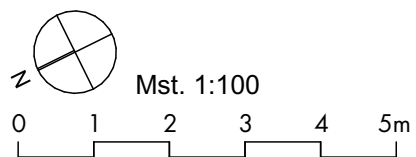

DETAILINFORMATIONEN

# Haus 6

## Wohnung Nr. GEB06.303

### 3.5 Zimmer

Etage	3. Obergeschoss
Wohnfläche (m <sup>2</sup> )*	76.3
Balkon (m <sup>2</sup> )	10.1

\* Berechnung der Wohnfläche  
 Wohnfläche (innenkant), exkl. Aussenwänden, exkl. Schächten, exkl. Aussenflächen wie Balkon/Sitzplatz, exkl. Keller. Bei den Flächen handelt es sich um Circa-Angaben.

Alle Einheiten (exklusive 1 ½-Zimmer-Wohnungen und wenige 2 ½-Zimmer-Wohnungen) verfügen über einen zusätzlichen Wasseranschluss. Die entsprechenden Waschmaschinen und | oder Tumbler müssen jedoch von der Mieterschaft selbst angeschafft werden.

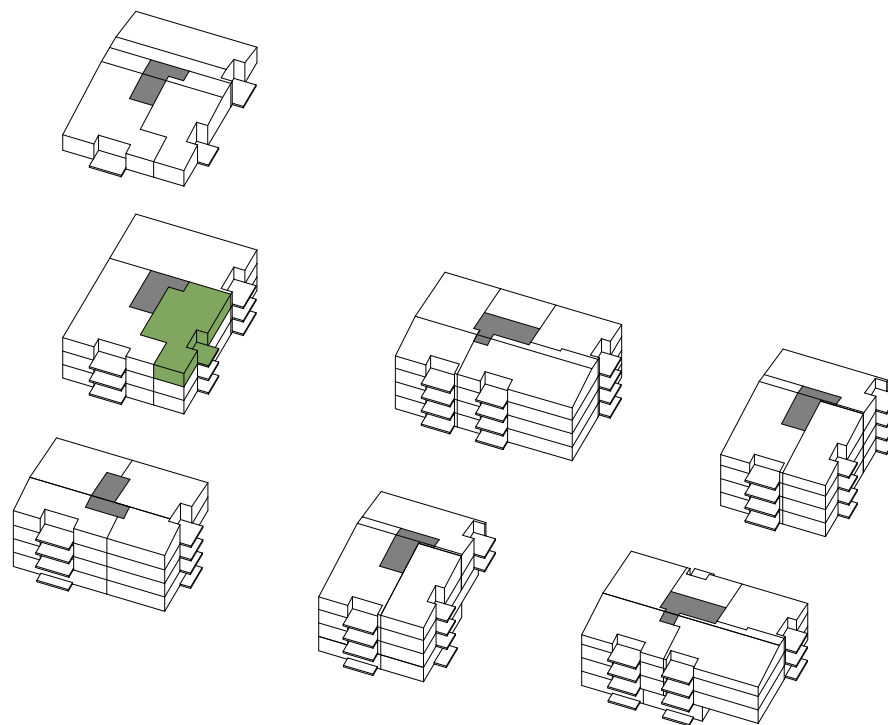

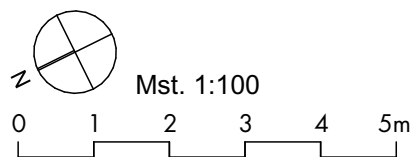
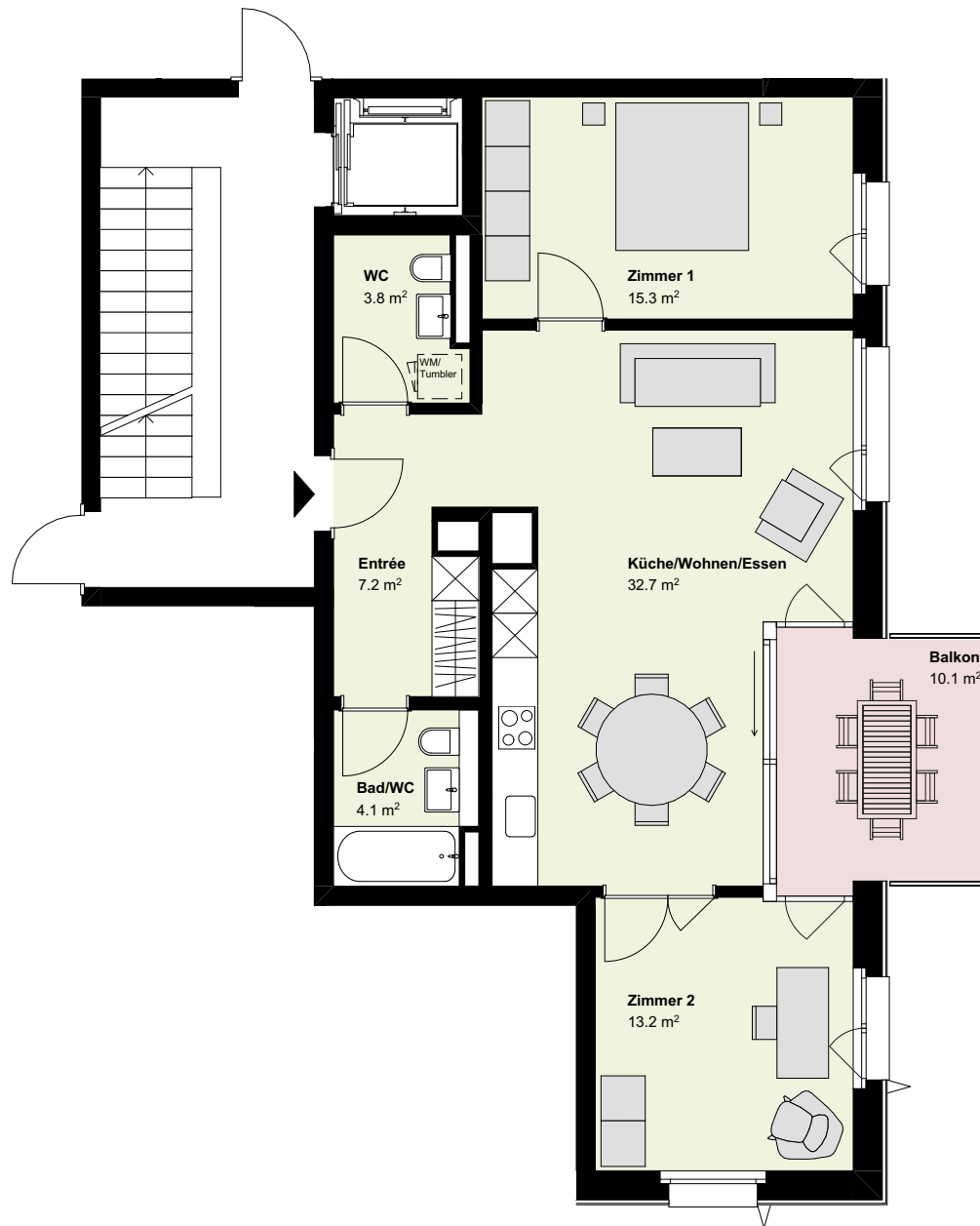

DETAILINFORMATIONEN

# Haus 6

## Wohnung Nr. GEB06.401

### 4.5 Zimmer

Etage	4. Obergeschoss
Wohnfläche (m <sup>2</sup> )*	98.9
Balkon (m <sup>2</sup> )	12.7

\* Berechnung der Wohnfläche  
Wohnfläche (innenkant), exkl. Aussenwänden, exkl. Schächten, exkl. Aussenflächen wie Balkon/Sitzplatz, exkl. Keller. Bei den Flächen handelt es sich um Circa-Angaben.

Alle Einheiten (exklusive 1 ½-Zimmer-Wohnungen und wenige 2 ½-Zimmer-Wohnungen) verfügen über einen zusätzlichen Wasseranschluss. Die entsprechenden Waschmaschinen und | oder Tumbler müssen jedoch von der Mieterschaft selbst angeschafft werden.

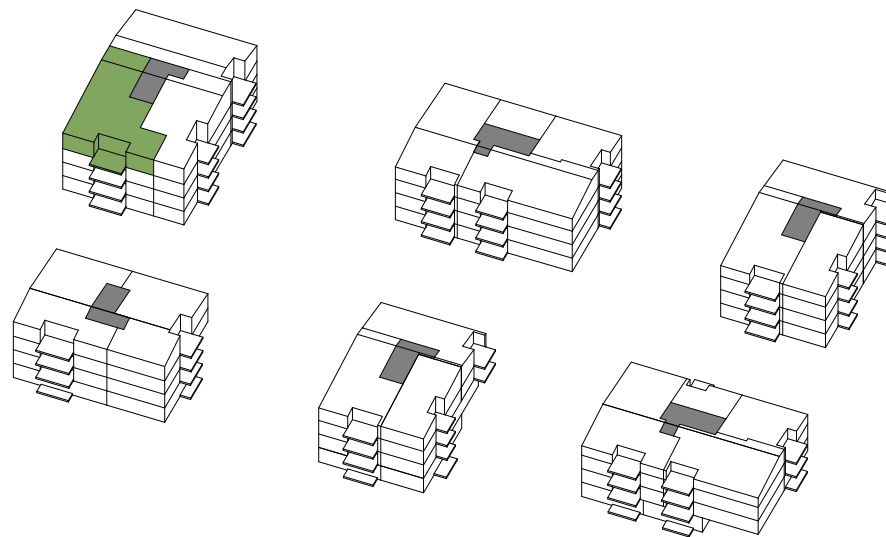

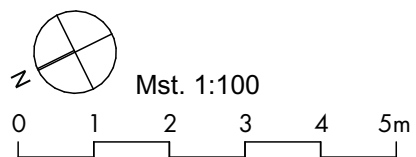
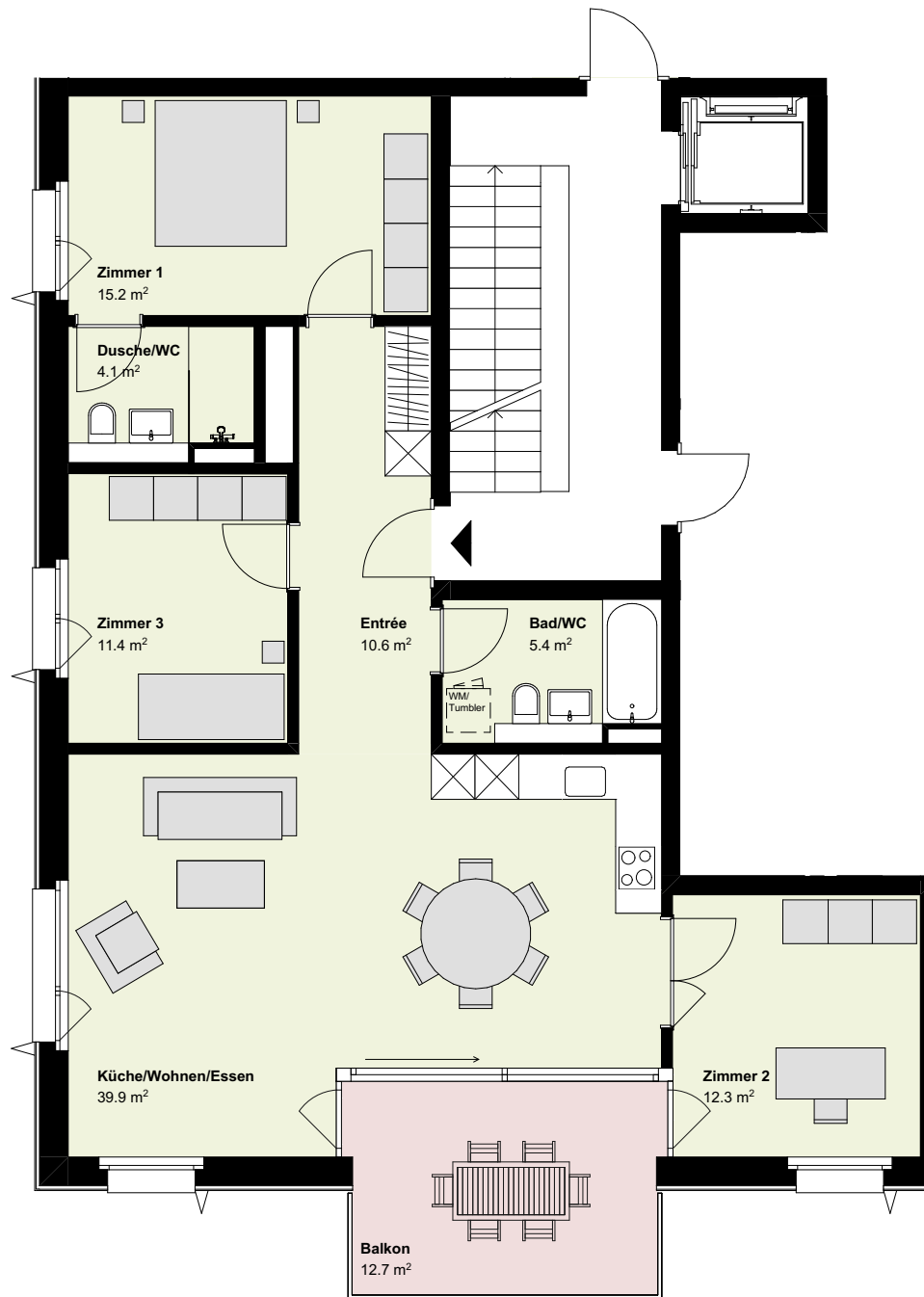

DETAILINFORMATIONEN

# Haus 6

## Wohnung Nr. GEB06.402

### 5.5 Zimmer

Etage	4. Obergeschoss
Wohnfläche (m <sup>2</sup> )*	109.5
Balkon (m <sup>2</sup> )	12.1

\* Berechnung der Wohnfläche  
 Wohnfläche (innenkant), exkl. Aussenwänden, exkl. Schächten, exkl. Aussenflächen wie Balkon/Sitzplatz, exkl. Keller. Bei den Flächen handelt es sich um Circa-Angaben.

Alle Einheiten (exklusive 1 ½-Zimmer-Wohnungen und wenige 2 ½-Zimmer-Wohnungen) verfügen über einen zusätzlichen Wasseranschluss. Die entsprechenden Waschmaschinen und | oder Tumbler müssen jedoch von der Mieterschaft selbst angeschafft werden.

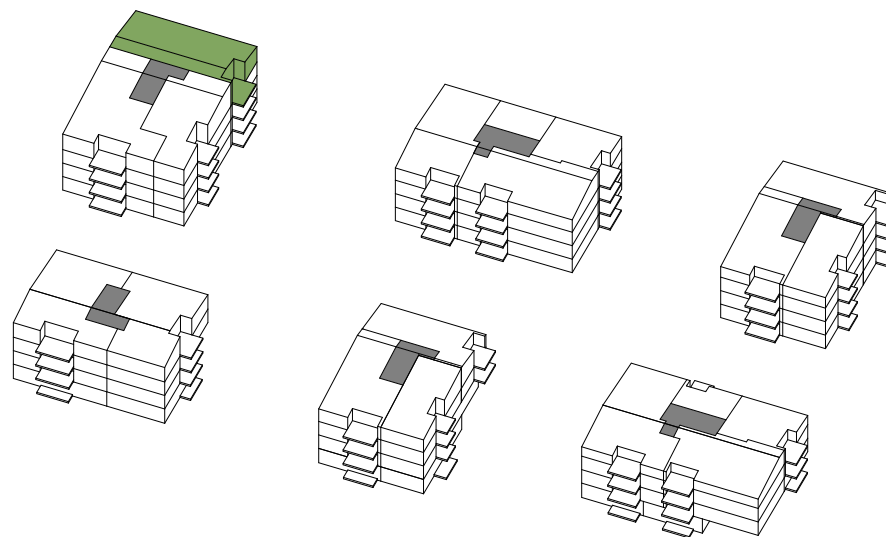

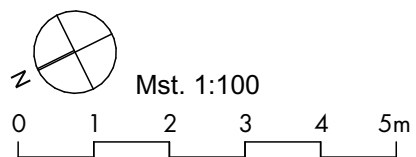



DETAILINFORMATIONEN

# Haus 6

## Wohnung Nr. GEB06.403

### 3.5 Zimmer

Etage	4. Obergeschoss
Wohnfläche (m <sup>2</sup> )*	76.3
Balkon (m <sup>2</sup> )	10.1

\* Berechnung der Wohnfläche  
 Wohnfläche (innenkant), exkl. Aussenwänden, exkl. Schächten, exkl. Aussenflächen wie Balkon/Sitzplatz, exkl. Keller. Bei den Flächen handelt es sich um Circa-Angaben.

Alle Einheiten (exklusive 1 ½-Zimmer-Wohnungen und wenige 2 ½-Zimmer-Wohnungen) verfügen über einen zusätzlichen Wasseranschluss. Die entsprechenden Waschmaschinen und | oder Tumbler müssen jedoch von der Mieterschaft selbst angeschafft werden.

